

TEKNİK DETAY REHBERİ



www.ytong.com.tr



online.ytong.com.tr

multipor

YTONG

Blok Duvar Detayları

| | |
|---|---|
| Blok Duvar Alt ve Üst Kiriş / Döşeme ile Bağlantı Detayı (BL - 001) | 6 |
| Blok Duvar İmalatında Hatıl Oluşturma - 1 (BL - 002) | 7 |
| Blok Duvar İmalatında Hatıl Oluşturma - 2 (BL - 003) | 8 |
| Blok Duvar Çelik Kolon / Kiriş Bağlantı Detayı (BL - 004) | 9 |

Çatı Plağı Detayları

| | |
|---|----|
| Çatı Plağı Montaj Detayı (RF-1 - 001) | 12 |
| Saçak Oluşturma Detayı - 1 (RF-1 - 002) | 13 |
| Saçak Oluşturma Detayı - 2 (RF-1 - 003) | 14 |
| Çatı Plağı ile Beşik Çatı Uygulama Detayı (RF-1 - 004) | 15 |
| Betonarme Kiriş Üzerine Çatı Uygulama Detayı (RF-1 - 005) | 16 |
| Çelik Kiriş Üzerine Çatı Uygulama Detayı (RF-1 - 006) | 17 |
| Çatı Plağında Boşluk Oluşturma Detayı - 1 (RF-1 - 007) | 18 |
| Çatı Plağında Boşluk Oluşturma Detayı - 2 (RF-1 - 008) | 19 |
| Çatı Plağında Boşluk Oluşturma Detayı - 3 (RF-1 - 009) | 20 |

Döşeme Plağı Detayları

| | |
|---|----|
| Döşeme Plağı Montaj Detayı (RF-2 - 001) | 22 |
| Döşeme Plağının Betonarme Kiriş Üzerine Montaj Detayı - 1 (RF-2 - 002) | 23 |
| Döşeme Plağının Betonarme Kiriş Üzerine Montaj Detayı - 2 (RF-2 - 003) | 24 |
| Döşeme Plağının Betonarme Kiriş Üzerine Montaj Detayı - 3 (RF-2 - 004) | 25 |
| Döşeme Plağının Hazır Betonarme Eleman veya Guseli Kiriş Üzerine Montaj Detayı (RF-2 - 005) | 26 |
| Döşeme Plağının Çelik Profili İçerisine Montaj Detayı (RF-2 - 006) | 27 |
| Döşeme Plağında Boşluk Oluşturma Detayı - 1 (RF-2 - 007) | 28 |
| Döşeme Plağında Boşluk Oluşturma Detayı - 2 (RF-2 - 008) | 29 |
| Döşeme Plağında Boşluk Oluşturma Detayı - 3 (RF-2 - 009) | 30 |

Düşey Duvar Detayları

| | |
|---|----|
| Yük Taşımayan Duvar (Düşey) Bağlantı Detayı - 1 (W8 - 001/15) | 32 |
| Yük Taşımayan Duvar (Düşey) Bağlantı Detayı - 1 (W8 - 001/20) | 33 |
| Yük Taşımayan Duvar (Düşey) Bağlantı Detayı - 2 (W8 - 002) | 34 |
| Yük Taşımayan Duvar (Düşey) Bağlantı Detayı - 3 (W8 - 003) | 35 |
| Yük Taşımayan Duvar (Düşey) Bağlantı Detayı - 4 (W8 - 004) | 36 |
| Yük Taşımayan Duvar (Düşey) Bağlantı Detayı - 5 (W8 - 005) | 37 |
| Yük Taşımayan Duvar (Düşey) Bağlantı Detayı - (H>6.00 m) (W8 - 006) | 38 |
| Yük Taşımayan Duvar (Düşey) İlk ve Son Panel Montaj Detayı (W8 - 007) | 39 |
| Yük Taşımayan Duvarda (Düşey) Boşluk Oluşturma Detayı - 1 (W8 - 008) | 40 |
| Yük Taşımayan Duvarda (Düşey) Boşluk Oluşturma Detayı - 2 (W8 - 009) | 41 |
| Yük Taşımayan Duvarda (Düşey) Boşluk Oluşturma Detayı - 3 (W8 - 010) | 42 |
| Yük Taşımayan Duvarda (Düşey) Boşluk Oluşturma Detayı - 4 (W8 - 011) | 43 |

Yatay Duvar - Betonarme Yapı Detayları

| | |
|--|----|
| Yatay Duvar Betonarme Kolon Arası Uygulama Detayı (Net Açıklık \leq 6.00 m) (W8 - 001) | 46 |
| Ekli Yatay Duvar Betonarme Kolon Arası Uygulama Detayı (6.00<Net Açıklık \leq 8.00 m) (W8 - 002) | 47 |
| Yatay Duvar Betonarme Kolon Arası Uygulama Detayı - 1 (W8 - 003) | 48 |
| Yatay Duvar Betonarme Kolon Arası Uygulama Detayı - 2 (W8 - 004) | 49 |
| Yatay Duvar Betonarme Kolon Arası Mesnet Oluşturma Detayı (W8 - 005) | 50 |

| | |
|--|----|
| Yatay Duvar Betonarme Kolon Arası Kenarında Boşluk Oluşturma Detayı –1 (W8 - 006) | 51 |
| Yatay Duvar Betonarme Kolon Arası Ara Bölümde Boşluk Oluşturma Detayı –2 (W8 - 007) | 52 |
| Ekli Yatay Duvar Betonarme Kolon Arası Ara Bölümde Boşluk Oluşturma Detayı (W8 - 008) | 53 |
| Yatay Duvar Betonarme Kolon Arası Birleşim Yeri Detayı (W8 - 009) | 54 |
| Yatay Duvar Betonarme Kolon Önü Uygulama Detayı (Net Açıklık \leq 6.00m) (W8 - 010) | 55 |
| Ekli Yatay Duvar Betonarme Kolon Önü Uygulama Detayı (6.00<Net Açıklık \leq 8.00) (W8 - 011) | 56 |
| Yatay Duvar Betonarme Kolon Önü Uygulama Detayı (W8 - 012) | 57 |
| Yatay Duvar Betonarme Kolon Önü Mesnet Oluşturma Detayı (W8 - 013) | 58 |
| Yatay Duvar Betonarme Kolon Önü Köşe Birleşim Detayı – 1A (W8 - 014) | 59 |
| Yatay Duvar Betonarme Kolon Önü Köşe Birleşim Detayı – 2A (W8 - 015) | 60 |
| Yatay Duvar Betonarme Kolon Önü Köşe Birleşim Detayı – 3A (W8 - 016) | 61 |
| Yatay Duvar Betonarme Kolon Önü Birleşim Detayı (W8 - 017) | 62 |
| Yatay Duvar Betonarme Kolon Önünde Boşluk Oluşturma Detayı – 1 (W8 - 018) | 63 |
| Yatay Duvar Betonarme Kolon Önünde Boşluk Oluşturma Detayı – 2 (W8 - 019) | 64 |
| Yatay Duvar Betonarme Kolon Önünde Boşluk Oluşturma Detayı – 3 (W8 - 020) | 65 |
| Ekli Yatay Duvar Birleşim Detayı (W8 - 021) | 66 |

Yatay Duvar - Çelik Yapı Detayları

| | |
|--|----|
| Yatay Duvar Çelik Kolon Arası Uygulama Detayı (Net Açıklık \leq 6.00 m) (W8 - 031) | 68 |
| Ekli Yatay Duvar Çelik Kolon Arası Uygulama Detayı (6.00<Net Açıklık \leq 8.00 m) (W8 - 032) | 69 |
| Yatay Duvar Çelik Kolon Arası Uygulama Detayı – 1 (W8 - 033) | 70 |
| Yatay Duvar Çelik Kolon Arası Uygulama Detayı – 2 (W8 - 034) | 71 |
| Yatay Duvar Çelik Kolon Arası Kenarında Boşluk Oluşturma Detayı (W8 - 035) | 72 |
| Yatay Duvar Çelik Kolon Arası Ara Bölümde Boşluk Oluşturma Detayı (W8 - 036) | 73 |
| Ekli Yatay Duvar Çelik Kolon Arası Ara Bölümde Boşluk Oluşturma Detayı (W8 - 037) | 74 |
| Yatay Duvar Çelik Kolon Arası Birleşim Yeri Detayı (W8 - 038) | 75 |
| Yatay Duvar Çelik Kolon Önü Uygulama Detayı (Net Açıklık \leq 6.00 m) (W8 - 039) | 76 |
| Ekli Yatay Duvar Çelik Kolon Önü Uygulama Detayı (6.00<Net Açıklık \leq 8.00 m) (W8 - 040) | 77 |
| Yatay Duvar Çelik Kolon Önü Uygulama Detayı (W8 - 041) | 78 |
| Yatay Duvar Çelik Kolon Önü Mesnet Oluşturma Detayı (W8 - 042) | 79 |
| Yatay Duvar Çelik Kolon Önü Köşe Birleşim Detayı – 1A (W8 - 043) | 80 |
| Yatay Duvar Çelik Kolon Önü Köşe Birleşim Detayı – 2A (W8 - 044) | 81 |
| Yatay Duvar Çelik Kolon Önü Köşe Birleşim Detayı – 3A (W8 - 045) | 82 |
| Yatay Duvar Çelik Kolon Önü Birleşim Detayı (W8 - 046) | 83 |
| Yatay Duvar Çelik Kolon Önünde Boşluk Oluşturma Detayı – 1 (W8 - 047) | 84 |
| Yatay Duvar Çelik Kolon Önünde Boşluk Oluşturma Detayı – 2 (W8 - 048) | 85 |
| Yatay Duvar Çelik Kolon Önünde Boşluk Oluşturma Detayı – 3 (W8 - 049) | 86 |

Multipor Detayları

| | |
|--|-----|
| Multipor Boşluk (Pencere / Kapı / Menfez) Etrafı Uygulama Detayı (M - 001) | 88 |
| Multipor Mantolama Detayları (M-002) | 89 |
| Multipor Mantolama Parapet ve Saçak Detayı (M-003) | 90 |
| Multipor Mantolama Fuga Detayı -1 (M-007) | 91 |
| Multipor Mantolama Fuga Detayı -2 (M-008) | 92 |
| Multipor Otopark/Bodrum Kat Tavanı Betonarme Kiriş ve Köşe Isı Yalıtımı Detayı (M-004) | 93 |
| Multipor Otopark/Bodrum Kat Tavan Isı Yalıtım Planı (M-005) | 94 |
| Multipor Otopark Bodrum Kat Mekanik Tesisat Taşıma Detayı (M-009) | 95 |
| Ytong Multipor Cephe Sistem Kesiti (M-006) | 96 |
| Multipor Gezilebilen Düz Teras Çatı Detayları (M-010) | 97 |
| Multipor Gezilemeyen Düz Teras Çatı Detayı-1 (M-011) | 98 |
| Multipor Gezilemeyen Düz Teras Çatı Detayı-2 (M-012) | 99 |
| Multipor Eğimli Çatı Detayı-1 (M-013) | 100 |
| Multipor Eğimli Çatı Detayı-2 (M-014) | 101 |

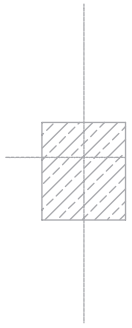

Blok Duvar Detayları

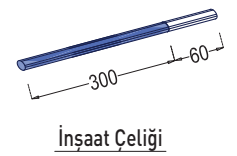
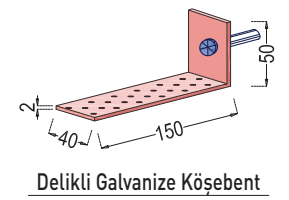
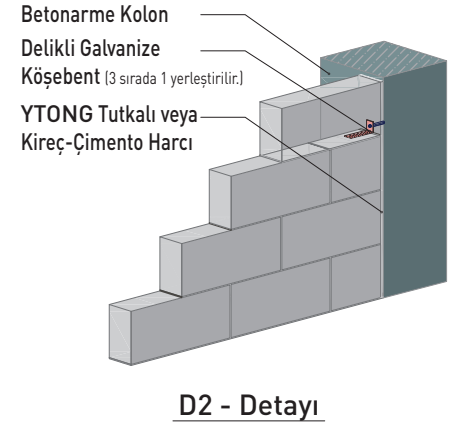
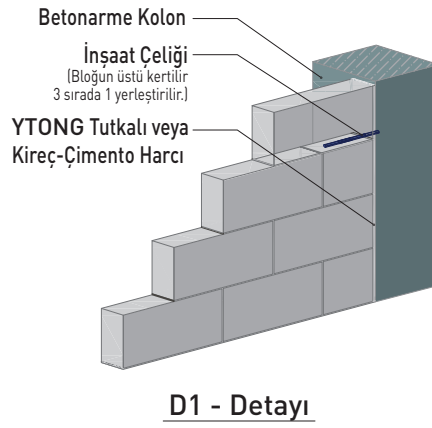
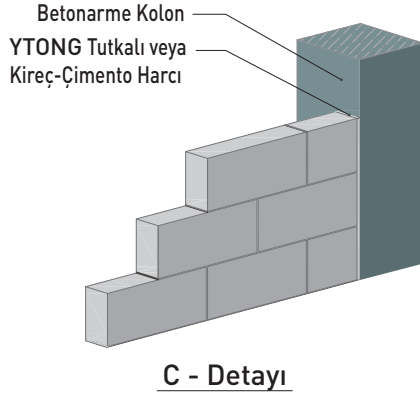
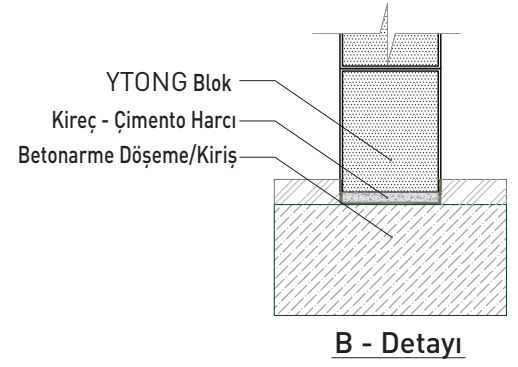
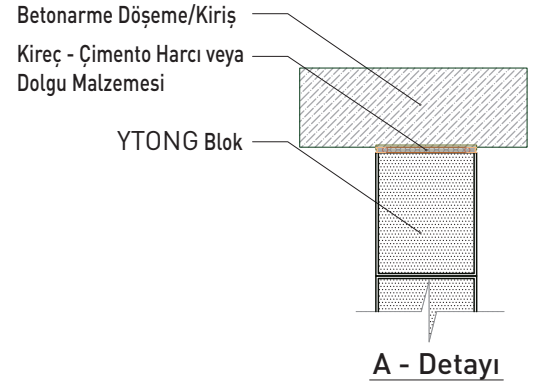
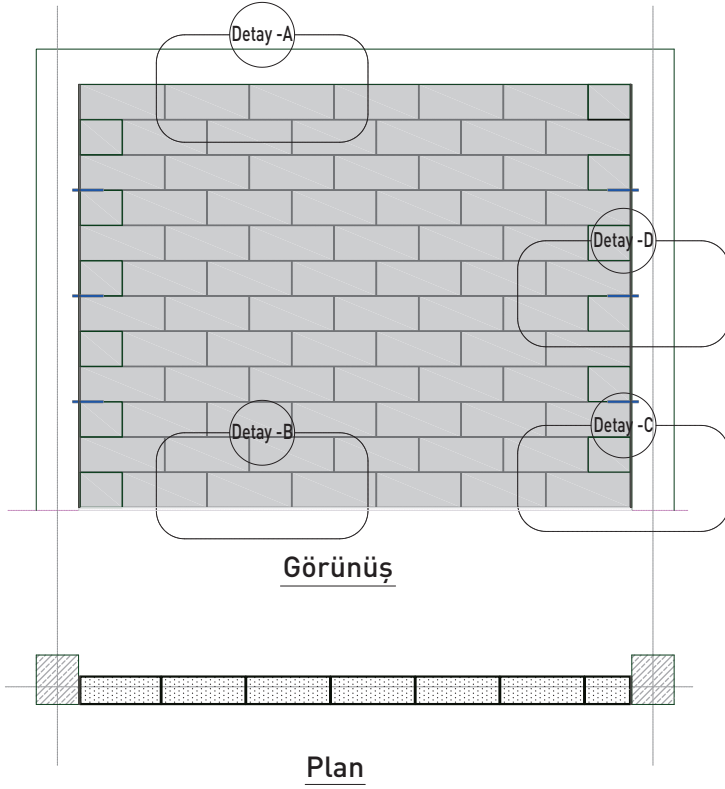

- Not-1 : Tüm Çelik imalatlar galvanize edilmelidir.
Not-2 : Dolgu malzemesi, akustik ve yangın şartlarını sağlayacak şekilde seçilmelidir.
Not-3 : Çizimlerde belirtilen bağlantı elemanlarının nihai boyutları statik açıdan kontrol edilmelidir.
Not-4 : Hatıl boyutları ve donatısı deprem yönetmeliği kriterlerine göre belirlenmelidir.
Not-5 : Yatay veya düşey yapılacak hatılların yerleri TS 2510 standardına göre belirlenmelidir.

YTONG

Blok Duvar Alt ve Üst Kiriş/Döşeme ile Bağlantı Detayı

BL - 001

REV:001

Nisan 2015

Türk Ytong Sanayi A.Ş.
Teknik Ürün Müdürlüğü

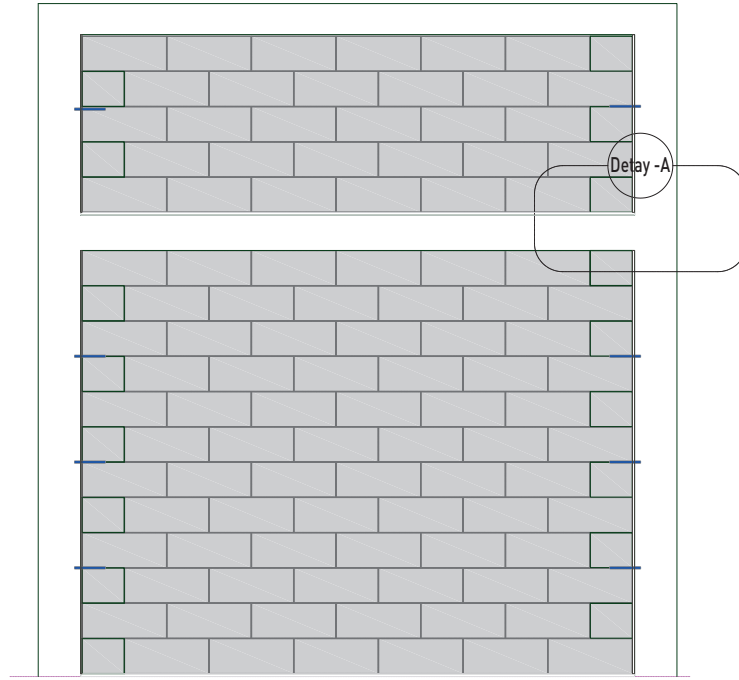

Görünüş



Plan

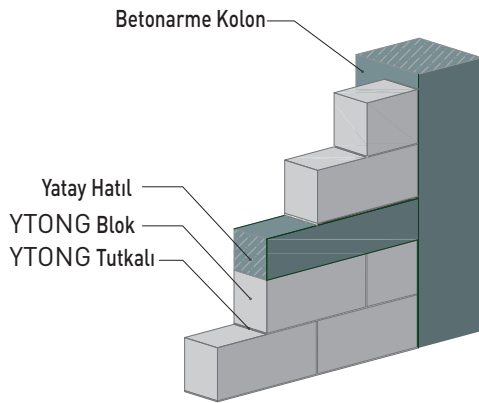

A1 - Detayı

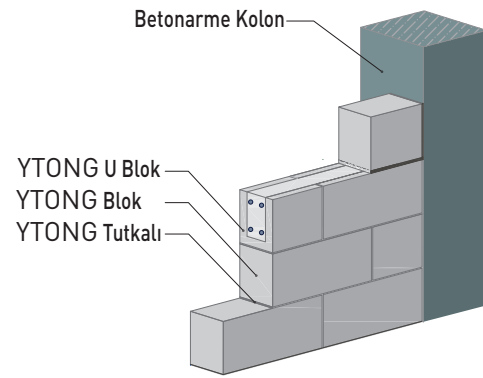

A2 - Detayı

- Not-1 : Tüm Çelik imalatlar galvanize edilmelidir.
 Not-2 : Dolgu malzemesi, akustik ve yangın şartlarını sağlayacak şekilde seçilmelidir.
 Not-3 : Çizimlerde belirtilen bağlantı elemanlarının nihai boyutları statik açıdan kontrol edilmelidir.
 Not-4 : Hatıl boyutları ve donatısı deprem yönetmeliği kriterlerine göre belirlenmelidir.
 Not-5 : Yatay veya düşey yapılacak hatılların yerleri TS 2510 standardına göre belirlenmelidir.

YTONG

Blok Duvar İmalatında Hatıl Oluşturma – 1

BL - 002

REV:001

Nisan 2015

 Türk Ytong Sanayi A.Ş.
 Teknik Ürün Müdürlüğü

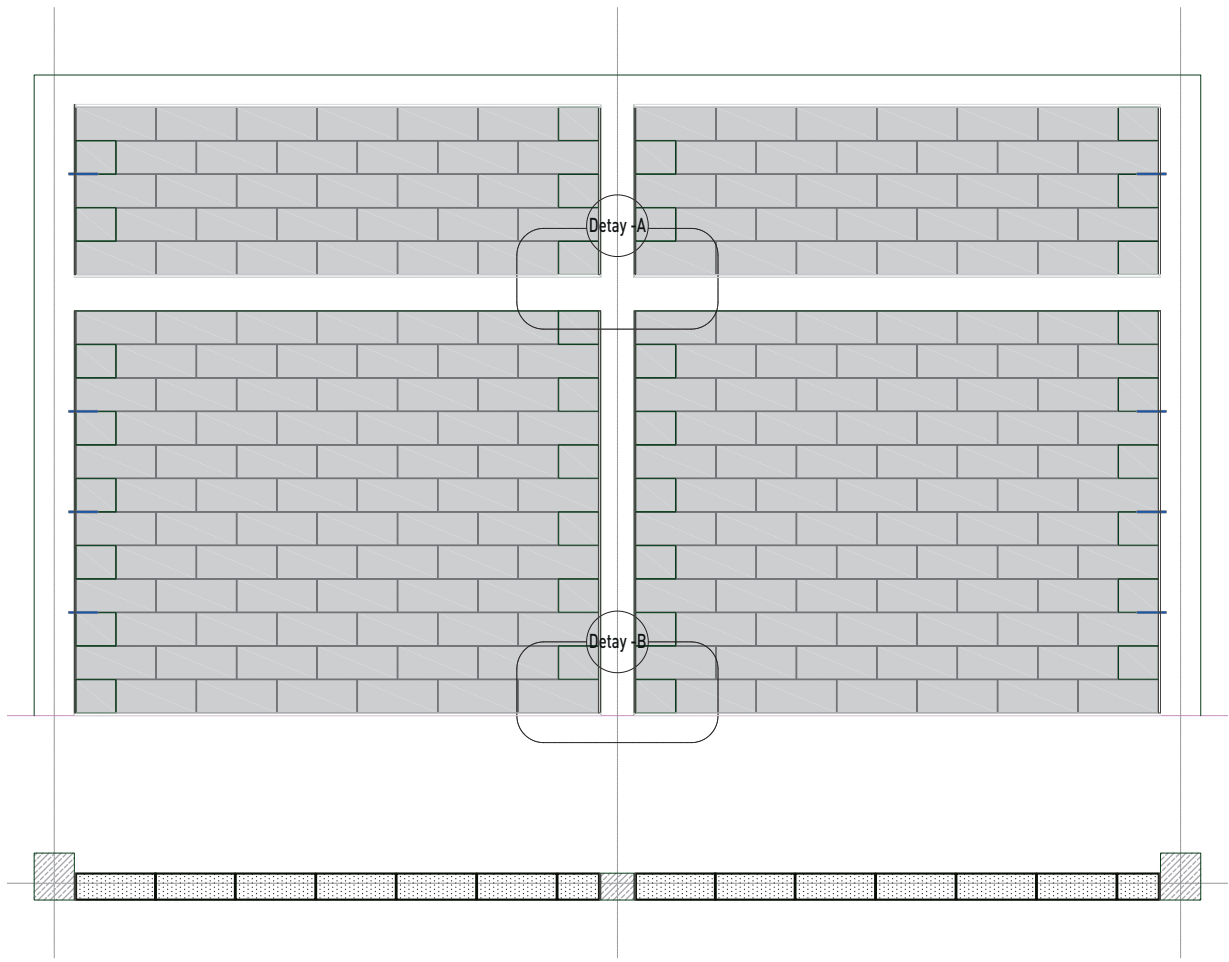

Plan

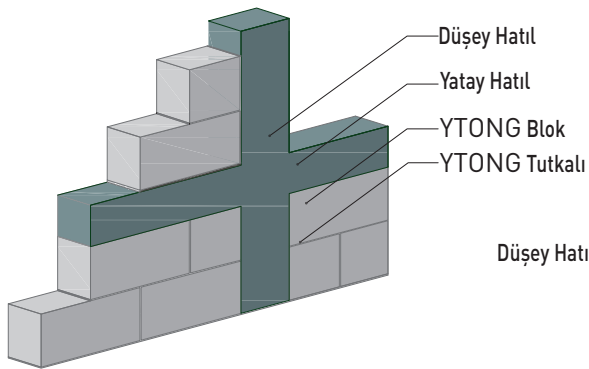

A1 - Detayı

YTONG U Blok
YTONG Blok
YTONG Tutkalı

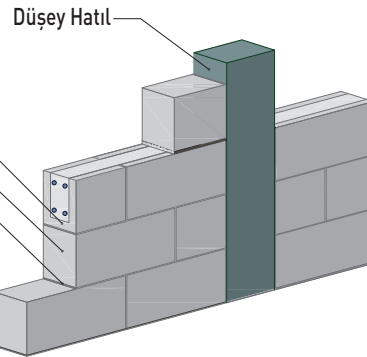

A2 - Detayı

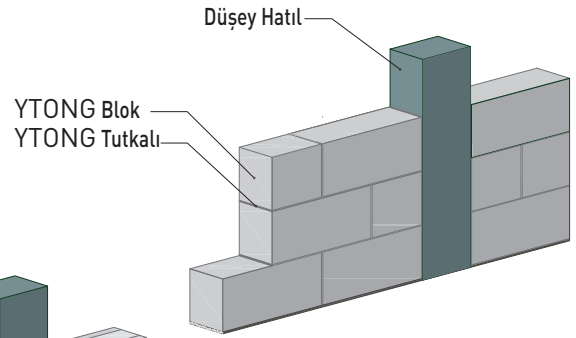

B - Detayı

- Not-1 : Tüm Çelik imalatlar galvanize edilmelidir.
 Not-2 : Dolgu malzemesi, akustik ve yangın şartlarını sağlayacak şekilde seçilmelidir.
 Not-3 : Çizimlerde belirtilen bağlantı elemanlarının nihai boyutları statik açıdan kontrol edilmelidir.
 Not-4 : Hatıl boyutları ve donatısı deprem yönetmeliği kriterlerine göre belirlenmelidir.
 Not-5 : Yatay veya düşey yapılacak hatılların yerleri TS 2510 standardına göre belirlenmelidir.

YTONG

Blok Duvar İmalatında Hatıl Oluşturma – 2

BL - 003

REV:001

Nisan 2015

Türk Ytong Sanayi A.Ş.
Teknik Ürün Müdürlüğü

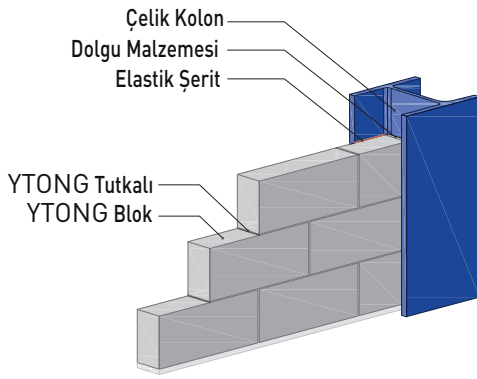

**Duvar - Çelik Kolon
Bağlantısı**

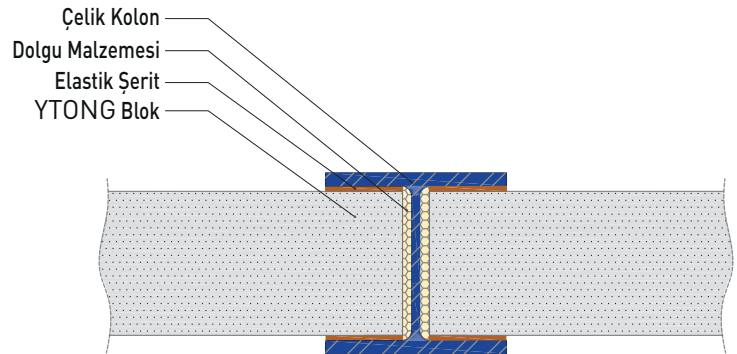

**Duvar - Çelik Kolon
Bağlantı Planı**

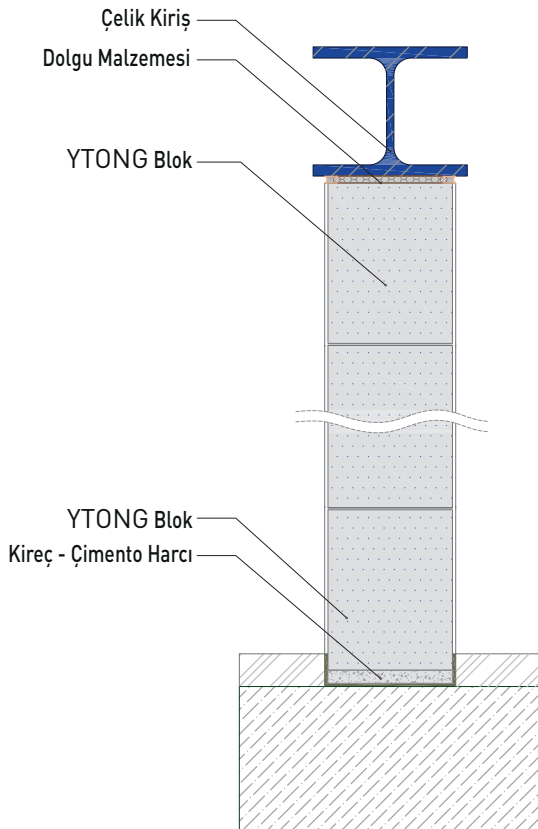

**Duvar - Çelik Kiriş
Bağlantısı**

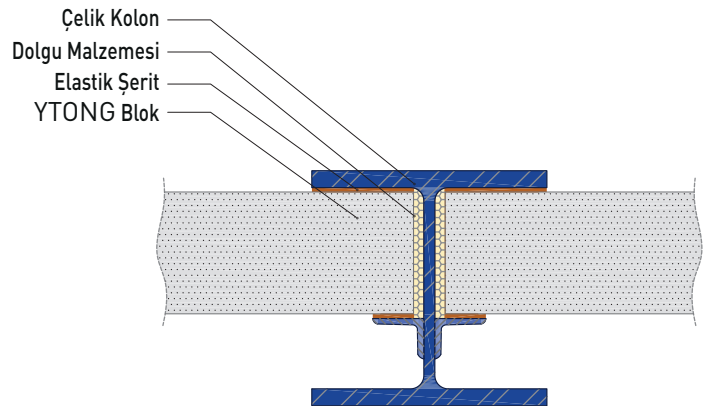

**Duvar - Çelik Kolon
Bağlantı Planı**

- Not-1 : Tüm Çelik imalatlar galvanize edilmelidir.
 Not-2 : Dolgu malzemesi, akustik ve yangın şartlarını sağlayacak şekilde seçilmelidir.
 Not-3 : Çizimlerde belirtilen bağlantı elemanlarının nihai boyutları statik açıdan kontrol edilmelidir.
 Not-4 : Hatıl boyutları ve donatısı deprem yönetmeliği kriterlerine göre belirlenmelidir.
 Not-5 : Yatay veya düşey yapılacak hatılların yerleri TS 2510 standardına göre belirlenmelidir.

YTONG

Blok Duvar Çelik Kolon / Kiriş Bağlantı Detayı

BL - 004

REV:001

Nisan 2015

Türk Ytong Sanayi A.Ş.
Teknik Ürün Müdürlüğü

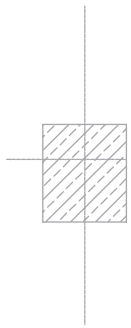

Çatı Plağı Detayları

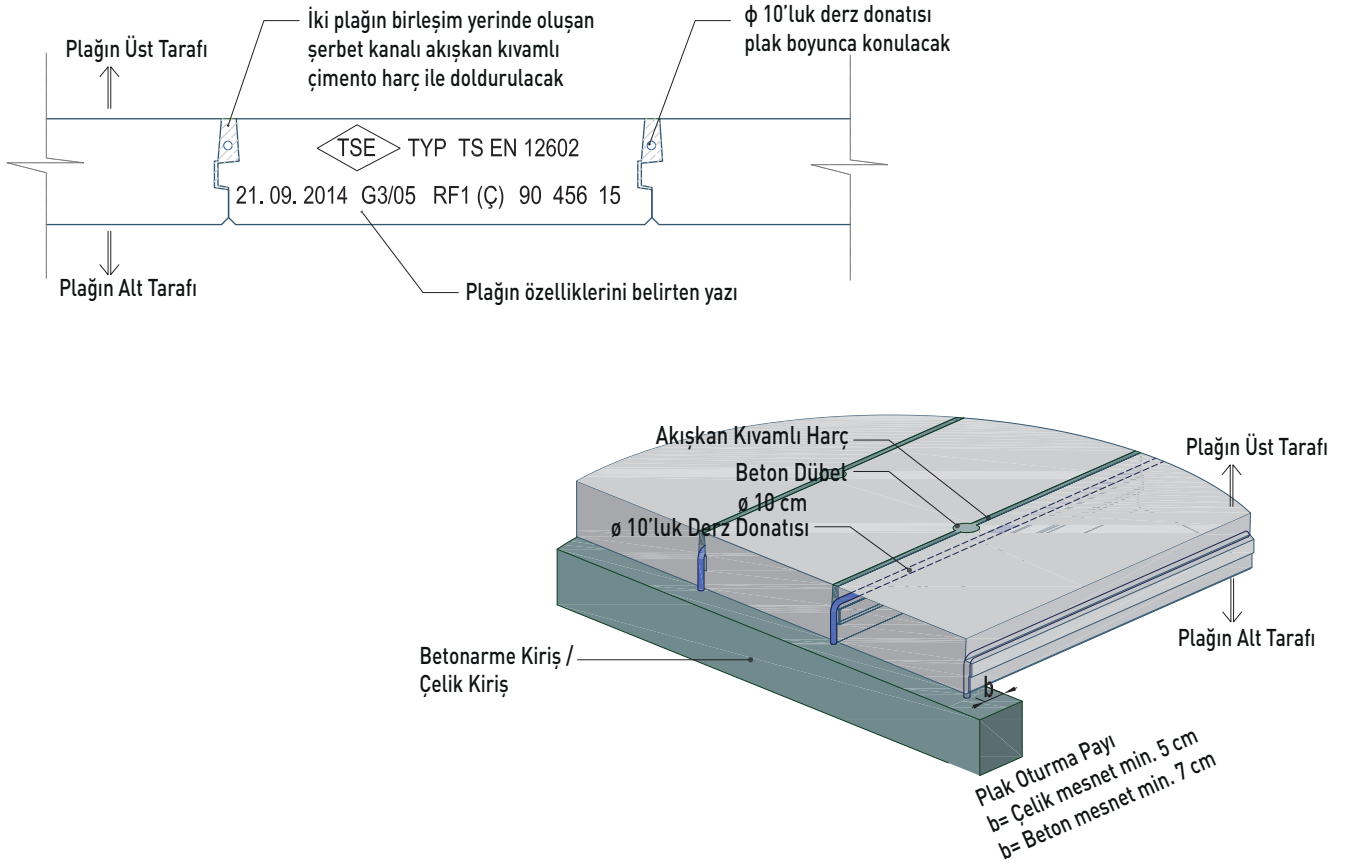

- YTONG çatı ve döşeme plaklarının şantiyede kesilerek kısaltılması önerilmemektedir. Bu tip bir uygulama için YTONG PROJE ve UYGULAMA BÖLÜMÜ'ne danışınız.
- YTONG çatı ve döşeme plakları her iki ucundan mesnetlerle oturtulmalı ve kesinlikle ters konulmamalıdır.
- Plakların tersini düzünü ayırt etmenin en kolay yolu, alınlarındaki yazılara bakmak olacaktır. Yazılar doğru okunuş yönünde ise plaklar düz konumdadır.
- Plaklar düz konumdayken üst tarafında bir şerbet kanalı, alt tarafında da ters V şeklinde bir fuga oluşur.
- Şerbet kanalının içine konulan derz donatıları plak boyunca olmalı ve kesinlikle mesnetlere ankraj edilmelidir.
- Derz donatısı işleminden önce beton dübel boşlukları açılmalıdır.
- Şerbet kanallarına derz donatısı konulduktan sonra beton dübel ve şerbet kanalları önce ıslatılır daha sonra 300 dozlu akışkan kıvamlı harç ile doldurulur.
- YTONG Çatı ve Döşeme plaklarına anma yükü üstünde yükleme yapılmamalıdır.
- Uygulama hakkında daha detaylı bilgi için PROJE ve UYGULAMA BÖLÜMÜMÜZÜ arayınız.
- Plak montajına başlamadan önce mutlaka YTONG PROJE ve UYGULAMA BÖLÜMÜ'ne haber veriniz.

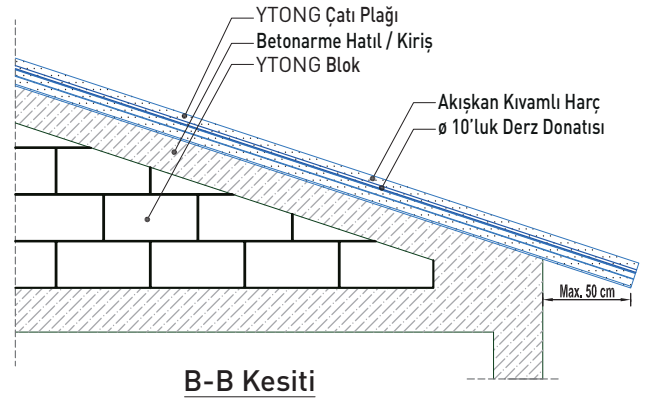
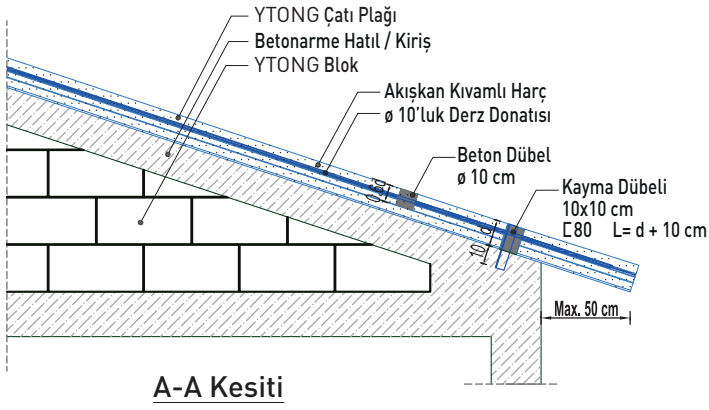
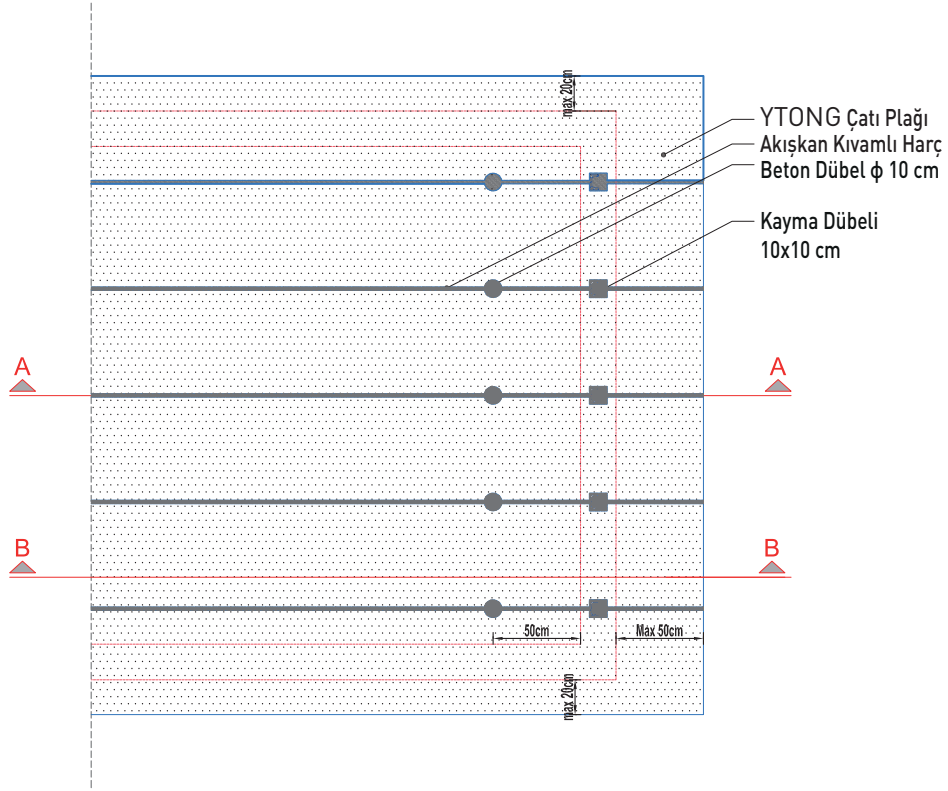

Not-2 : Çizimlerde belirtilen bağlantı elemanlarının nihai boyutları statik açıdan kontrol edilmelidir.

YTONG

Saçak Oluşturma Detayı - 1

RF-1 - 002

REV:001

Ocak 2022

Türk Ytong Sanayi A.Ş.
Teknik Ürün Müdürlüğü

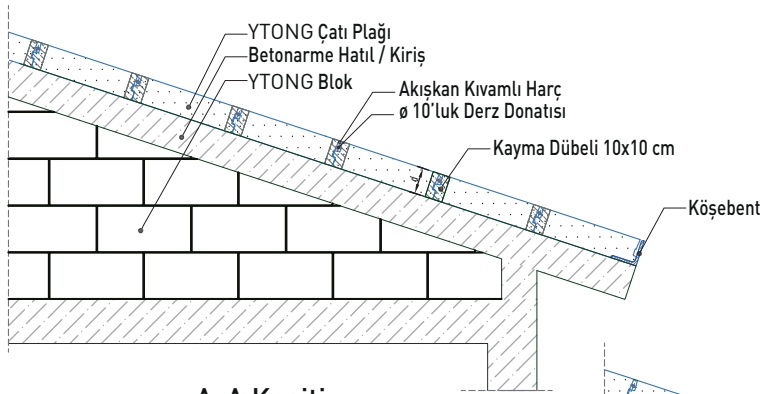
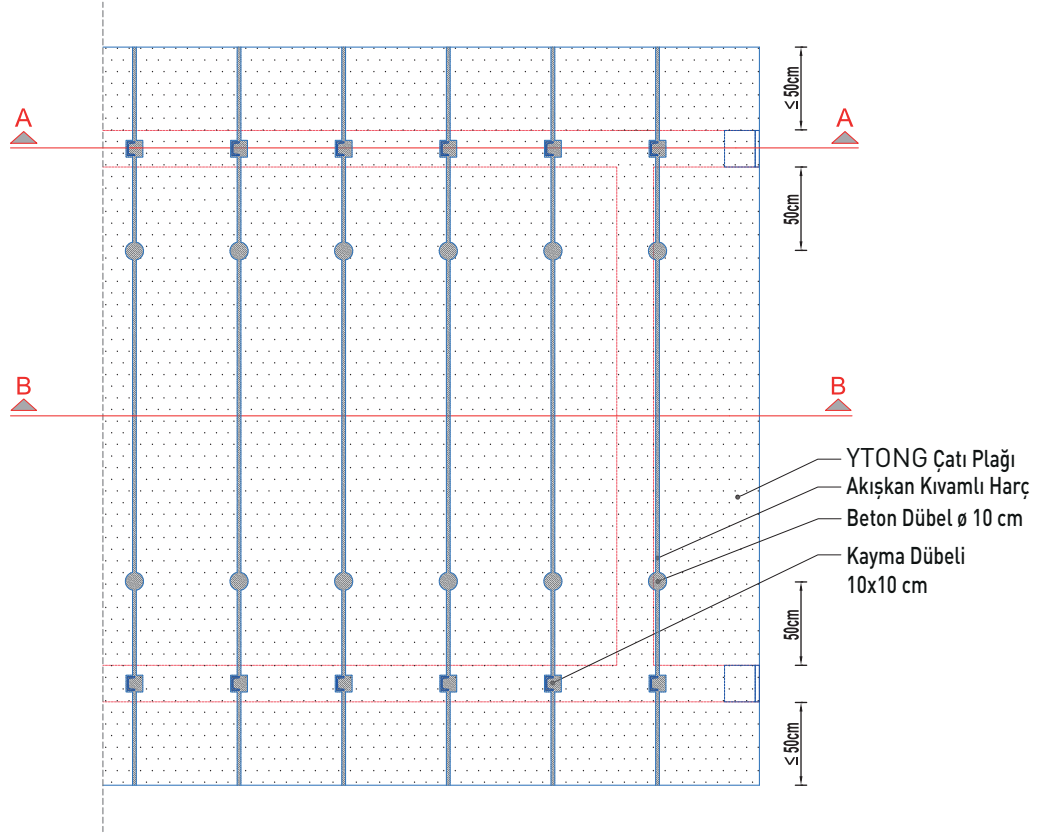

A-A Kesiti

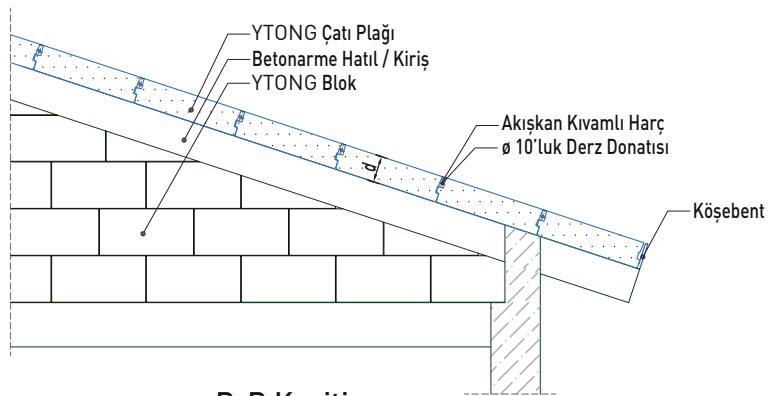

B-B Kesiti

Not-1 : Tüm çelik imalatlar galvanize edilmelidir.

Not-2 : Çizimlerde belirtilen bağlantı elemanlarının nihai boyutları statik açıdan kontrol edilmelidir.

YTONG

Saçak Oluşturma Detayı – 2

RF-1 - 003

REV:002

Ocak 2022

Türk Ytong Sanayi A.Ş.
Teknik Ürün Müdürlüğü

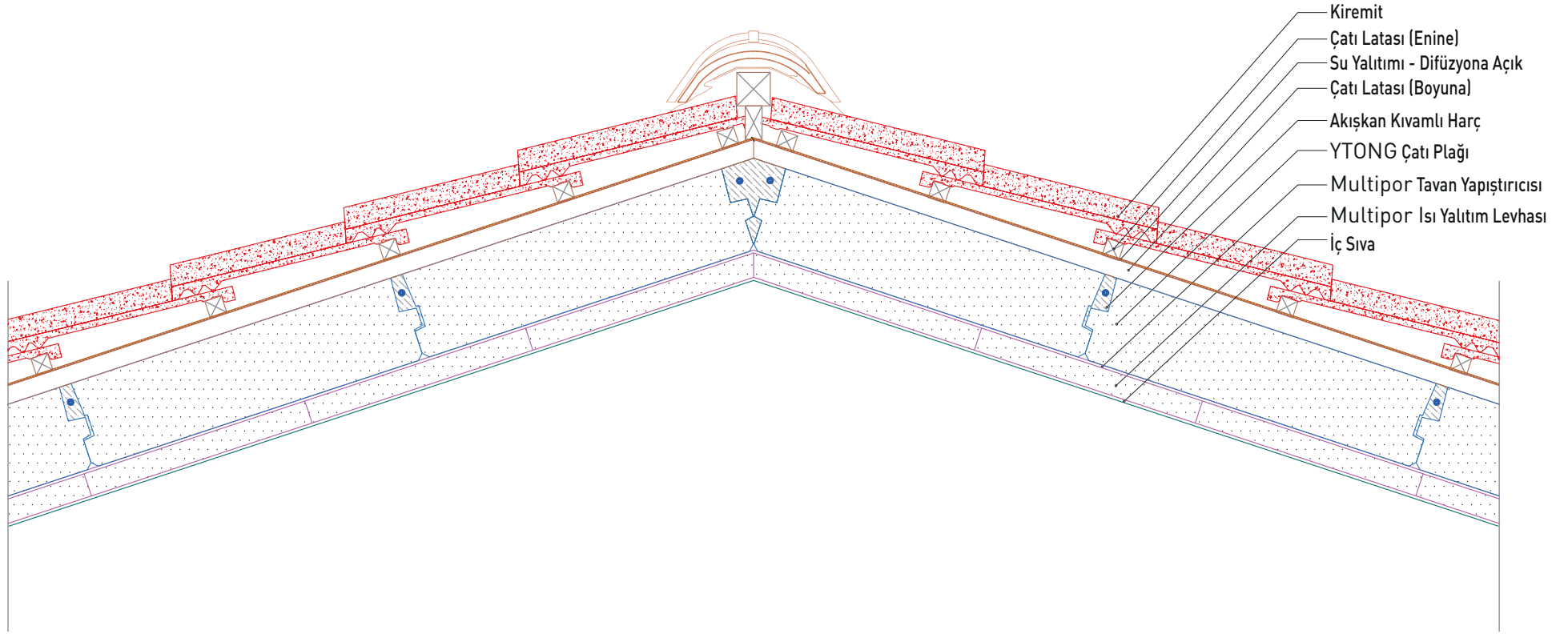

Not-1 : Tüm çelik imalatlar galvanize edilmelidir.

Not-2 : Çizimlerde belirtilen bağlantı elemanlarının nihai boyutları statik açıdan kontrol edilmelidir.

YTONG

Çatı Plağı ile Beşik Çatı Uygulama Detayı

RF-1 - 004

REV:002

Ocak 2022

Türk Ytong Sanayi A.Ş.
Teknik Ürün Müdürlüğü

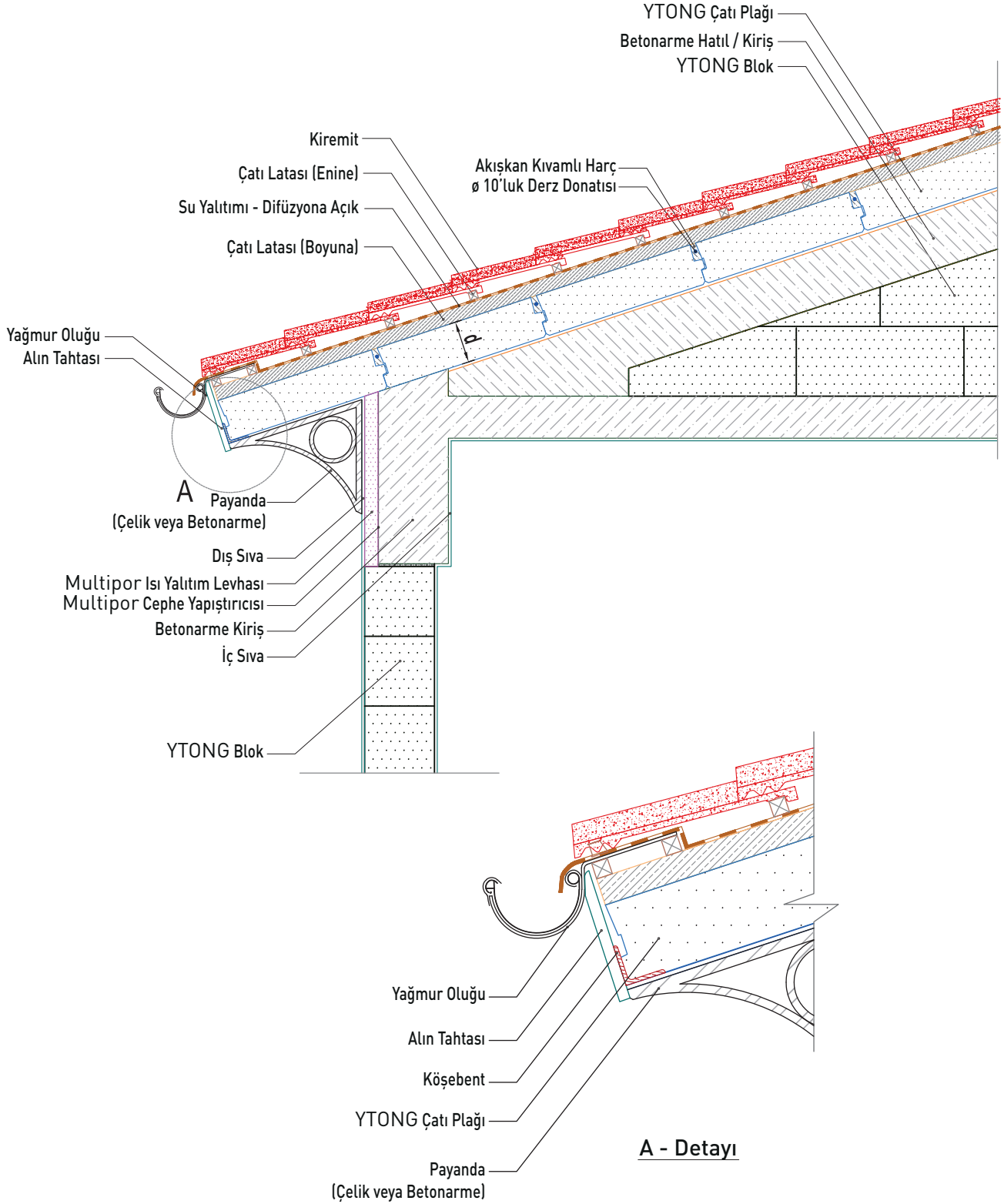

Not-1 : Tüm çelik imalatlar galvanize edilmelidir.

Not-2 : Çizimlerde belirtilen bağlantı elemanlarının nihai boyutları statik açıdan kontrol edilmelidir.

YTONG

Betonarme Kiriş Üzerine Çatı Uygulama Detayı

RF-1 - 005

REV:002

Ocak 2022

Türk Ytong Sanayi A.Ş.
 Teknik Ürün Müdürlüğü

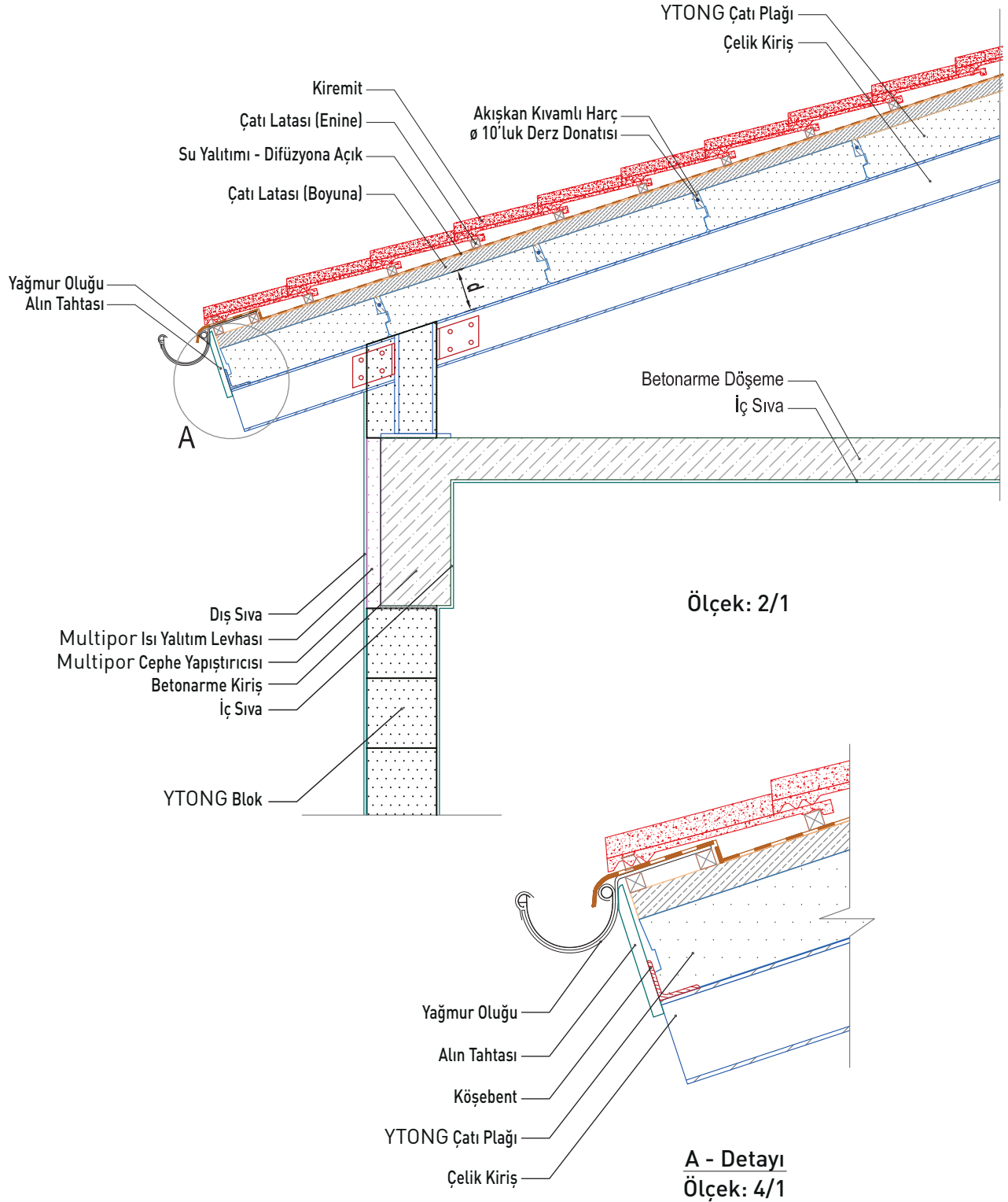

Not-1 : Tüm çelik imalatlar galvanize edilmelidir.

Not-2 : Çizimlerde belirtilen bağlantı elemanlarının nihai boyutları statik açıdan kontrol edilmelidir.

YTONG

Çelik Kiriş Üzerine Çatı Uygulama Detayı

RF-1 - 006

REV:001

Nisan 2015

Türk Ytong Sanayi A.Ş.
Teknik Ürün Müdürlüğü

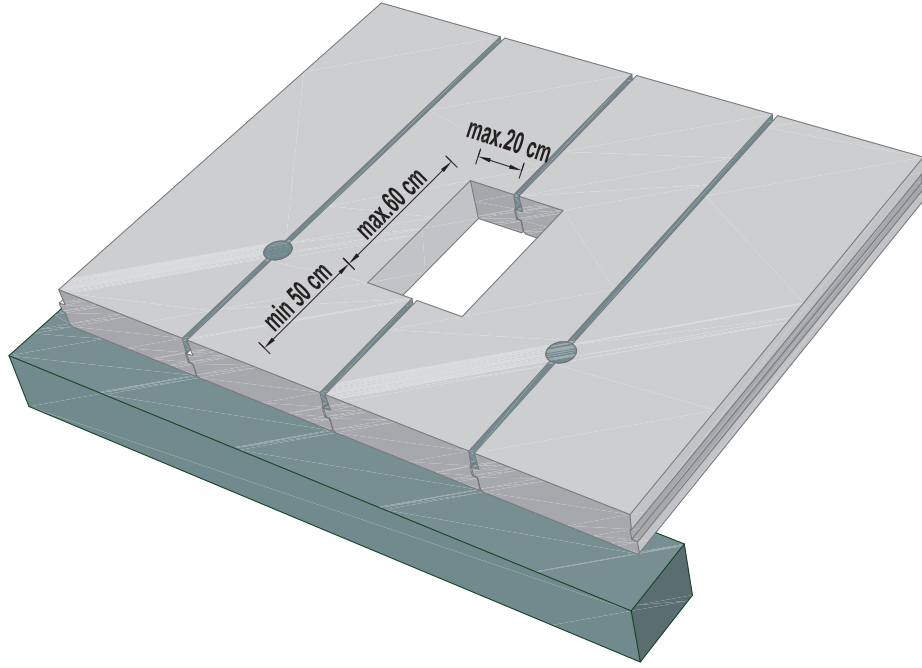

- Şekildeki şartların sağlanması durumunda maksimum 60x40cm boşluk oluşturulabilir.

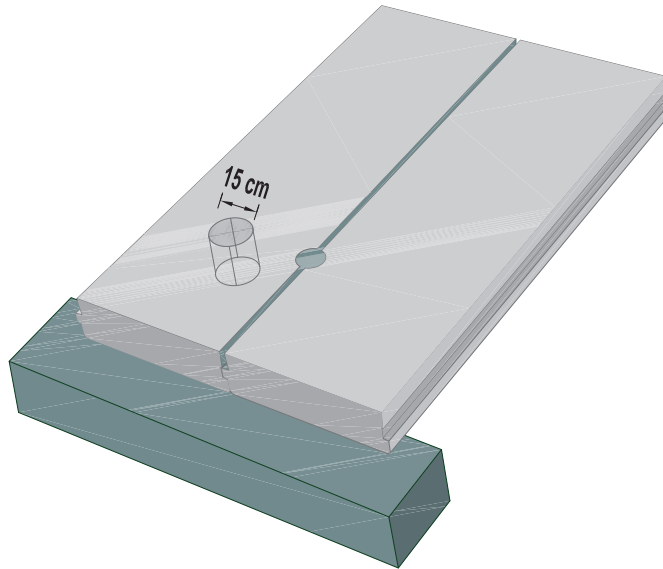

- Plaklarda maksimum $\varnothing 15$ cm delik açılabilir.

Not-1 : Tüm çelik imalatlar galvanize edilmelidir.

Not-2 : Çizimlerde belirtilen bağlantı elemanlarının nihai boyutları statik açıdan kontrol edilmelidir.

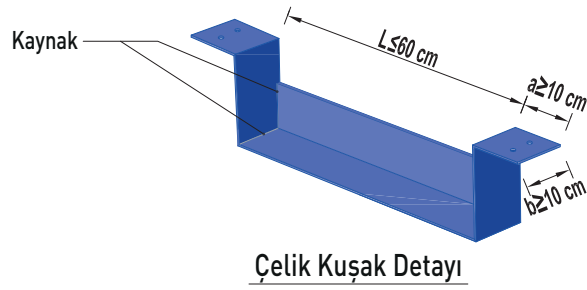
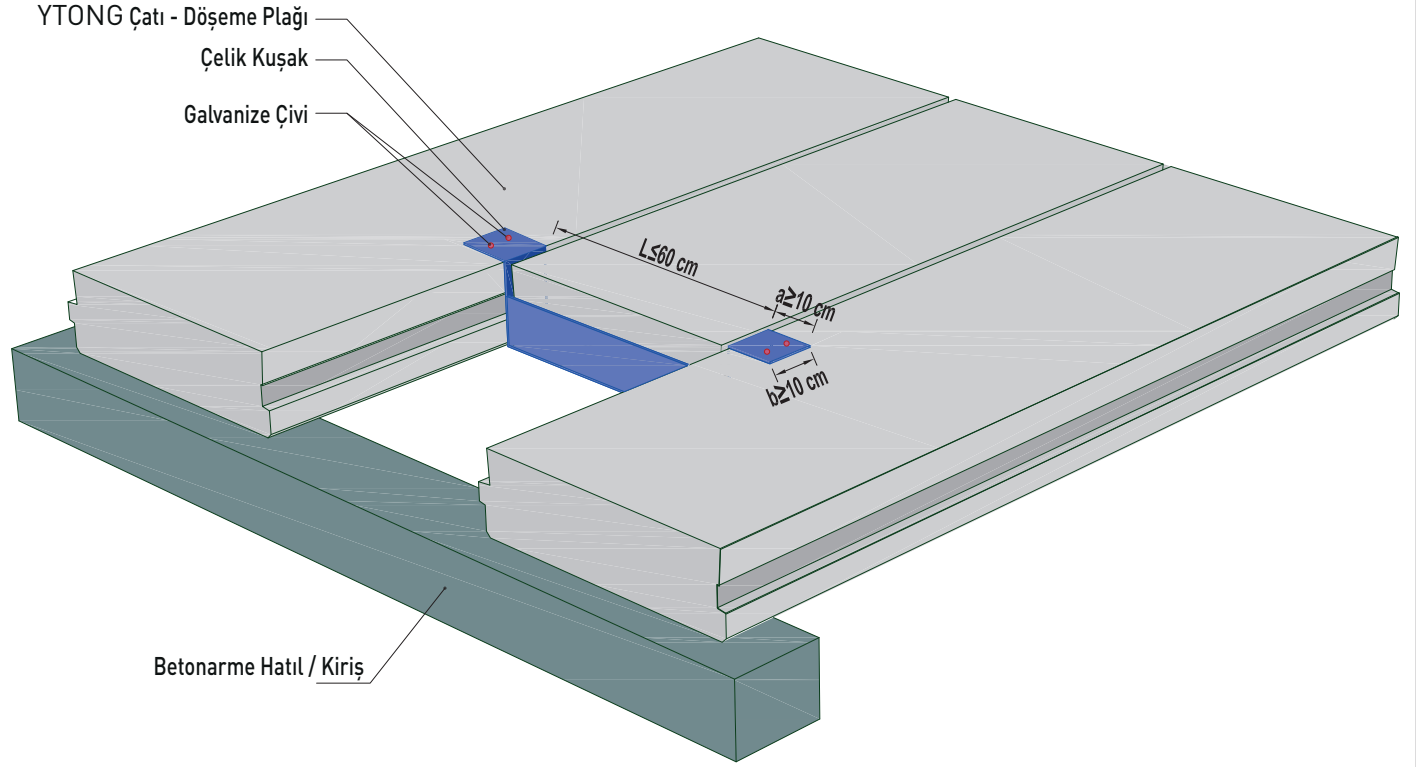

Not-1 : Tüm çelik imalatlar galvanize edilmelidir.

Not-2 : Çizimlerde belirtilen bağlantı elemanlarının nihai boyutları statik açıdan kontrol edilmelidir.

YTONG

Çatı Plağında Boşluk Oluşturma Detayı – 2

RF-1 - 008

REV:001

Nisan 2015

Türk Ytong Sanayi A.Ş.
Teknik Ürün Müdürlüğü

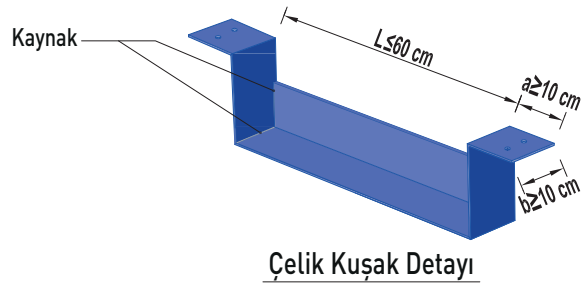
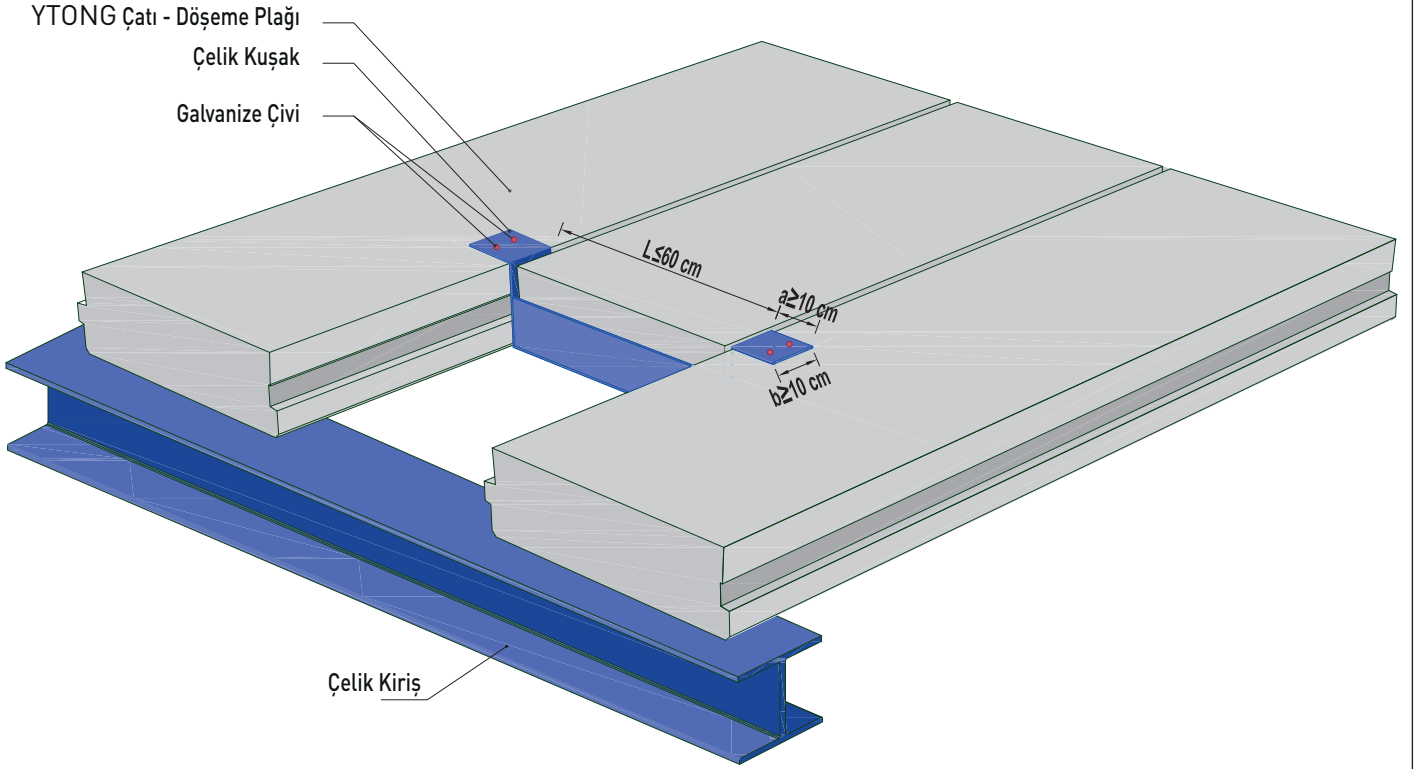

Not-1 : Tüm çelik imalatlar galvanize edilmelidir.

Not-2 : Çizimlerde belirtilen bağlantı elemanlarının nihai boyutları statik açıdan kontrol edilmelidir.

YTONG

Çatı Plağında Boşluk Oluşturma Detayı – 3

| | |
|------------|---------|
| RF-1 - 009 | REV:001 |
| Nisan 2015 | |

Türk Ytong Sanayi A.Ş.
 Teknik Ürün Müdürlüğü

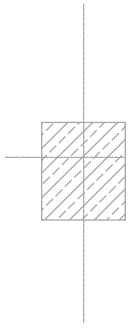

Döşeme Plağı Detayları

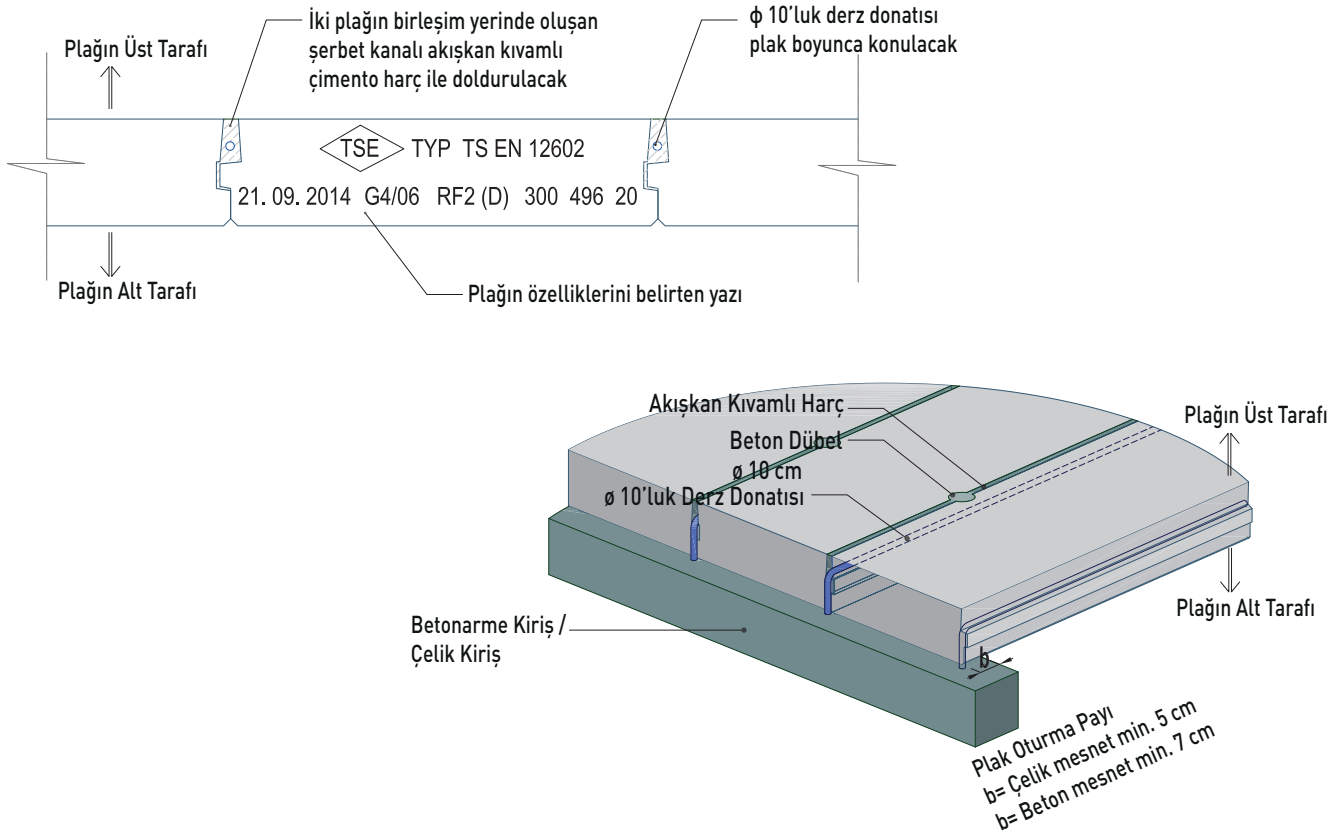

- • • YTONG çatı ve döşeme plaklarının şantiyede kesilerek kısaltılması önerilmemektedir. Bu tip bir uygulama için YTONG PROJE ve UYGULAMA BÖLÜMÜ'ne danışınız.
- YTONG çatı ve döşeme plakları her iki ucundan mesnetlere oturtulmalı ve kesinlikle ters konulmamalıdır.
- Plakların tersini düzünü ayırt etmenin en kolay yolu, alınlarındaki yazılara bakmak olacaktır. Yazılar doğru okunmuş yönünde ise plaklar düz konumdadır.
- Plaklar düz konumdayken üst tarafında bir şerbet kanalı, alt tarafında da ters V şeklinde bir fuga oluşur.
- Şerbet kanalının içine konulan derz donatıları plak boyunca olmalı ve kesinlikle mesnetlere ankraj edilmelidir.
- Derz donatısı işleminde önce beton dübel boşlukları açılmalıdır.
- Şerbet kanallarına derz donatısı konulduktan sonra beton dübel ve şerbet kanalları önce ıslatılır daha sonra 300 dozlu akışkan kıvamlı harç ile doldurulur.
- YTONG Çatı ve Döşeme plaklarına anma yükü üstünde yükleme yapılmamalıdır.
- Uygulama hakkında daha detaylı bilgi için PROJE ve UYGULAMA BÖLÜMÜMÜZÜ arayınız.
- Plak montajına başlamadan önce mutlaka PROJE ve UYGULAMA BÖLÜMÜ'ne haber veriniz.

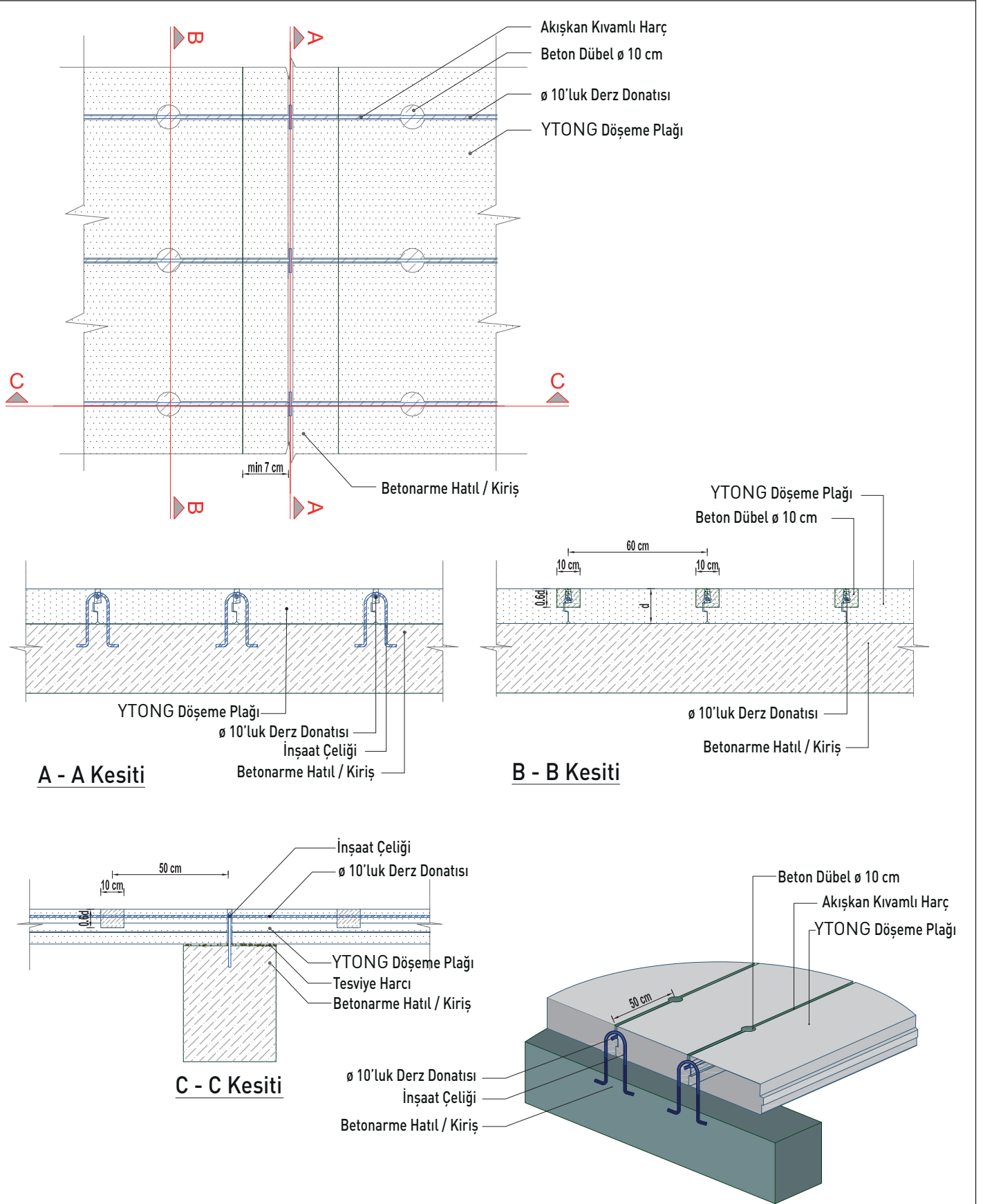

Not-1 : Tüm çelik imalatlar galvanize edilmelidir.

Not-2 : Çizimlerde belirtilen bağlantı elemanlarının nihai boyutları statik açıdan kontrol edilmelidir.

YTONG

Döşeme Plağının Betonarme Kiriş Üzerine
Montaj Detayı - 1

RF-2 - 002

REV:001

Nisan 2015

Türk Ytong Sanayi A.Ş.
Teknik Ürün Müdürlüğü

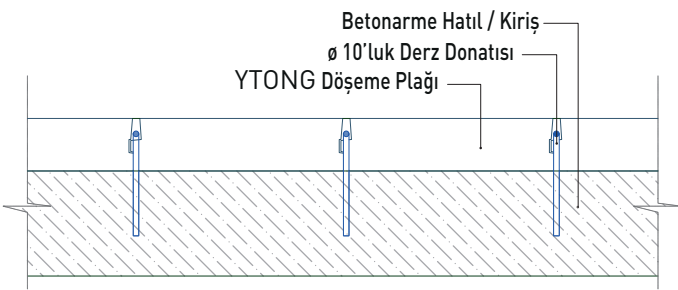
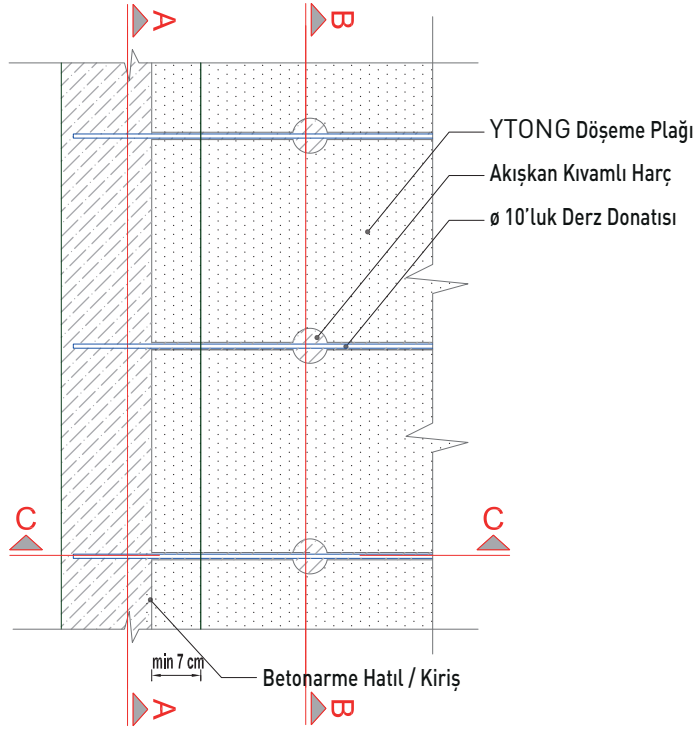

A - A Kesiti

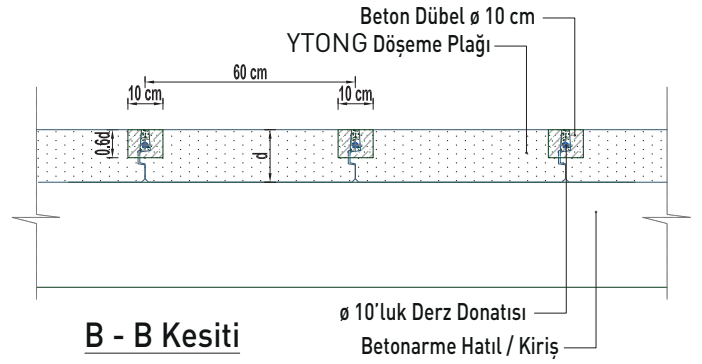

B - B Kesiti

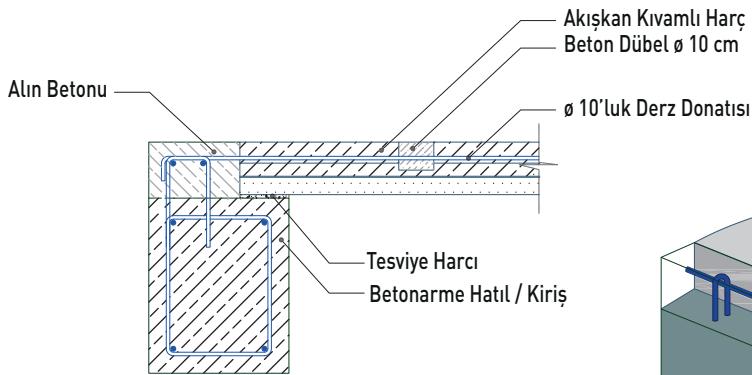

C - C Kesiti

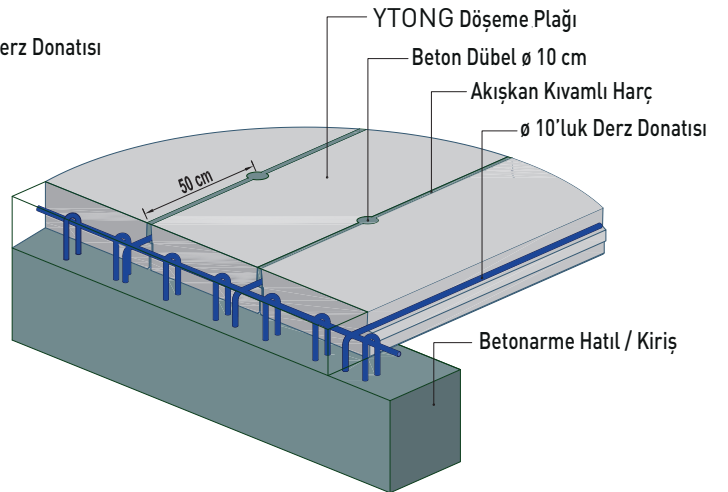

Not-1 : Tüm çelik imalatlar galvanize edilmelidir.

Not-2 : Çizimlerde belirtilen bağlantı elemanlarının nihai boyutları statik açıdan kontrol edilmelidir.

YTONGDöşeme Plağının Betonarme Kiriş Üzerine
Montaj Detayı - 2RF-2 - 003 REV:001
Nisan 2015Türk Ytong Sanayi A.Ş.
Teknik Ürün Müdürlüğü

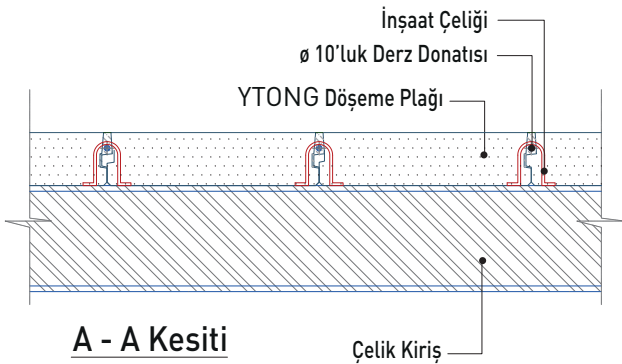
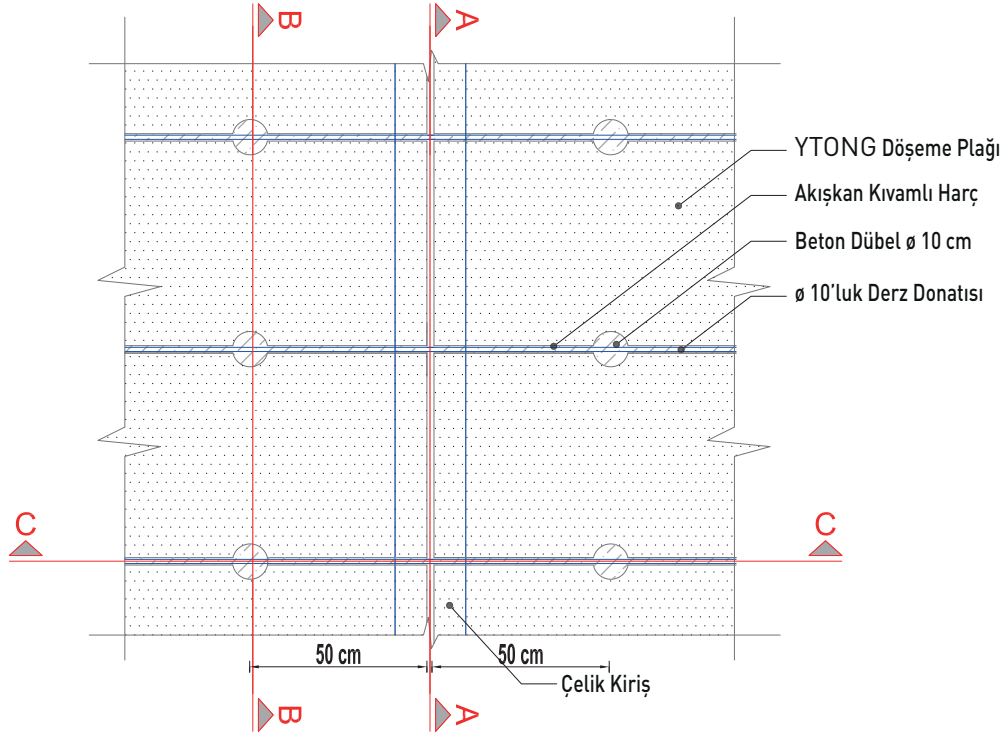

A - A Kesiti

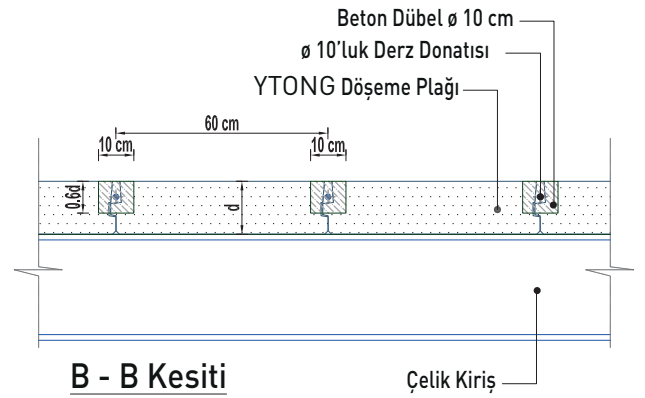

B - B Kesiti

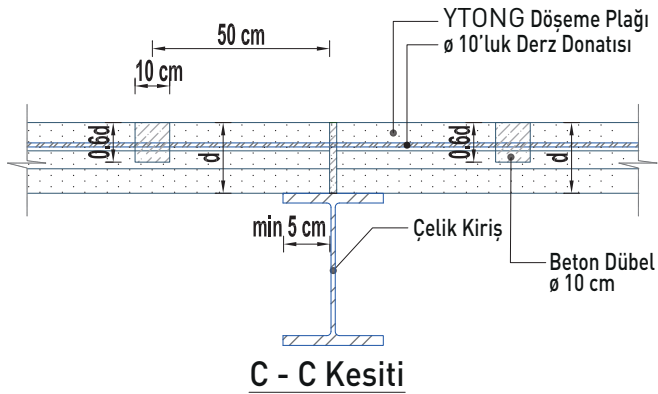

C - C Kesiti

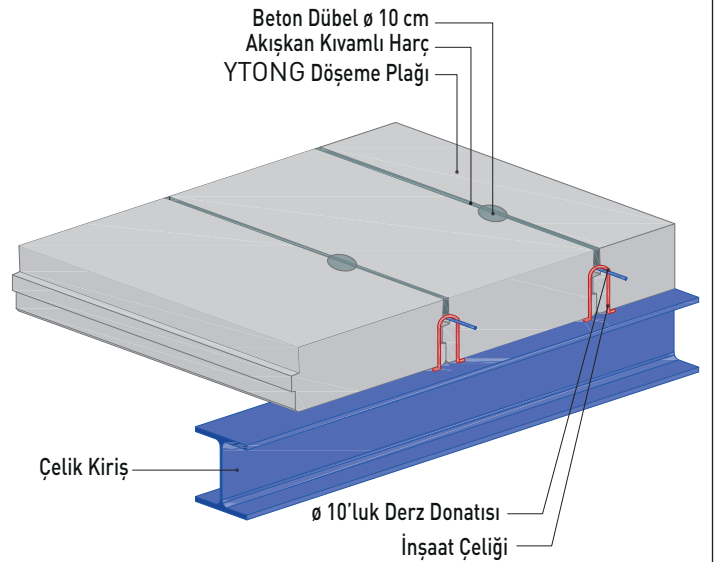

Not-1 : Tüm çelik imalatlar galvanize edilmektedir.

Not-2 : Çizimlerde belirtilen bağlantı elemanlarının nihai boyutları statik açıdan kontrol edilmektedir.

YTONG

Döşeme Plağının Betonarme Kiriş Üzerine
Montaj Detayı - 3

RF-2 - 004

REV:001

Nisan 2015

Türk Ytong Sanayi A.Ş.
Teknik Ürün Müdürlüğü

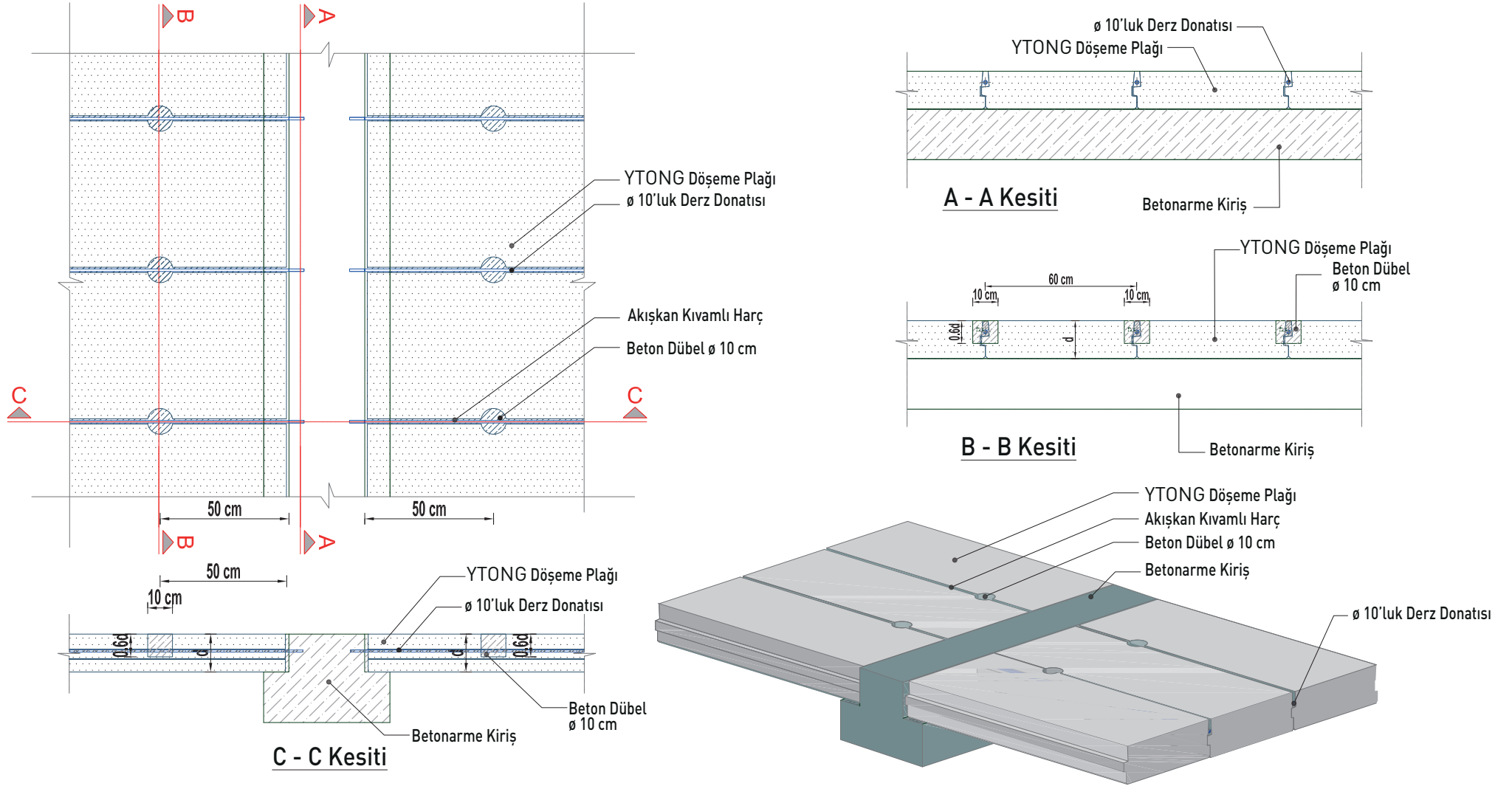

Not-1 : Tüm çelik imalatlar galvanize edilmiştir.

Not-2 : Çizimlerde belirtilen bağlantı elemanlarının nihai boyutları statik açıdan kontrol edilmelidir.

YTONG

Döşeme Plağının Hazır Betonarme Eleman veya
Guseli Kiriş Üzerine Montaj Detayı

RF-2 - 005

REV:001

Nisan 2015

Türk Ytong Sanayi A.Ş.
Teknik Ürün Müdürlüğü

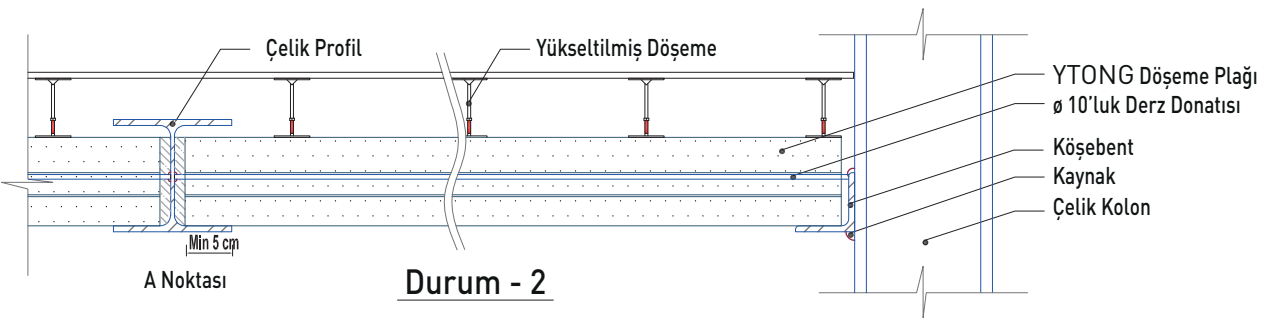
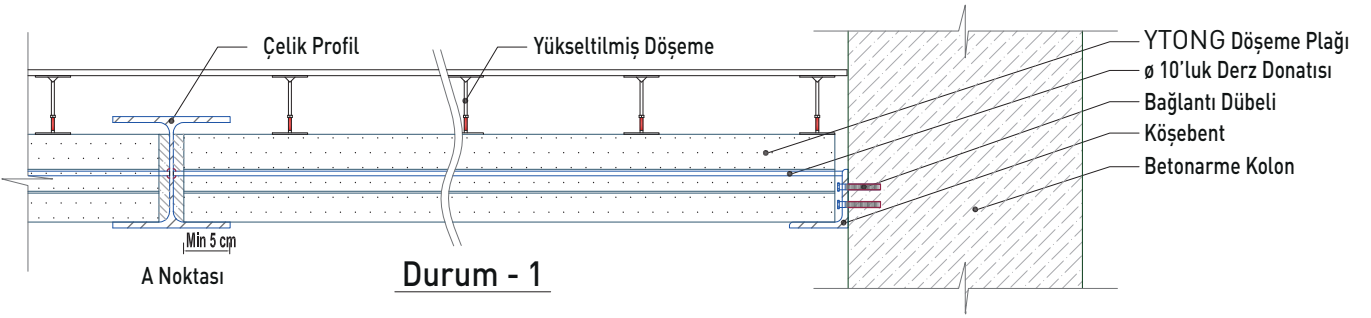
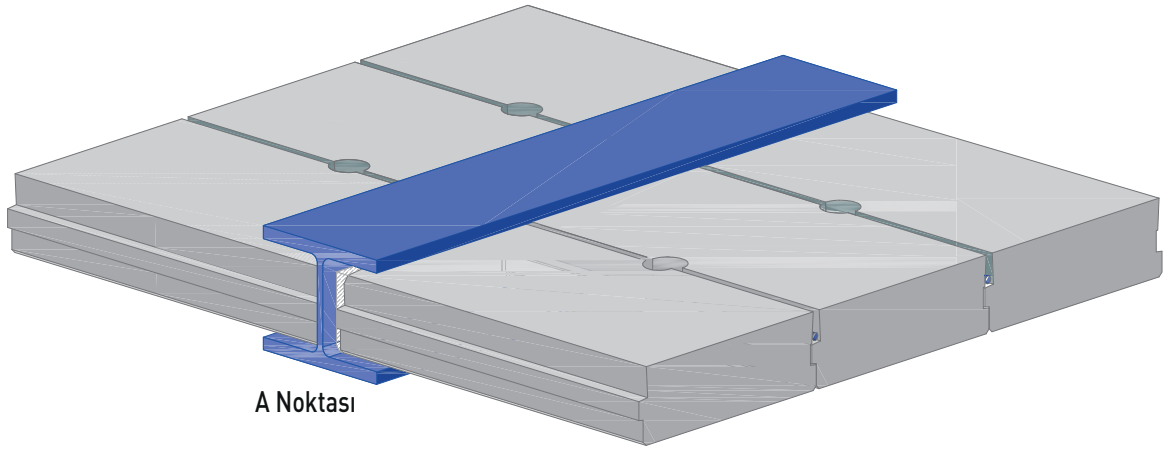
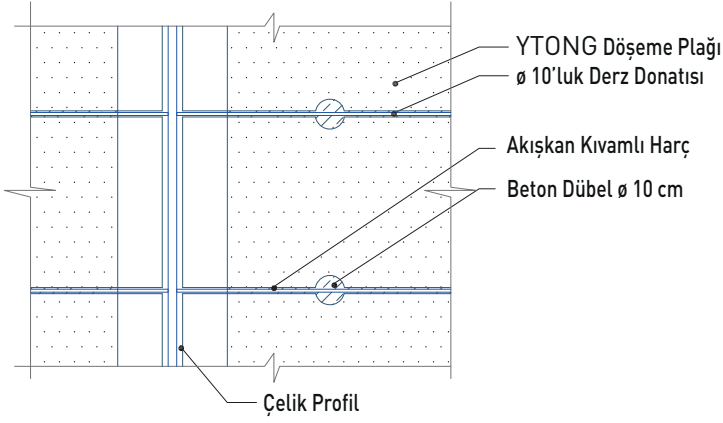

Not-1 : Tüm çelik imalatlar galvanize edilmelidir.

Not-2 : Çizimlerde belirtilen bağlantı elemanlarının nihai boyutları statik açıdan kontrol edilmelidir.

YTONG

Döşeme Plağının Çelik I Profili İçerisine Montaj Detayı

RF-2 - 006

REV:002

Ocak 2022

Türk Ytong Sanayi A.Ş.
Teknik Ürün Müdürlüğü

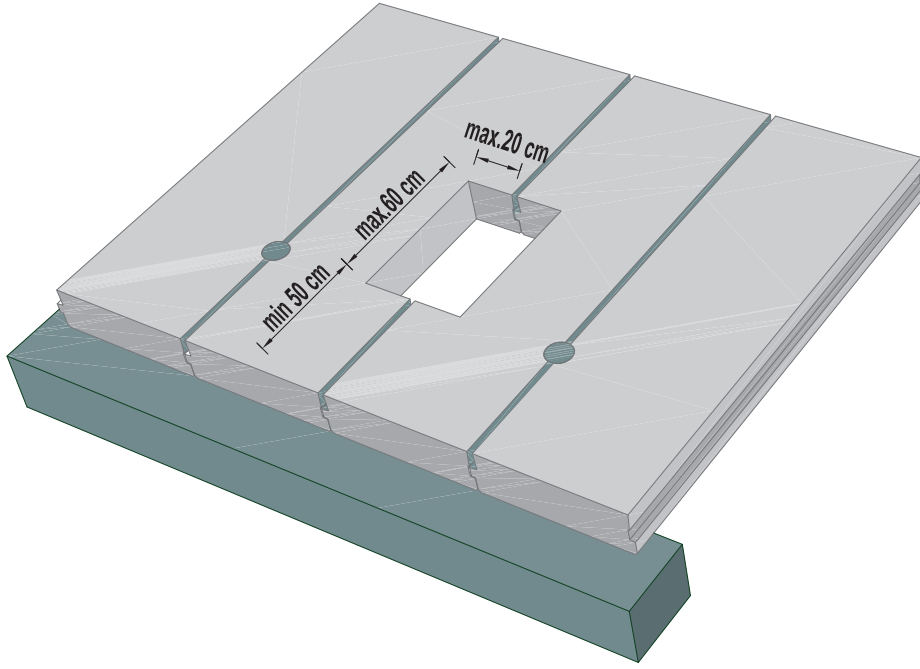

- Şekildeki şartların sağlanması durumunda maksimum 60x40cm boşluk oluşturulabilir.

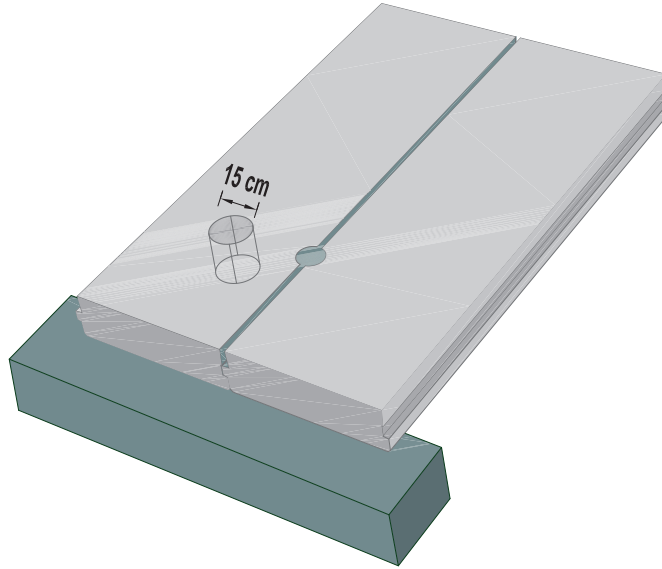

- Plaklarda maksimum $\varnothing 15$ cm delik açılabilir.

Not-1 : Tüm çelik imalatlar galvanize edilmelidir.

Not-2 : Çizimlerde belirtilen bağlantı elemanlarının nihai boyutları statik açıdan kontrol edilmelidir.

YTONG

Döşeme Plağında Boşluk Oluşturma Detayı - 1

RF-2 - 007

REV:001

Nisan 2015

Türk Ytong Sanayi A.Ş.
Teknik Ürün Müdürlüğü

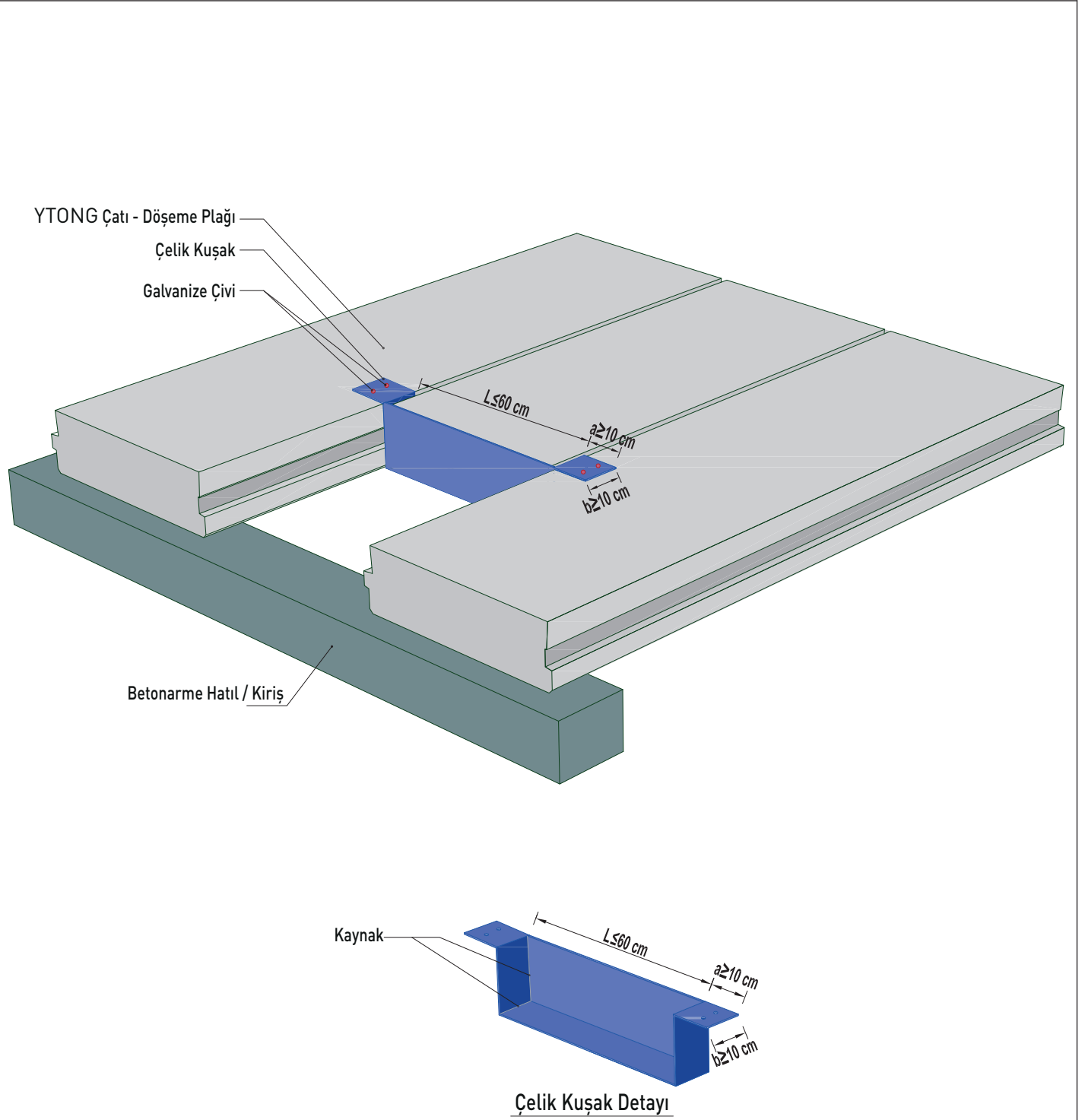

Not-1 : Tüm çelik imalatlar galvanize edilmelidir.

Not-2 : Çizimlerde belirtilen bağlantı elemanlarının nihai boyutları statik açıdan kontrol edilmelidir.

YTONG

Döşeme Plağında Boşluk Oluşturma Detayı - 2

RF-2 - 008

REV:001

Nisan 2015

Türk Ytong Sanayi A.Ş.
Teknik Ürün Müdürlüğü

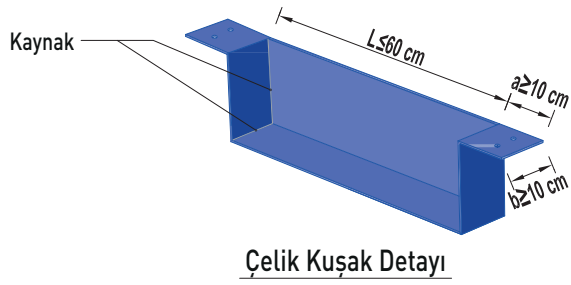
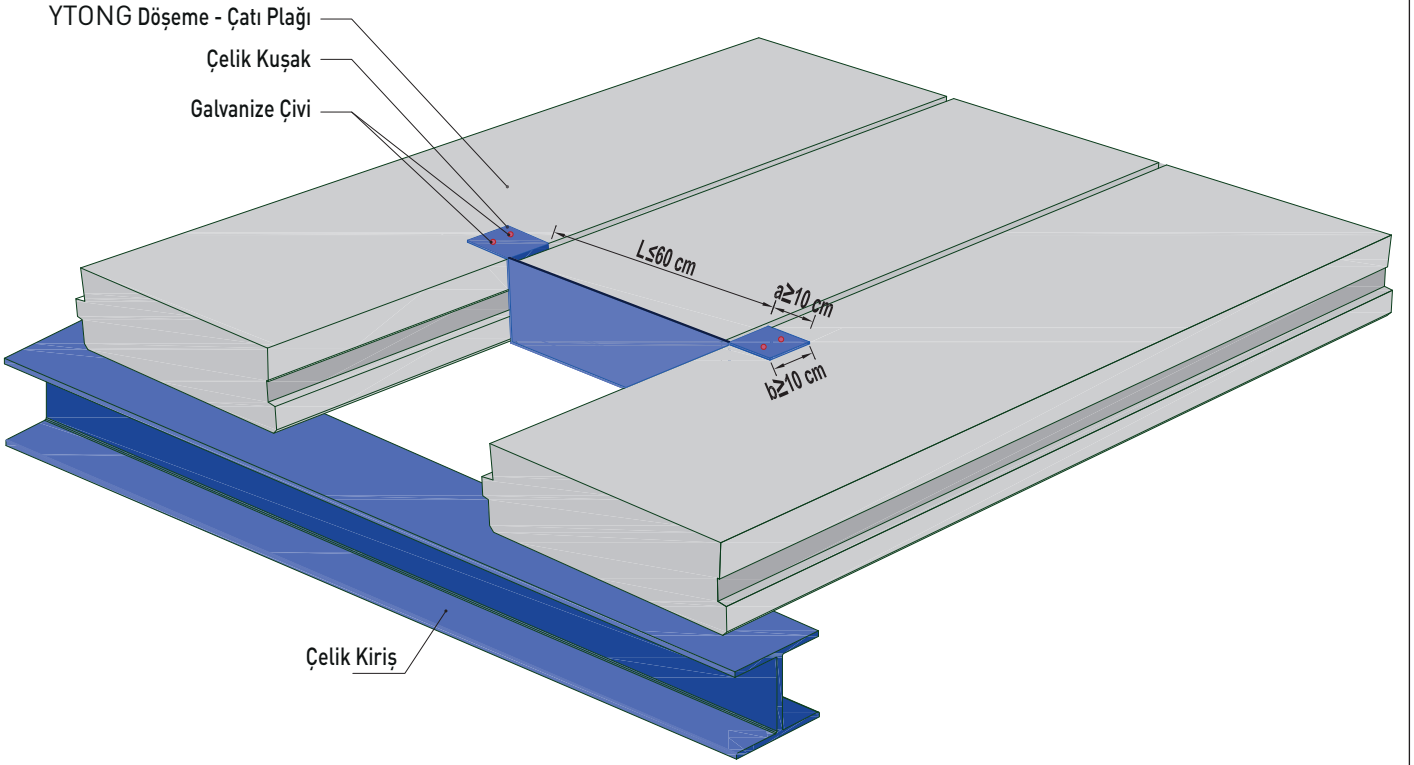

Not-1 : Tüm çelik imalatlar galvanize edilmelidir.

Not-2 : Çizimlerde belirtilen bağlantı elemanlarının nihai boyutları statik açıdan kontrol edilmelidir.

YTONG

Döşeme Plağında Boşluk Oluşturma Detayı - 3

RF-2 - 009

REV:001

Nisan 2015

Türk Ytong Sanayi A.Ş.
Teknik Ürün Müdürlüğü

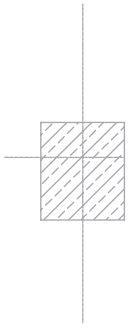

Düŕey Duvar Detayları

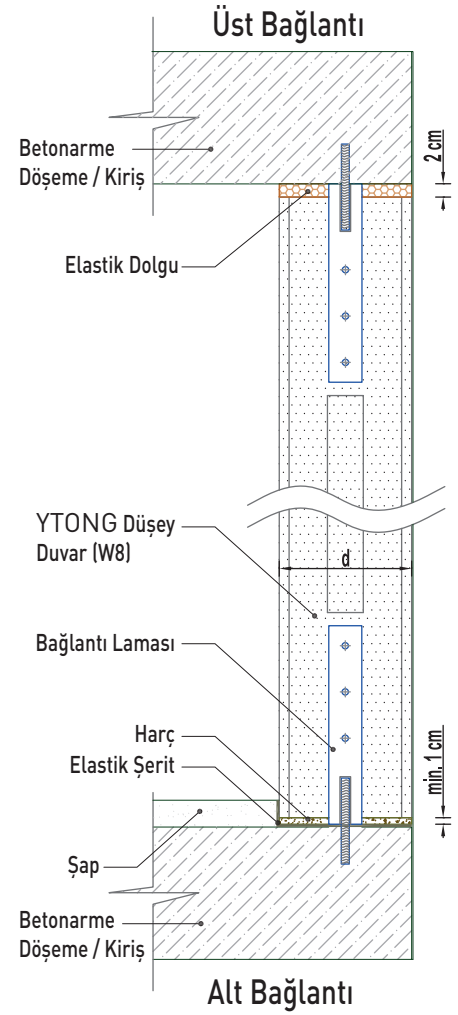
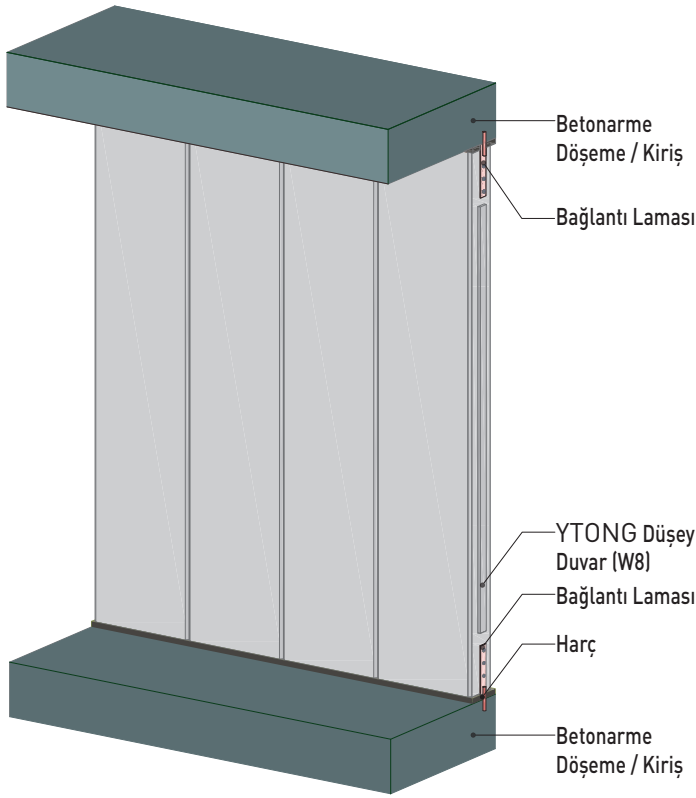

Örnek;
20 cm Duvar kalınlığı için bağlantı laması boyutları:
Kullanılacak çivi: 3 adet 15'lik galvanize çivi

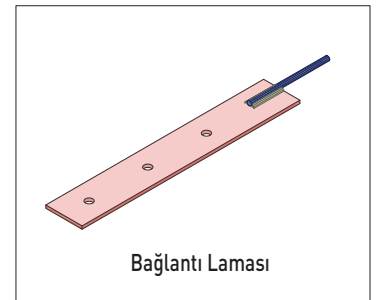
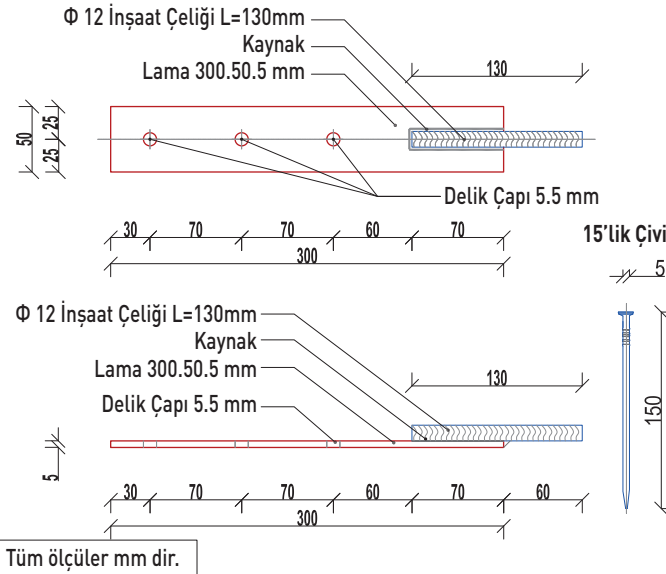

Bağlantı Laması Boyut Tablosu

| Duvar Kalınlığı d (cm) | Bağlantı Laması (mm) | İnşaat Çeliği Çapı (mm) | Galvanize Çivi (mm) |
|------------------------|----------------------|-------------------------|---------------------|
| 10 | 300.30.3 | 8 | 100.4 |
| 12.5 | 300.30.3 | 8 | 100.4 |
| 15 | 300.40.4 | 10 | 120.4 |
| 17.5 | 300.40.4 | 10 | 120.4 |
| 20 | 300.50.5 | 12 | 150.5 |
| 22.5 | 300.50.5 | 12 | 150.5 |
| 25 | 300.50.5 | 12 | 150.5 |

Not-1 : Tüm çelik imalatlar galvanize edilmelidir.

Not-2 : Dolgu malzemesi, akustik ve yangın şartlarını sağlayacak şekilde seçilmelidir.

Not-3 : Çizimlerde belirtilen bağlantı elemanlarının nihai boyutları statik açıdan kontrol edilmelidir.

YTONG

Yük Taşımayan Duvar (Düşey) Bağlantı Detayı - 1

W8 - 001/20

REV:002

Ocak 2022

Türk Ytong Sanayi A.Ş.
Teknik Ürün Müdürlüğü

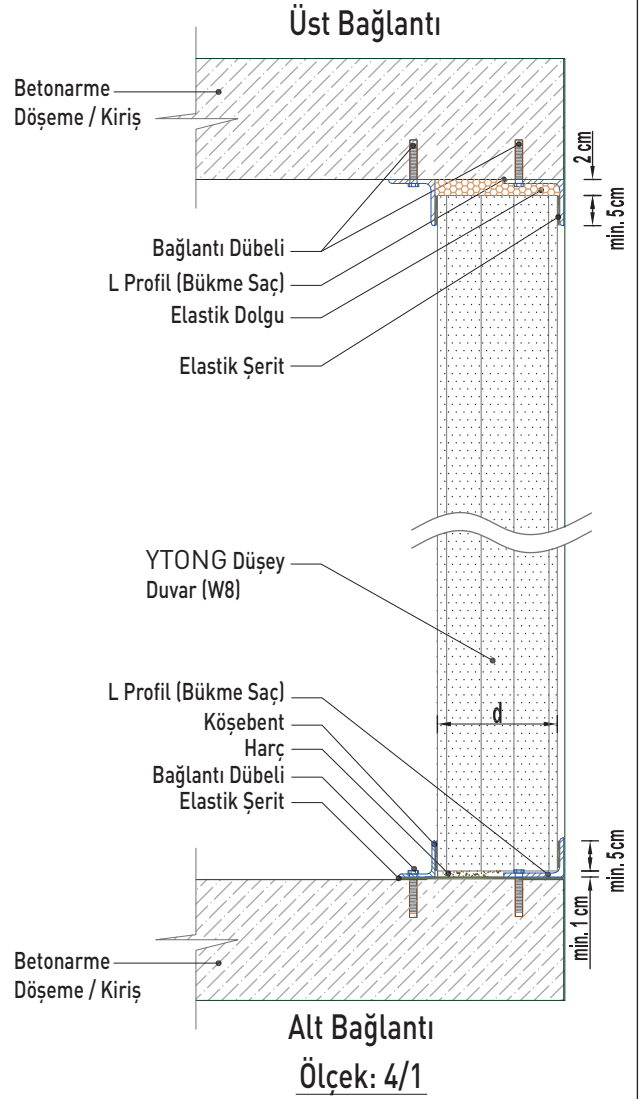
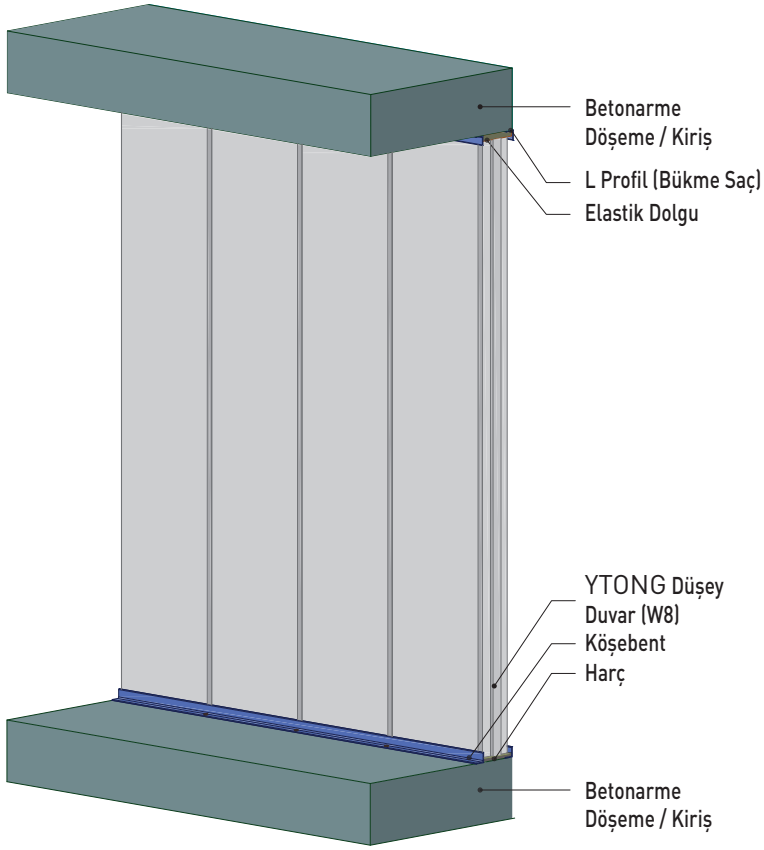

Not-1 : Tüm çelik imalatlar galvanize edilmelidir.

Not-2 : Dolgu malzemesi, akustik ve yangın şartlarını sağlayacak şekilde seçilmelidir.

Not-3 : Çizimlerde belirtilen bağlantı elemanlarının nihai boyutları statik açıdan kontrol edilmelidir.

YTONG

Yük Taşımayan Duvar (Düşey) Bağlantı Detayı – 2

W8 - 002

REV:001

Nisan 2015

Türk Ytong Sanayi A.Ş.
Teknik Ürün Müdürlüğü

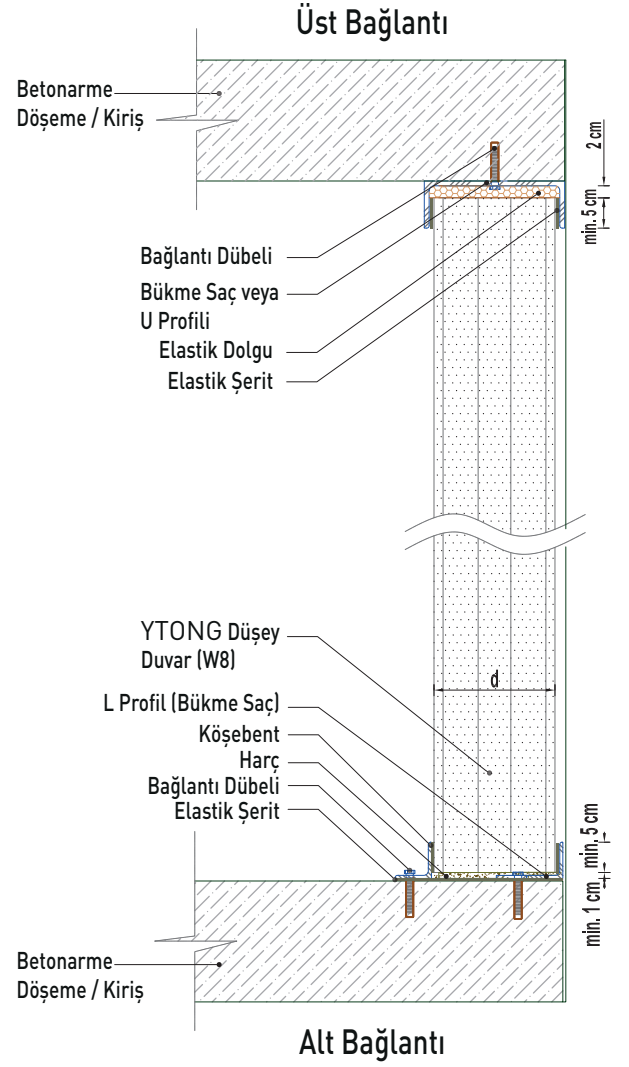
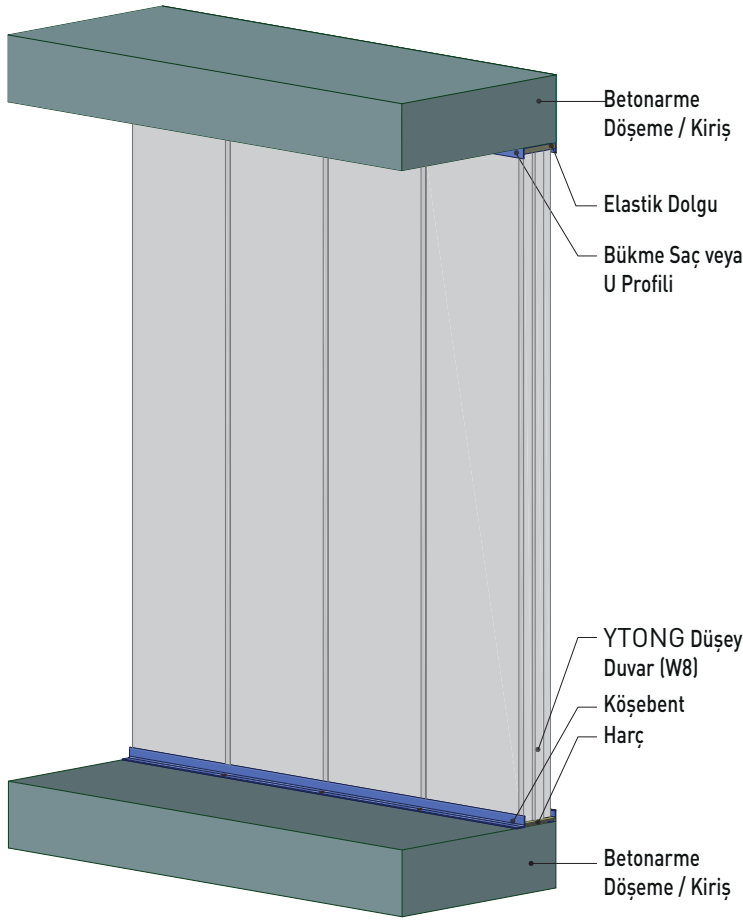

Not-1 : Tüm çelik imalatlar galvanize edilmelidir.

Not-2 : Dolgu malzemesi, akustik ve yangın şartlarını sağlayacak şekilde seçilmelidir.

Not-3 : Çizimlerde belirtilen bağlantı elemanlarının nihai boyutları statik açıdan kontrol edilmelidir.

YTONG

Yük Taşımayan Duvar (Düşey) Bağlantı Detayı – 3

W8 - 003

REV:001

Nisan 2015

Türk Ytong Sanayi A.Ş.
Teknik Ürün Müdürlüğü

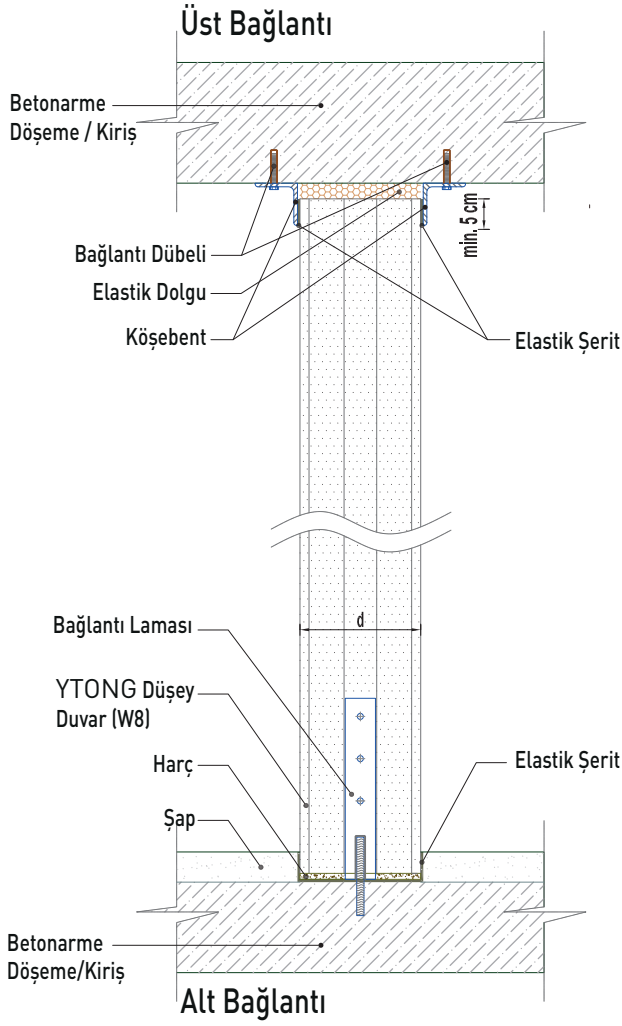

Örnek;
20 cm Duvar kalınlığı için bağlantı laması boyutları:
 Kullanılacak çivi: 3 adet 15'lik galvanize çivi

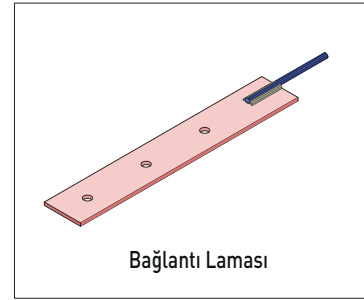
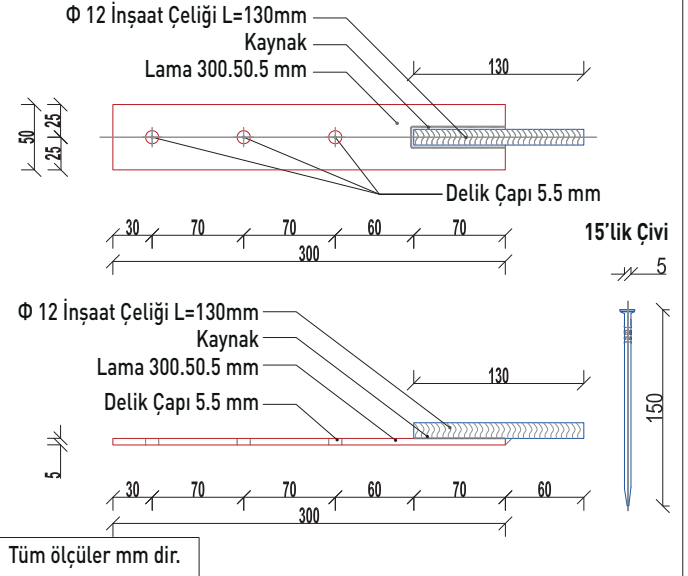

Bağlantı Laması Boyut Tablosu

| Duvar Kalınlığı d (cm) | Bağlantı Laması (mm) | İnşaat Çeliği Çapı (mm) | Galvanize Çivi (mm) |
|------------------------|----------------------|-------------------------|---------------------|
| 10 | 300.30.3 | 8 | 100.4 |
| 12.5 | 300.30.3 | 8 | 100.4 |
| 15 | 300.40.4 | 10 | 120.4 |
| 17.5 | 300.40.4 | 10 | 120.4 |
| 20 | 300.50.5 | 12 | 150.5 |
| 22.5 | 300.50.5 | 12 | 150.5 |
| 25 | 300.50.5 | 12 | 150.5 |

Not-1 : Tüm çelik imalatlar galvanize edilmelidir.

Not-2 : Dolgu malzemesi, akustik ve yangın şartlarını sağlayacak şekilde seçilmelidir.

Not-3 : Çizimlerde belirtilen bağlantı elemanlarının nihai boyutları statik açıdan kontrol edilmelidir.

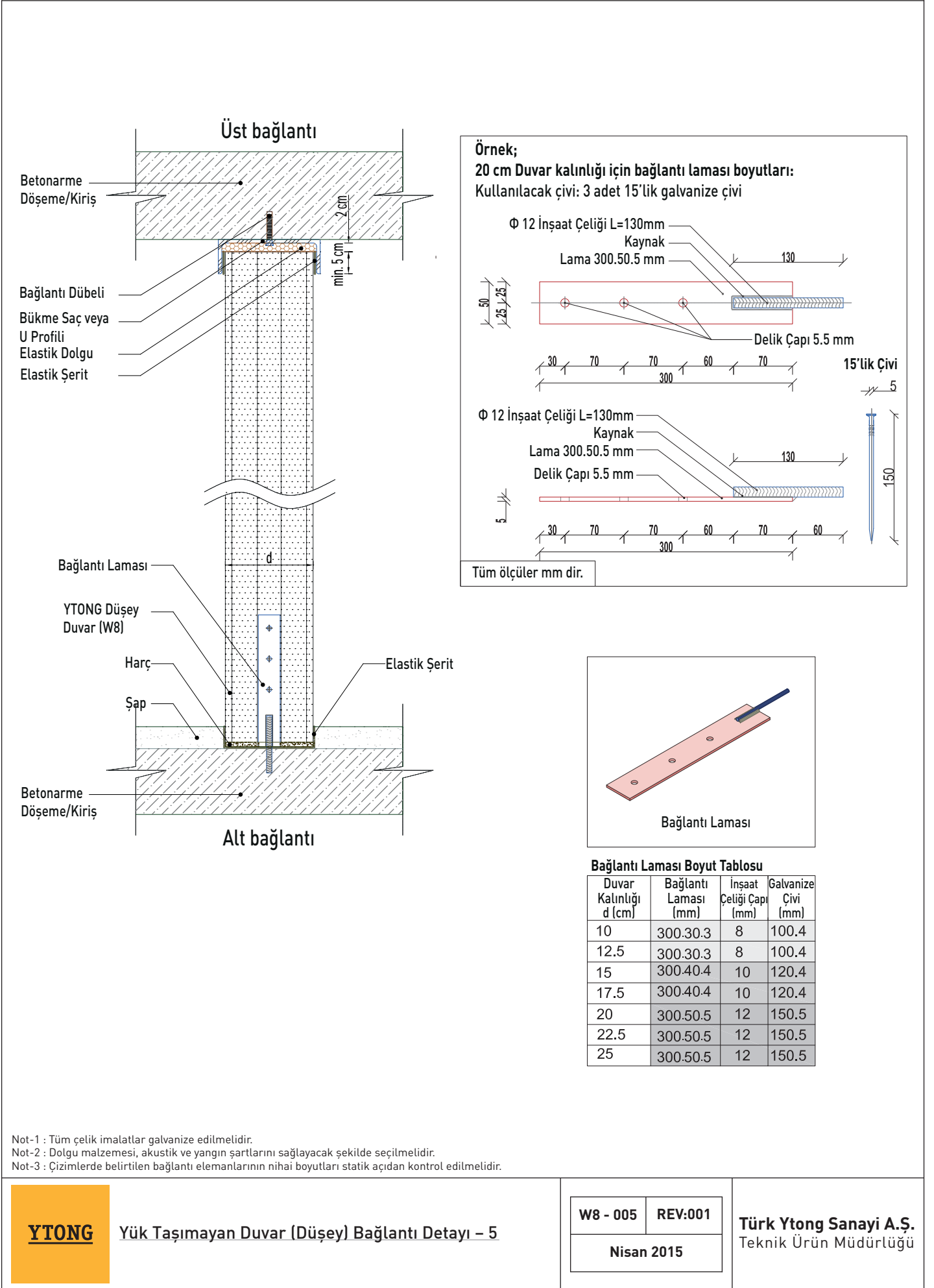

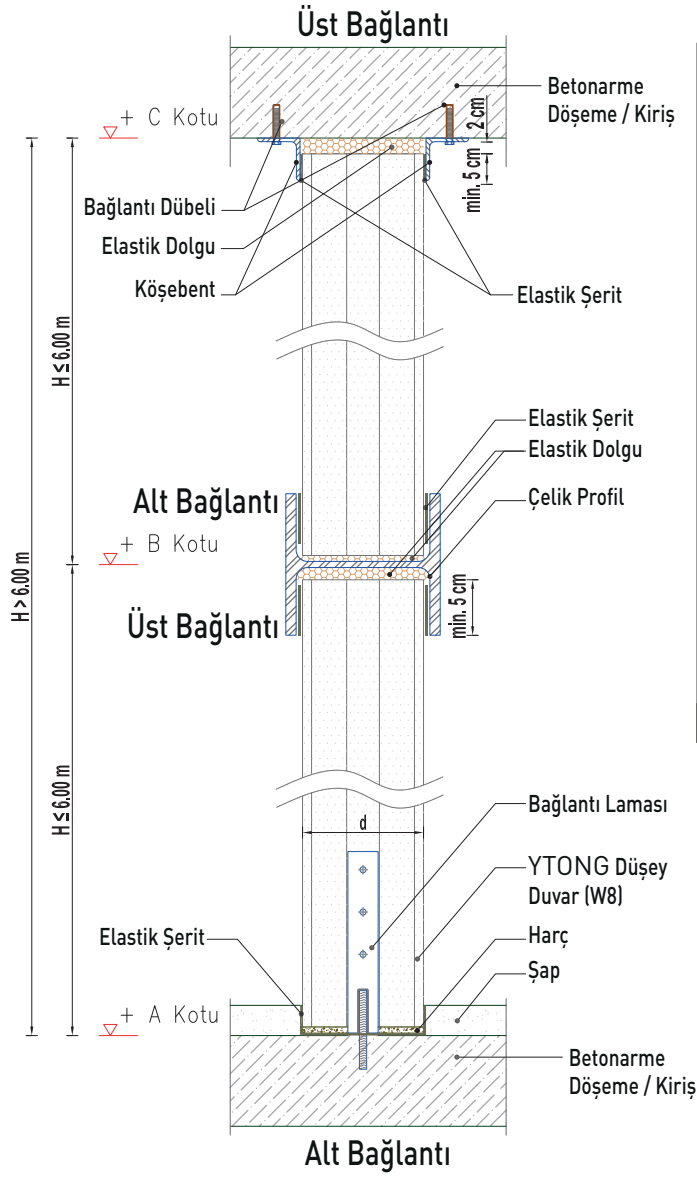
**Örnek;**

20 cm Duvar kalınlığı için bağlantı laması boyutları:
Kullanılacak çivi: 3 adet 15'lik galvanize çivi

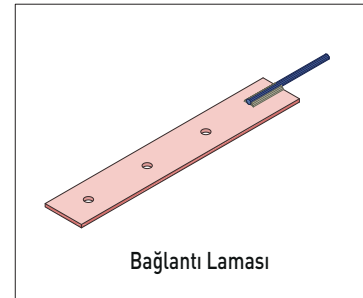
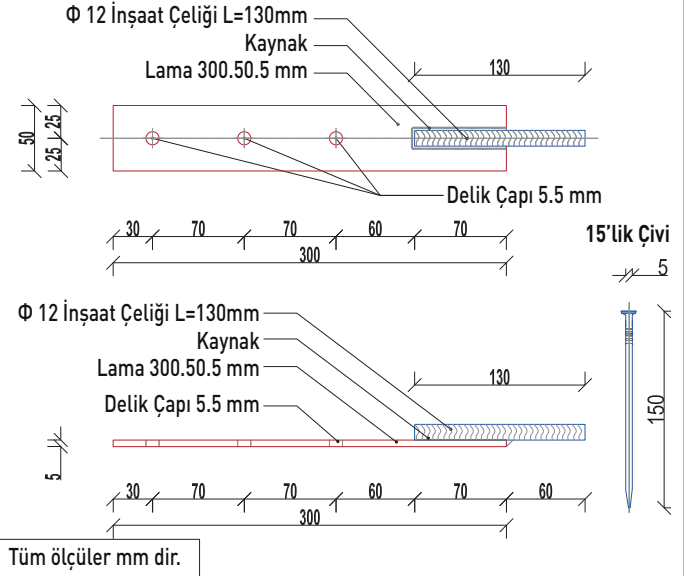
**Bağlantı Laması Boyut Tablosu**

| Duvar Kalınlığı d (cm) | Bağlantı Laması (mm) | İnşaat Çeliği Çapı (mm) | Galvanize Çivi (mm) |
|------------------------|----------------------|-------------------------|---------------------|
| 10 | 300.30.3 | 8 | 100.4 |
| 12.5 | 300.30.3 | 8 | 100.4 |
| 15 | 300.40.4 | 10 | 120.4 |
| 17.5 | 300.40.4 | 10 | 120.4 |
| 20 | 300.50.5 | 12 | 150.5 |
| 22.5 | 300.50.5 | 12 | 150.5 |
| 25 | 300.50.5 | 12 | 150.5 |

Not-1 : Tüm çelik imalatlar galvanize edilmelidir.

Not-2 : Dolgu malzemesi, akustik ve yangın şartlarını sağlayacak şekilde seçilmelidir.

Not-3 : Çizimlerde belirtilen bağlantı elemanlarının nihai boyutları statik açıdan kontrol edilmelidir.

YTONG

Yük Taşımayan Duvar (Düşey) Bağlantı Detayı - (H>6.00 m)

W8 - 006

REV:001

Nisan 2015

Türk Ytong Sanayi A.Ş.
Teknik Ürün Müdürlüğü

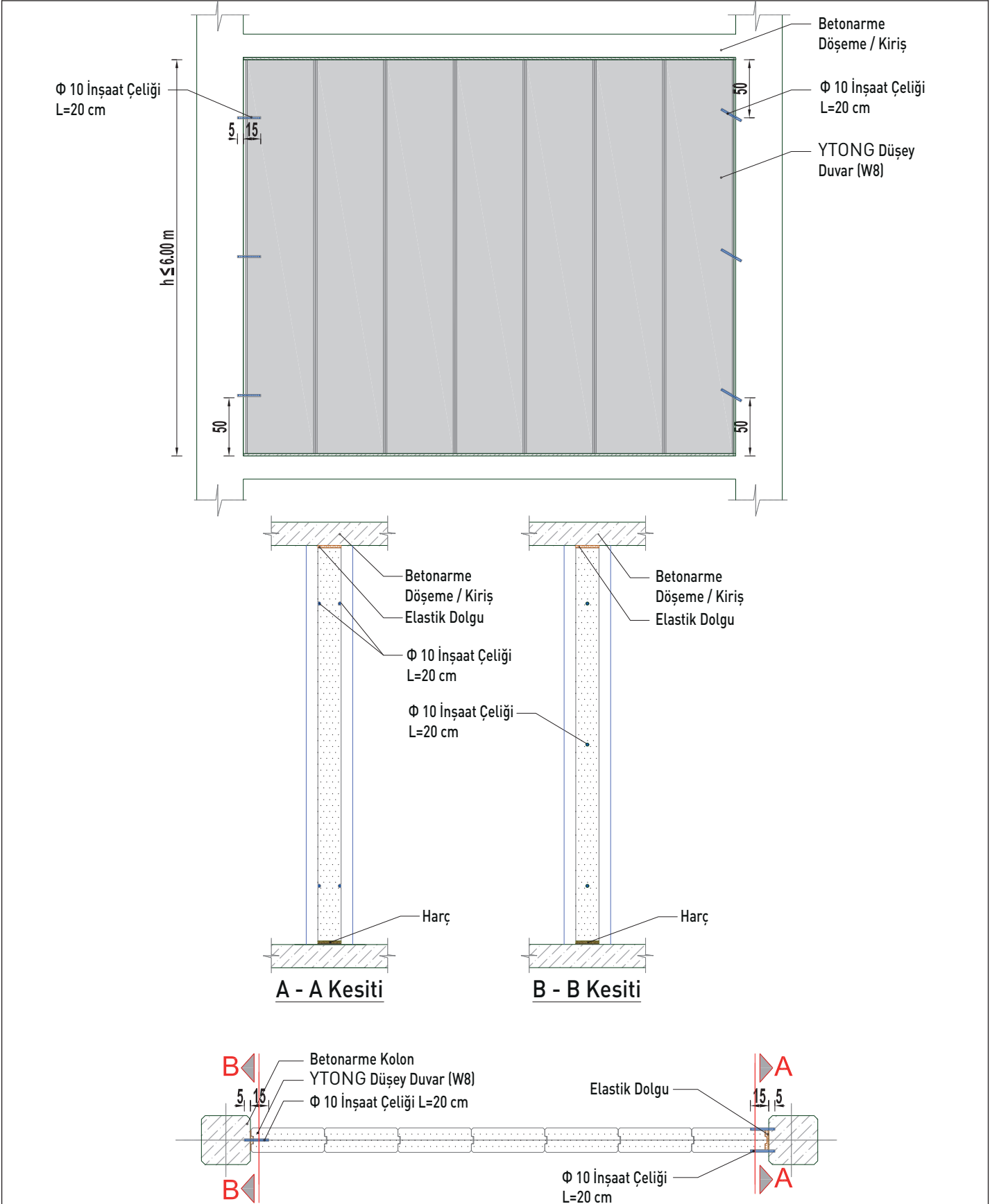

Not-1 : Tüm çelik imalatlar galvanize edilmelidir.

Not-2 : Dolgu malzemesi, akustik ve yangın şartlarını sağlayacak şekilde seçilmelidir.

Not-3 : Çizimlerde belirtilen bağlantı elemanlarının nihai boyutları statik açıdan kontrol edilmelidir.

YTONG

Yük Taşımayan Duvar (Düşey) İlk ve Son Panel
Montaj Detayı

W8 - 007

REV:001

Nisan 2015

Türk Ytong Sanayi A.Ş.
Teknik Ürün Müdürlüğü

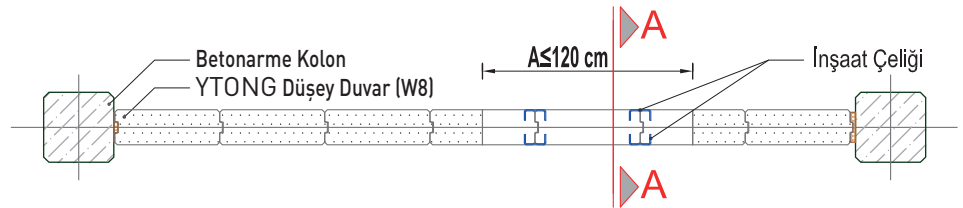
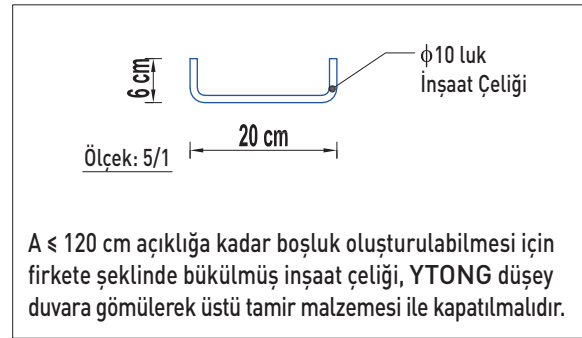
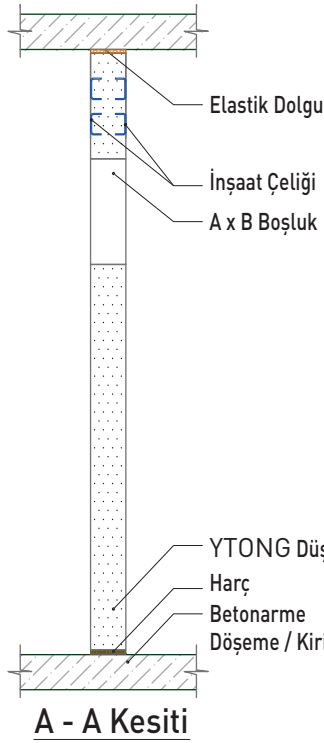
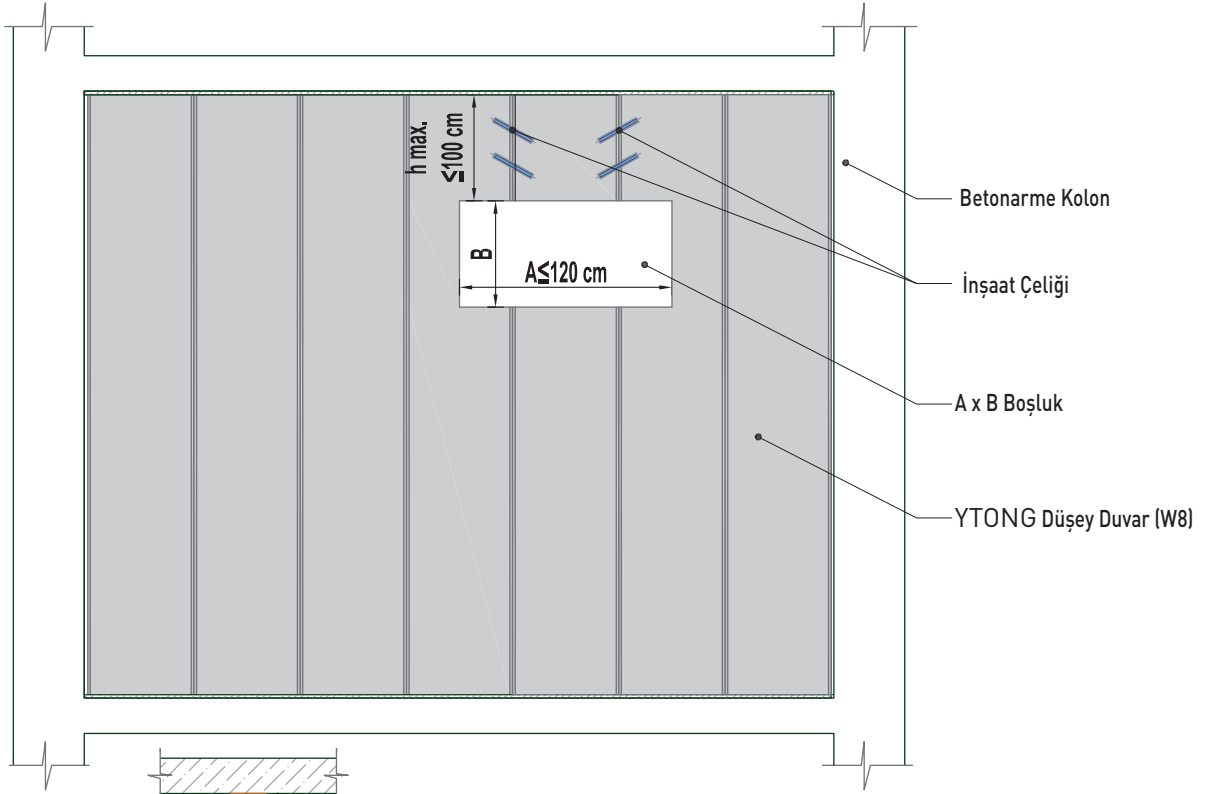

Not-1 : Tüm çelik imalatlar galvanize edilmelidir.

Not-2 : Dolgu malzemesi, akustik ve yangın şartlarını sağlayacak şekilde seçilmelidir.

Not-3 : Çizimlerde belirtilen bağlantı elemanlarının nihai boyutları statik açıdan kontrol edilmelidir.

YTONG

**Yük Taşımayan Duvarda (Düşey)
Boşluk Oluşturma Detayı - 1**

W8 - 008

REV:002

Ocak 2022

Türk Ytong Sanayi A.Ş.
Teknik Ürün Müdürlüğü

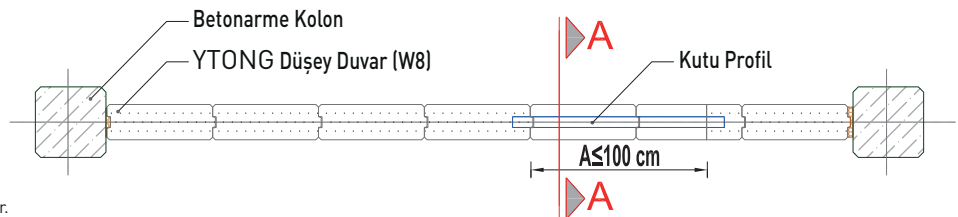
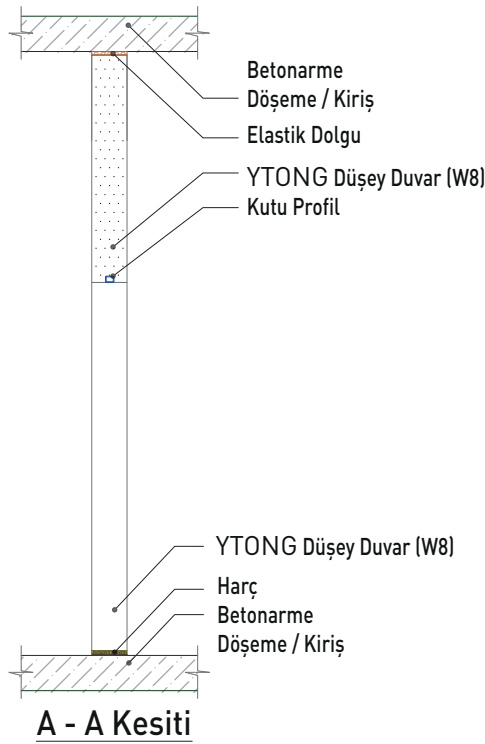
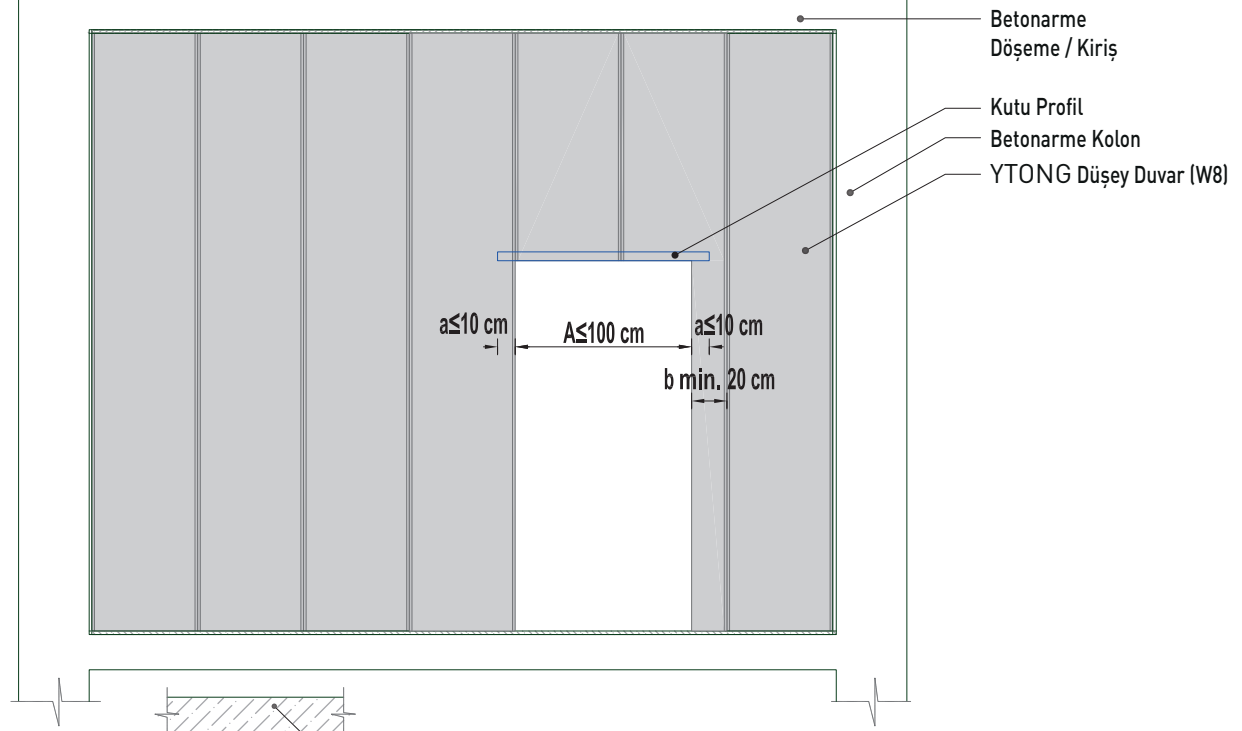

- Not-1 : Tüm çelik imalatlar galvanize edilmelidir.
 Not-2 : Dolgu malzemesi, akustik ve yangın şartlarını sağlayacak şekilde seçilmelidir.
 Not-3 : Çizimlerde belirtilen bağlantı elemanlarının nihai boyutları statik açıdan kontrol edilmelidir.
 Not-4 : Çelik Lento boyutları üzerine gelecek duvar panelinin ağırlığı dikkate alınarak hesaplanmalıdır.

YTONG

**Yük Taşımayan Duvarda (Düşey)
Boşluk Oluşturma Detayı - 2**

W8 - 009

REV:001

Nisan 2015

Türk Ytong Sanayi A.Ş.
Teknik Ürün Müdürlüğü

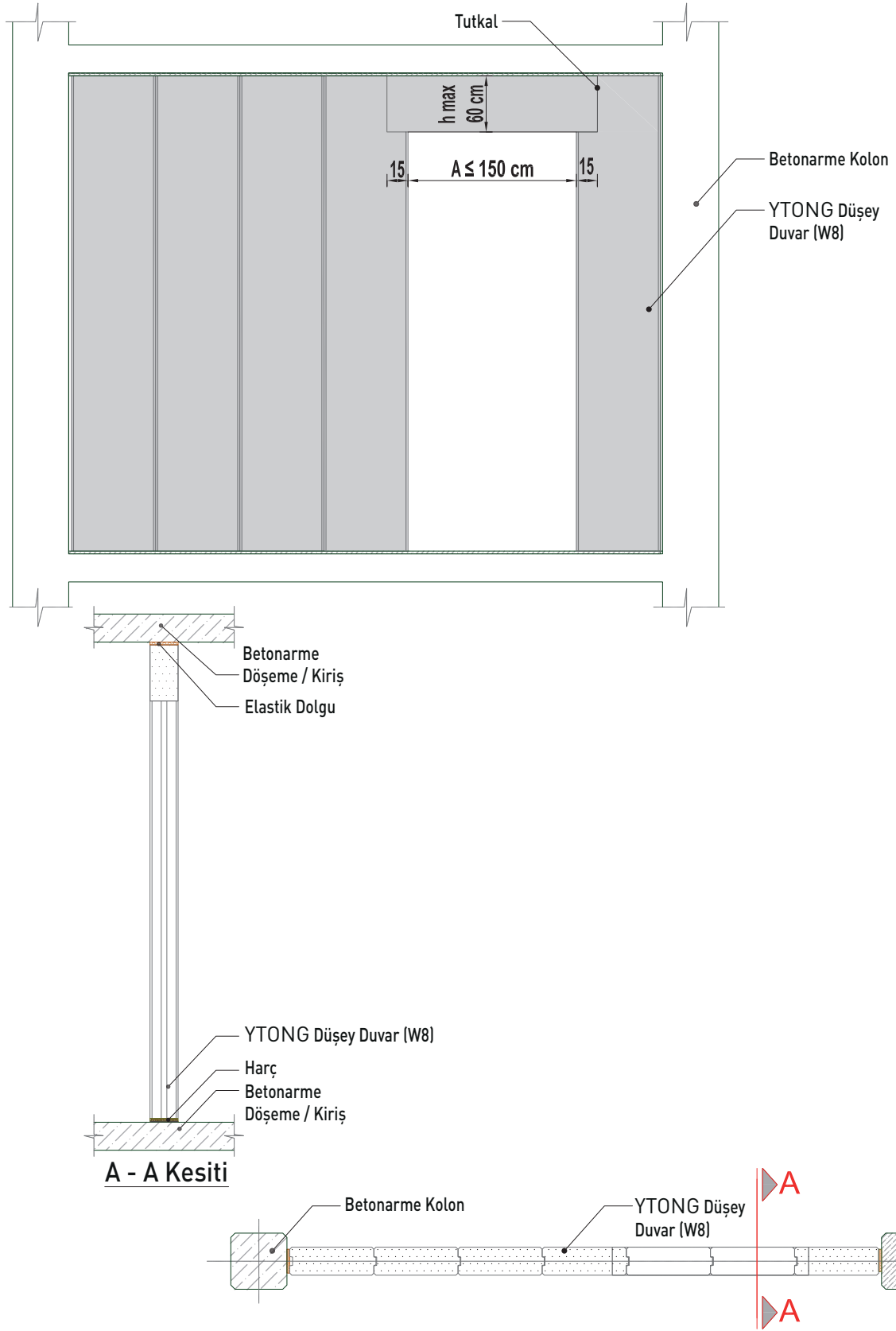

Not-1 : Tüm çelik imalatlar galvanize edilmelidir.

Not-2 : Dolgu malzemesi, akustik ve yangın şartlarını sağlayacak şekilde seçilmelidir.

Not-3 : Çizimlerde belirtilen bağlantı elemanlarının nihai boyutları statik açıdan kontrol edilmelidir.

YTONG

**Yük Taşımayan Duvar (Düşey)
Boşluk Oluşturma Detayı - 3**

W8 - 010

REV:001

Nisan 2015

Türk Ytong Sanayi A.Ş.
Teknik Ürün Müdürlüğü

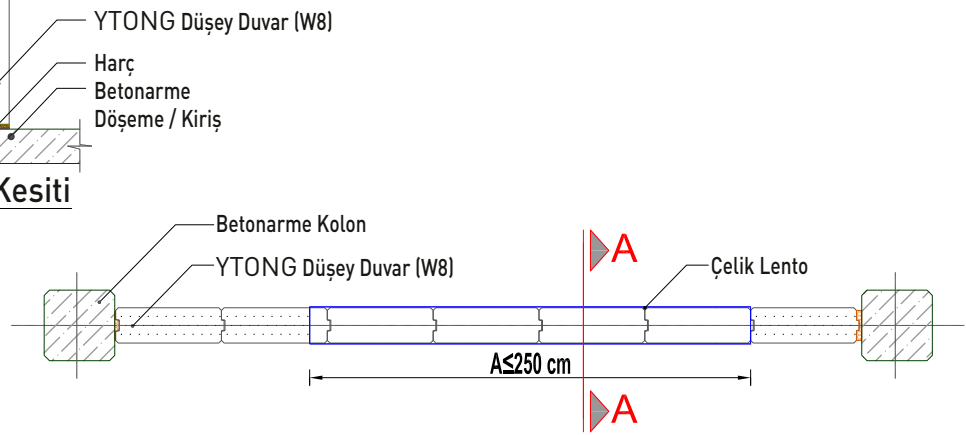
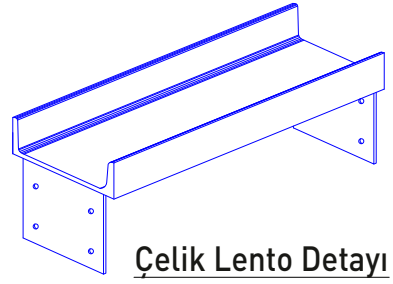
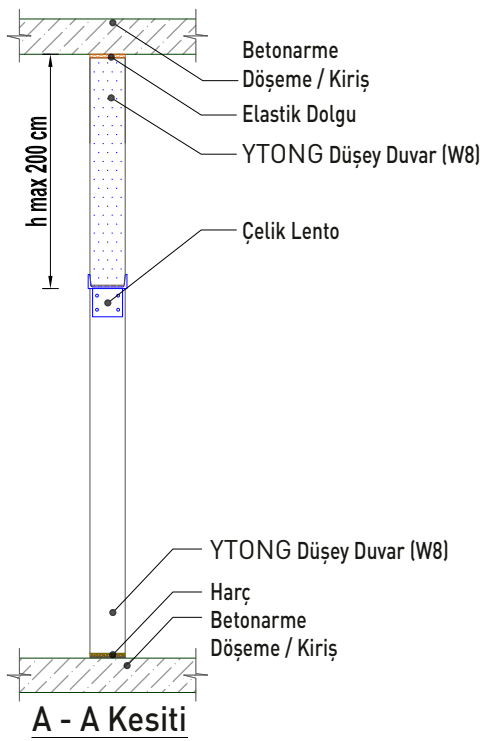
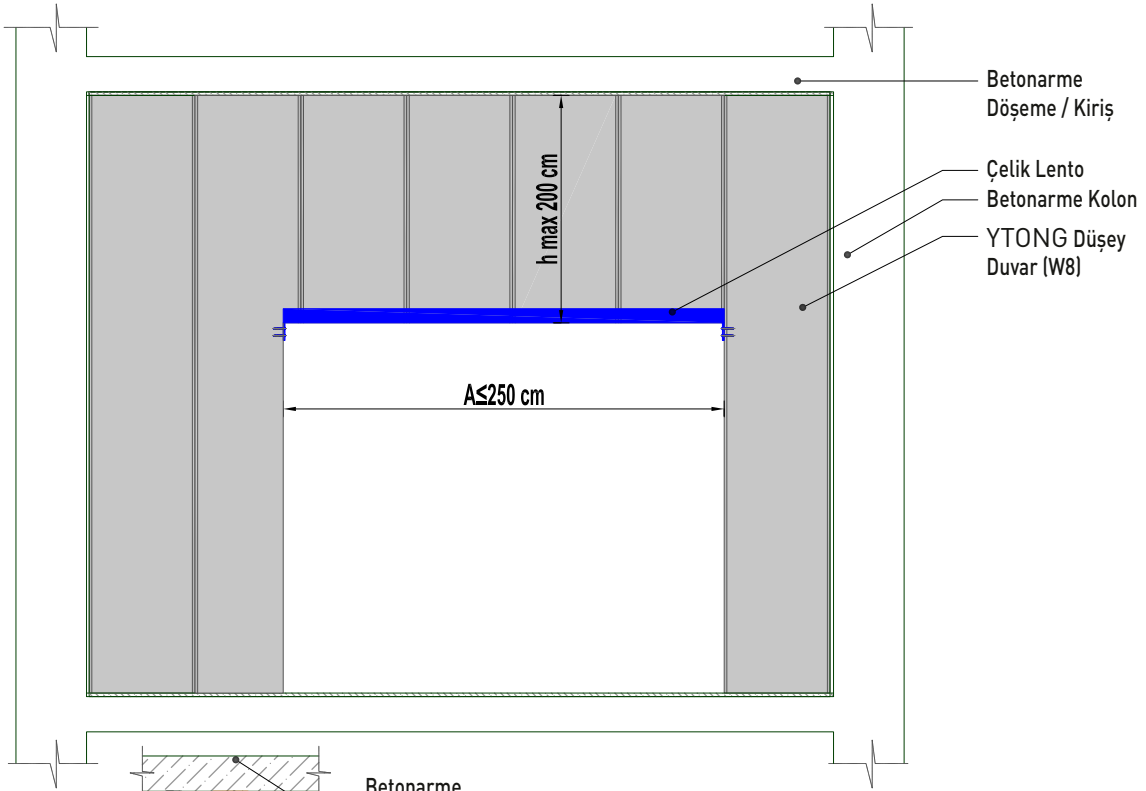

- Not-1 : Tüm çelik imalatlar galvanize edilmelidir.
 Not-2 : Dolgu malzemesi, akustik ve yangın şartlarını sağlayacak şekilde seçilmelidir.
 Not-3 : Çizimlerde belirtilen bağlantı elemanlarının nihai boyutları statik açıdan kontrol edilmelidir.
 Not-4 : Çelik Lento boyutları üzerine gelecek duvar panelinin ağırlığı dikkate alınarak hesaplanmalıdır.

YTONG

**Yük Taşımayan Duvarda (Düşey)
Boşluk Oluşturma Detayı - 4**

W8 - 011

REV:001

Nisan 2015

Türk Ytong Sanayi A.Ş.
Teknik Ürün Müdürlüğü

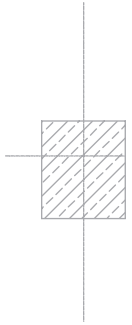

Yatay Duvar -

Betonarme Yapı

Detayları

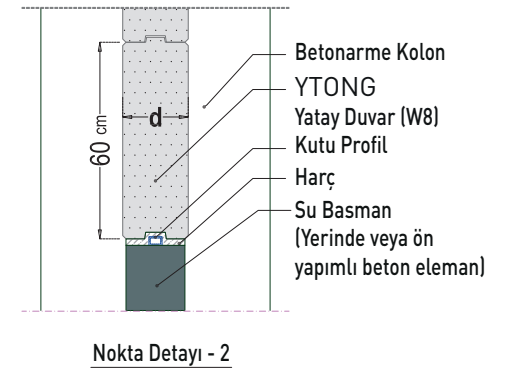
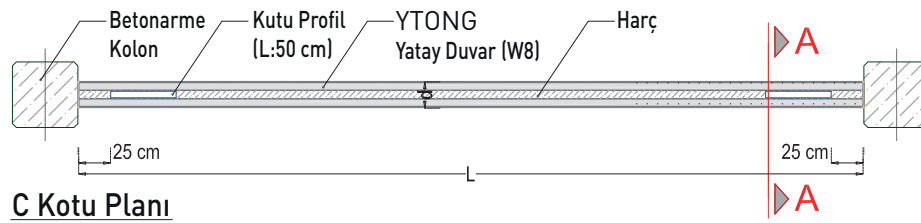
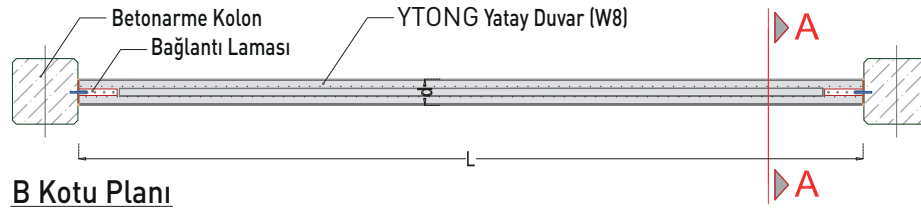
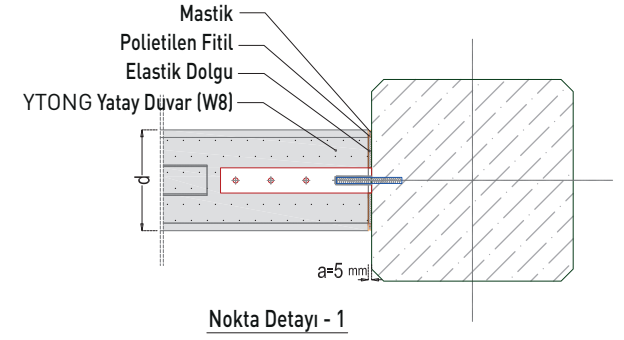
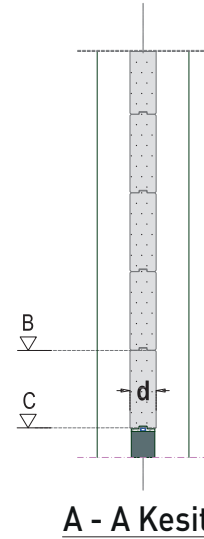
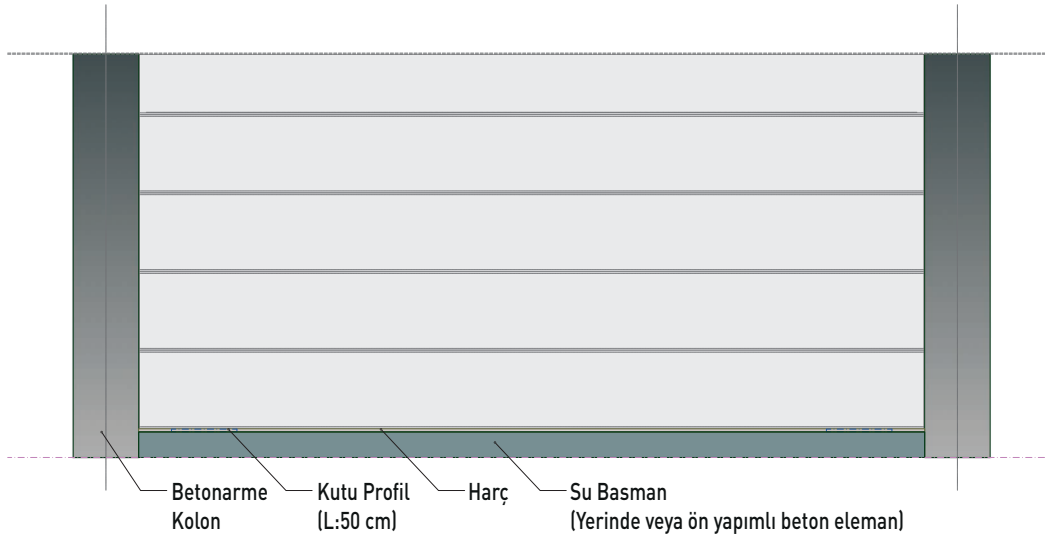

Not-1 : Tüm çelik imalatlar galvanize edilmelidir.

Not-2 : Dolgu malzemesi, akustik ve yangın şartlarını sağlayacak şekilde seçilmelidir.

Not-3 : Çizimlerde belirtilen bağlantı elemanlarının nihai boyutları statik açıdan kontrol edilmelidir.

YTONG

Yatay Duvar Betonarme Kolon Arası Uygulama Detayı (Net Açıklık \leq 6.00 m)

W8 - 001

REV:001

Nisan 2015

Türk Ytong Sanayi A.Ş.
Teknik Ürün Müdürlüğü

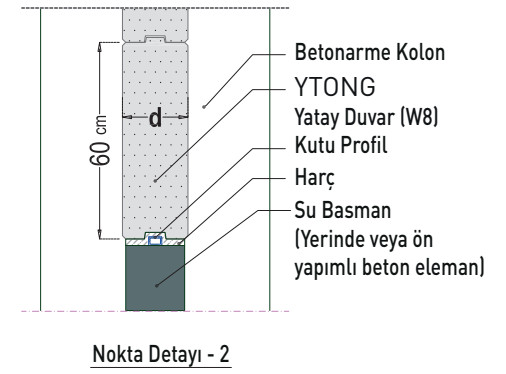
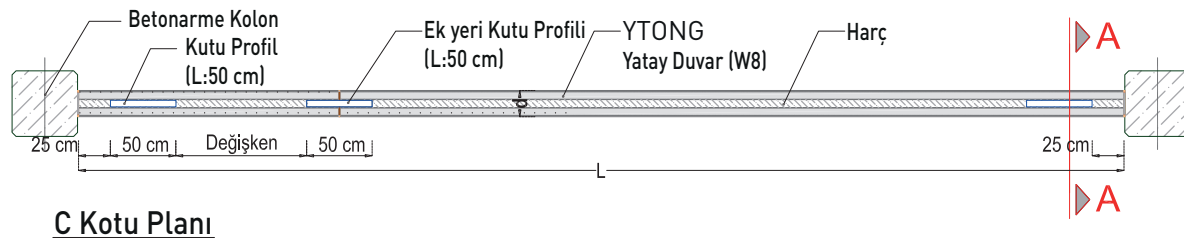
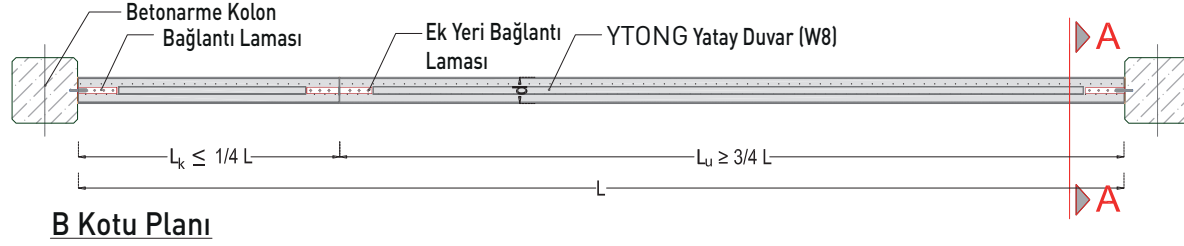
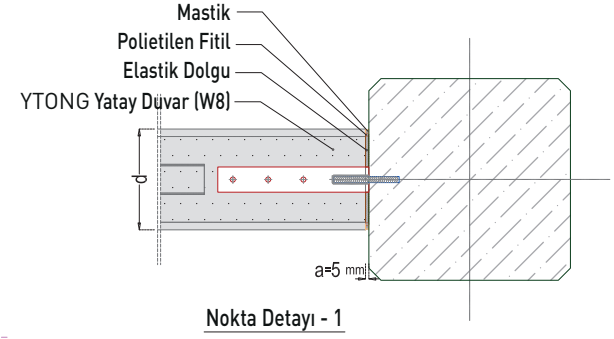
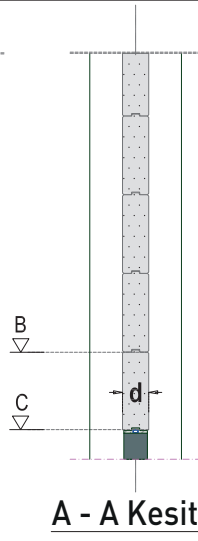
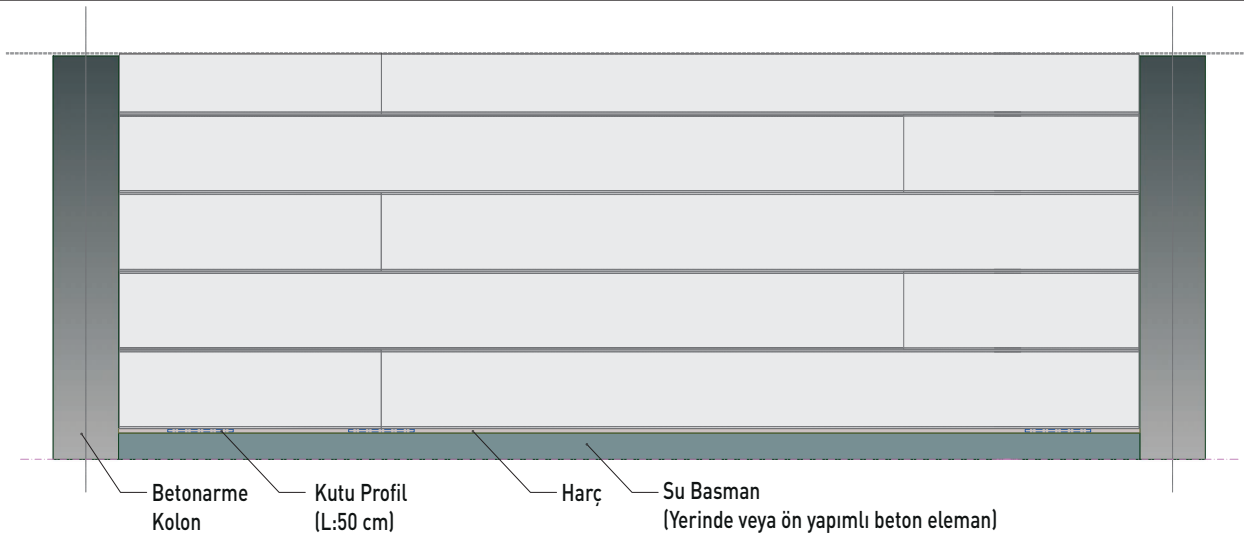

Not-1 : Tüm çelik imalatlar galvanize edilmelidir.
 Not-2 : Dolgu malzemesi, akustik ve yangın şartlarını sağlayacak şekilde seçilmelidir.
 Not-3 : Çizimlerde belirtilen bağlantı elemanlarının nihai boyutları statik açıdan kontrol edilmelidir.

YTONG

Ekli Yatay Duvar Betonarme Kolon Arası Uygulama Detayı (6.00 m<Net Açıklık≤8.00 m)

| | |
|------------|---------|
| W8 - 002 | REV:001 |
| Nisan 2015 | |

Türk Ytong Sanayi A.Ş.
Teknik Ürün Müdürlüğü

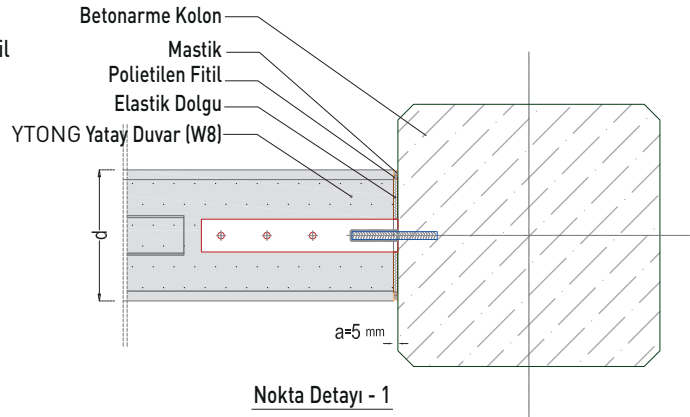
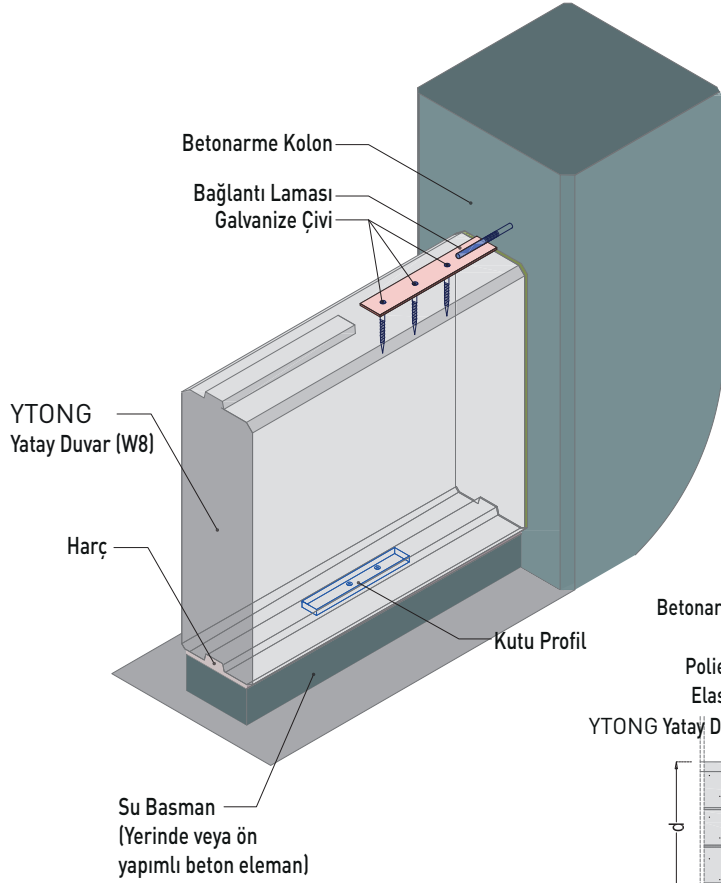

| Duvar Kalınlığı d (cm) | En Uzun Duvar Boyu L(cm) | Kutu Profil (mm) |
|------------------------|--------------------------|------------------|
| 10 | 400 | 30x20x2 |
| 12.5 | 500 | 30x20x2 |
| 15 | 600 | 40x20x2 |
| 17.5 | 600 | 40x20x2 |
| 20 | 600 | 40x20x2 |
| 22.5 | 600 | 40x20x2 |
| 25 | 600 | 40x20x2 |

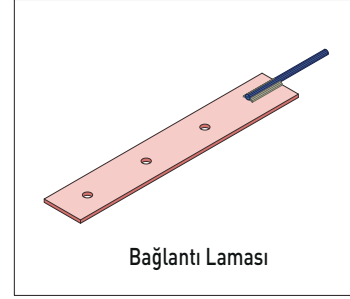

| Duvar Kalınlığı d (cm) | Bağlantı Laması (mm) | İnşaat Çeliği Çapı (mm) | Galvanize Çivi (mm) |
|------------------------|----------------------|-------------------------|---------------------|
| 10 | 300.30.3 | 8 | 100.4 |
| 12.5 | 300.30.3 | 8 | 100.4 |
| 15 | 300.40.4 | 10 | 120.4 |
| 17.5 | 300.40.4 | 10 | 120.4 |
| 20 | 300.50.5 | 12 | 150.5 |
| 22.5 | 300.50.5 | 12 | 150.5 |
| 25 | 300.50.5 | 12 | 150.5 |

Örnek;

20 cm Duvar kalınlığı için bağlantı laması boyutları:
Kullanılacak çivi: 3 adet 15'lik galvanize çivi

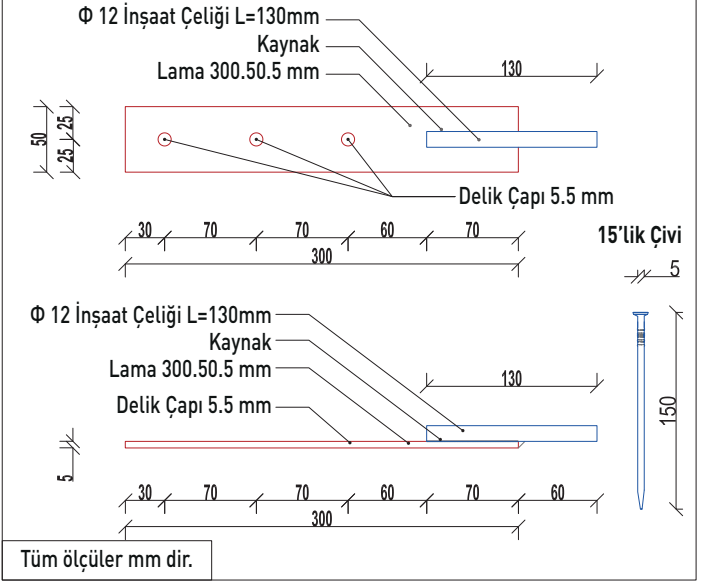

Not-1 : Tüm çelik imalatlar galvanize edilmiştir.

Not-2 : Dolgu malzemesi, akustik ve yangın şartlarını sağlayacak şekilde seçilmelidir.

Not-3 : Çizimlerde belirtilen bağlantı elemanlarının nihai boyutları statik açıdan kontrol edilmelidir.

Not-4 : Bağlantı laması ve galvanize çivi boyutları duvar kalınlığına göre değişkendir.

Not-5 : Uygulamada lamaların oturduğu YONG'un profili kesilerek düz hale getirilir.

YONG

Yatay Duvar Betonarme Kolon Arası Uygulama Detayı - 1

W8 - 003

REV:000

Nisan 2015

Türk Ytong Sanayi A.Ş.
Teknik Ürün Müdürlüğü

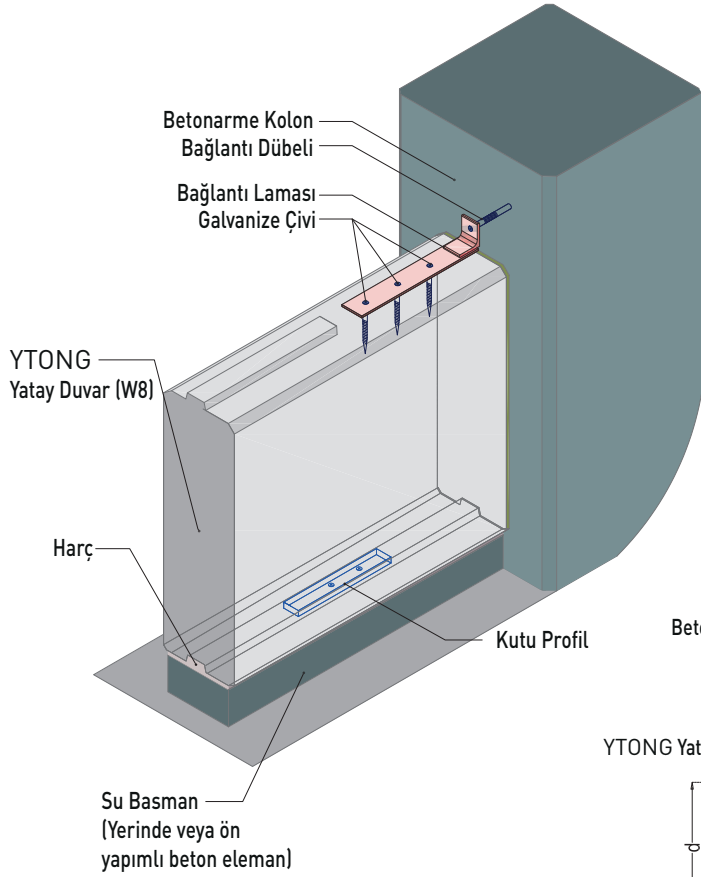

| Duvar Kalınlığı d (cm) | En Uzun Duvar Boyu L(cm) | Kutu Profil (mm) |
|------------------------|--------------------------|------------------|
| 10 | 400 | 30x20x2 |
| 12.5 | 500 | 30x20x2 |
| 15 | 600 | 40x20x2 |
| 17.5 | 600 | 40x20x2 |
| 20 | 600 | 40x20x2 |
| 22.5 | 600 | 40x20x2 |
| 25 | 600 | 40x20x2 |

Bağlantı Laması Boyut Tablosu

| Duvar Kalınlığı d (cm) | Bağlantı Laması (mm) | Köşebent Boyutları (mm) | Galvanize Çivi (mm) |
|------------------------|----------------------|-------------------------|---------------------|
| 10 | 300.30.3 | 50.50 L:25 | 100.4 |
| 12.5 | 300.30.3 | 50.50 L:25 | 100.4 |
| 15 | 300.40.4 | 50.50 L:30 | 120.4 |
| 17.5 | 300.40.4 | 50.50 L:30 | 120.4 |
| 20 | 300.50.5 | 50.50 L:40 | 150.5 |
| 22.5 | 300.50.5 | 50.50 L:40 | 150.5 |
| 25 | 300.50.5 | 50.50 L:40 | 150.5 |

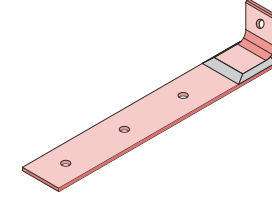

Bağlantı Laması

Örnek;

20 cm Duvar kalınlığı için bağlantı laması boyutları:
Kullanılacak çivi: 3 adet 15'lik galvanize çivi

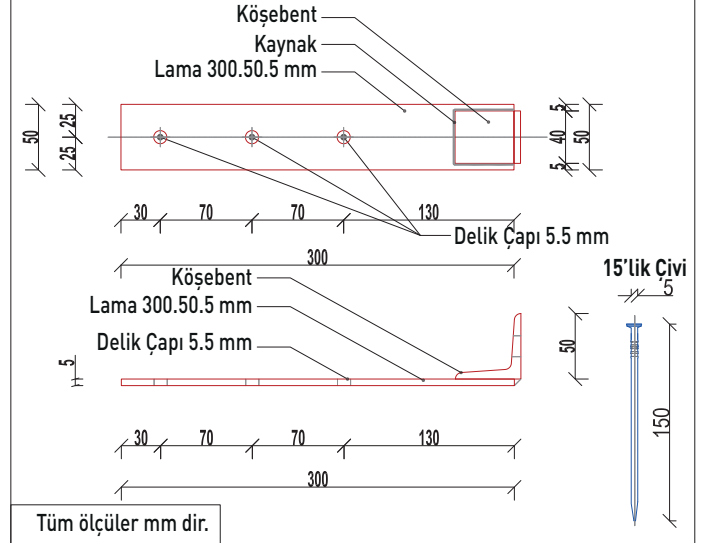

Tüm ölçüler mm dir.

Not-1 : Tüm çelik imalatlar galvanize edilmelidir.

Not-2 : Dolgu malzemesi, akustik ve yangın şartlarını sağlayacak şekilde seçilmelidir.

Not-3 : Çizimlerde belirtilen bağlantı elemanlarının nihai boyutları statik açıdan kontrol edilmelidir.

Not-4 : Bağlantı laması ve galvanize çivi boyutları duvar kalınlığına göre değişkendir.

Not-5 : Uygulamada lamaların oturduğu YTONG'un profili kesilerek düz hale getirilir.

YTONG

Yatay Duvar Betonarme Kolon Arası Uygulama Detayı – 2

W8 - 004

REV:001

Nisan 2015

Türk Ytong Sanayi A.Ş.
Teknik Ürün Müdürlüğü

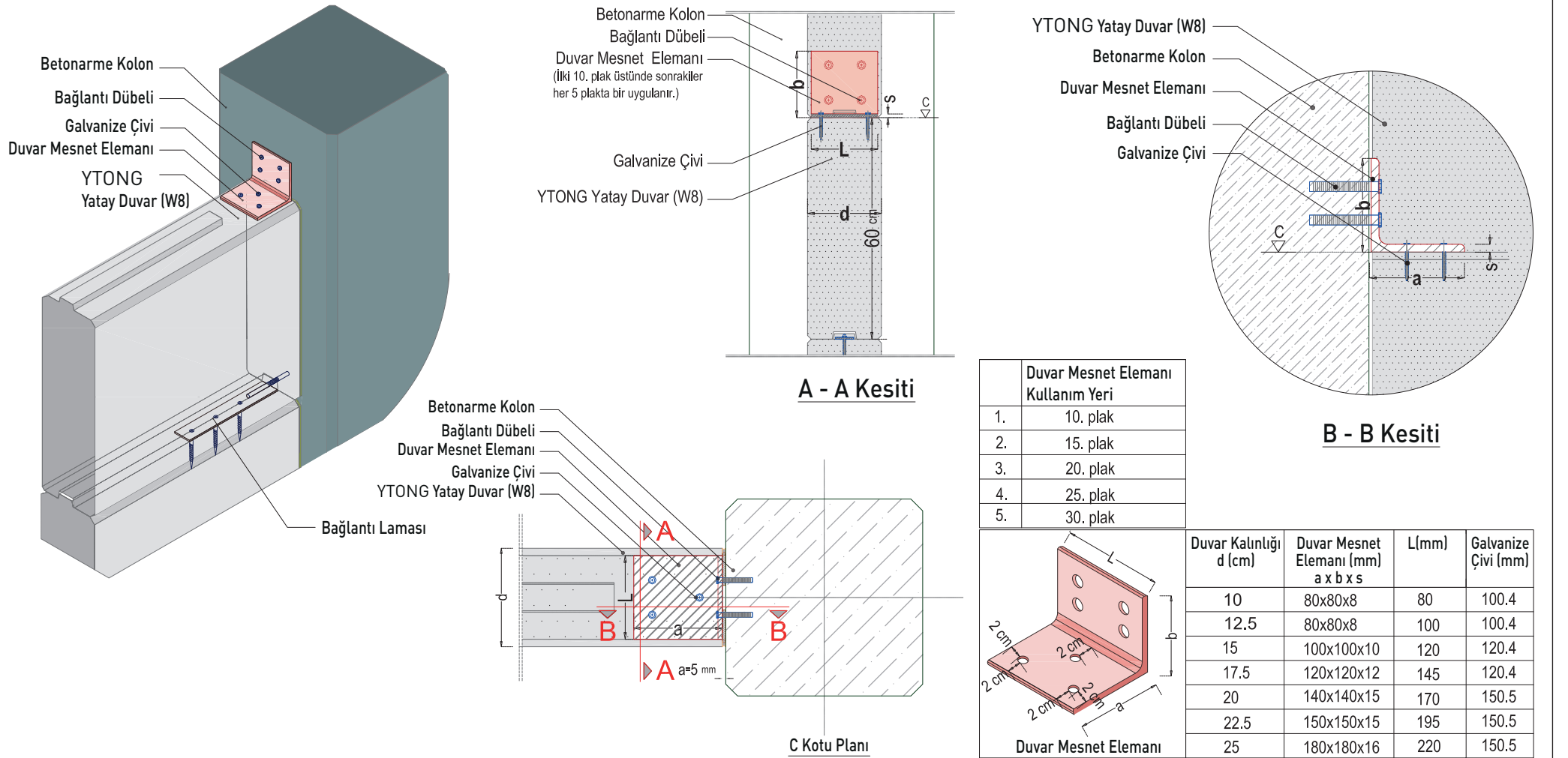

Not-1 : Tüm çelik imalatlar galvanize edilmelidir.

Not-2 : Dolgu malzemesi, akustik ve yangın şartlarını sağlayacak şekilde seçilmelidir.

Not-3 : Çizimlerde belirtilen bağlantı elemanlarının nihai boyutları statik açıdan kontrol edilmelidir.

Not-4 : Bağlantı laması ve galvanize çivi boyutları duvar kalınlığına göre değişkendir.

Not-5 : Uygulamada lamaların oturduğu YTONG'un profili kesilerek düz hale getirilir.

Not-6 : Yatay duvar elemanları ile yapılan 6.00 metreden yüksek duvar uygulamalarında mesnet oluşturma detayı tavsiye edilir.

YTONG

Yatay Duvar Betonarme Kolon Arası Mesnet Oluşturma Detayı

W8 - 005

REV:001

Nisan 2015

Türk Ytong Sanayi A.Ş.
Teknik Ürün Müdürlüğü

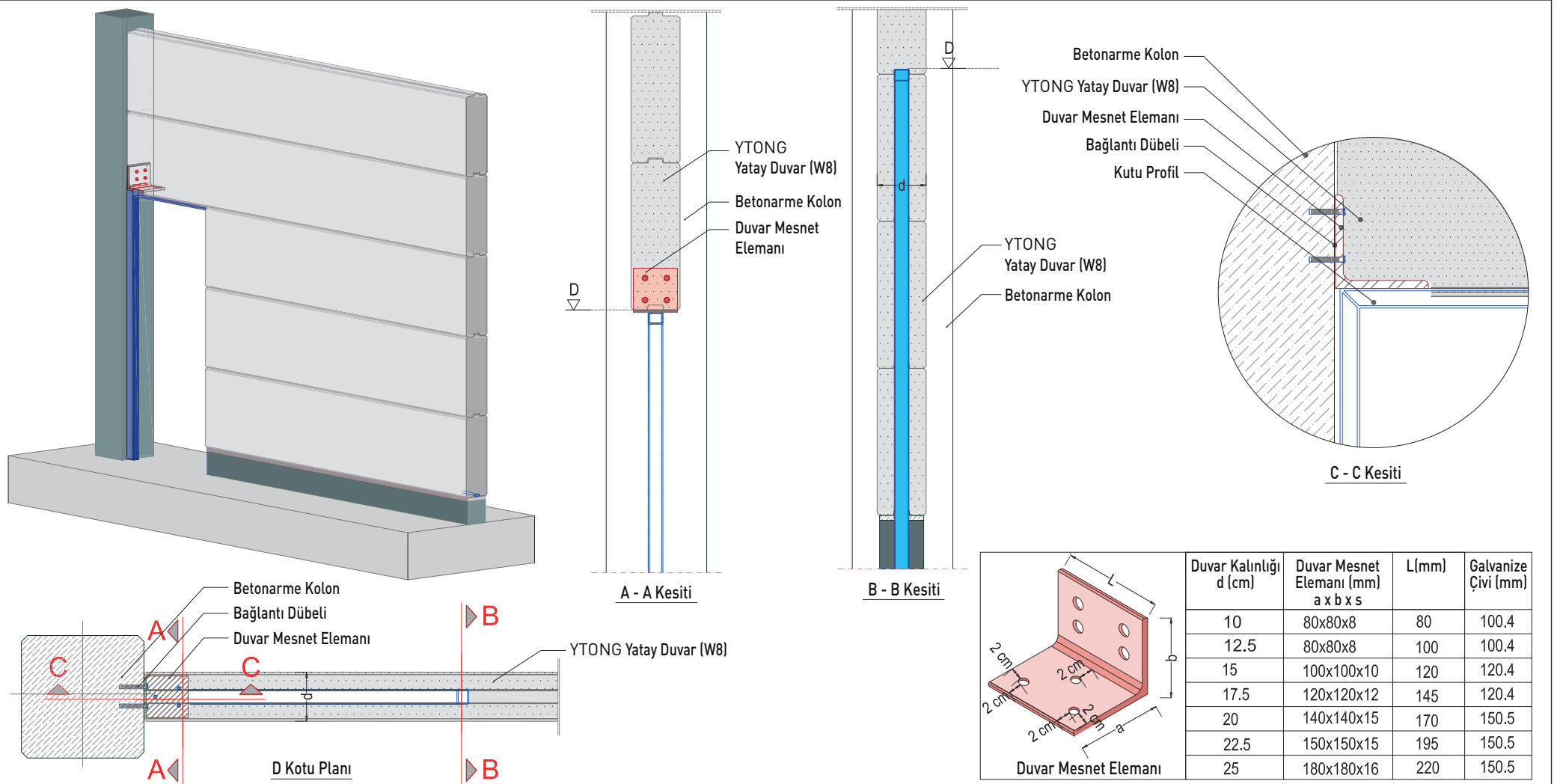

Not-1 : Tüm çelik imalatlar galvanize edilmelidir.
 Not-2 : Dolgu malzemesi, akustik ve yangın şartlarını sağlayacak şekilde seçilmelidir.
 Not-3 : Çizimlerde belirtilen bağlantı elemanlarının nihai boyutları statik açıdan kontrol edilmelidir.

| | | | | |
|--------------|--|------------|---------|--|
| YTONG | Yatay Duvar Betonarme Kolon Arası Kenarında Boşluk Oluşturma Detayı -1 | W8 - 006 | REV:001 | Türk Ytong Sanayi A.Ş. Teknik Ürün Müdürlüğü |
| | | Nisan 2015 | | |

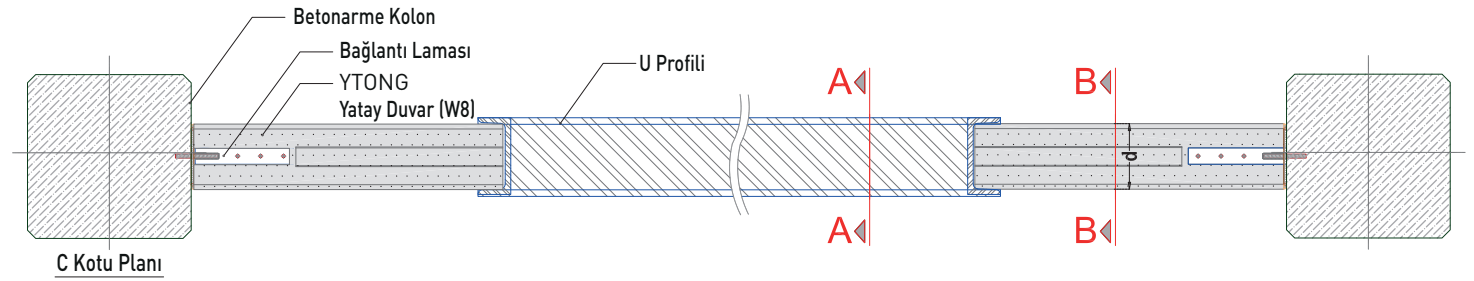
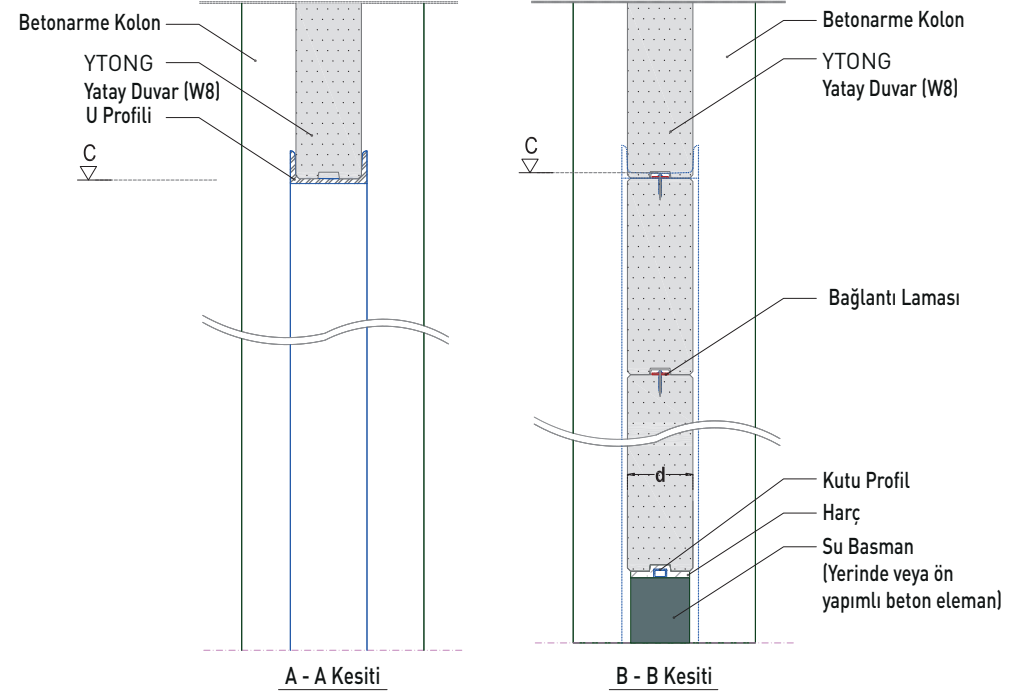
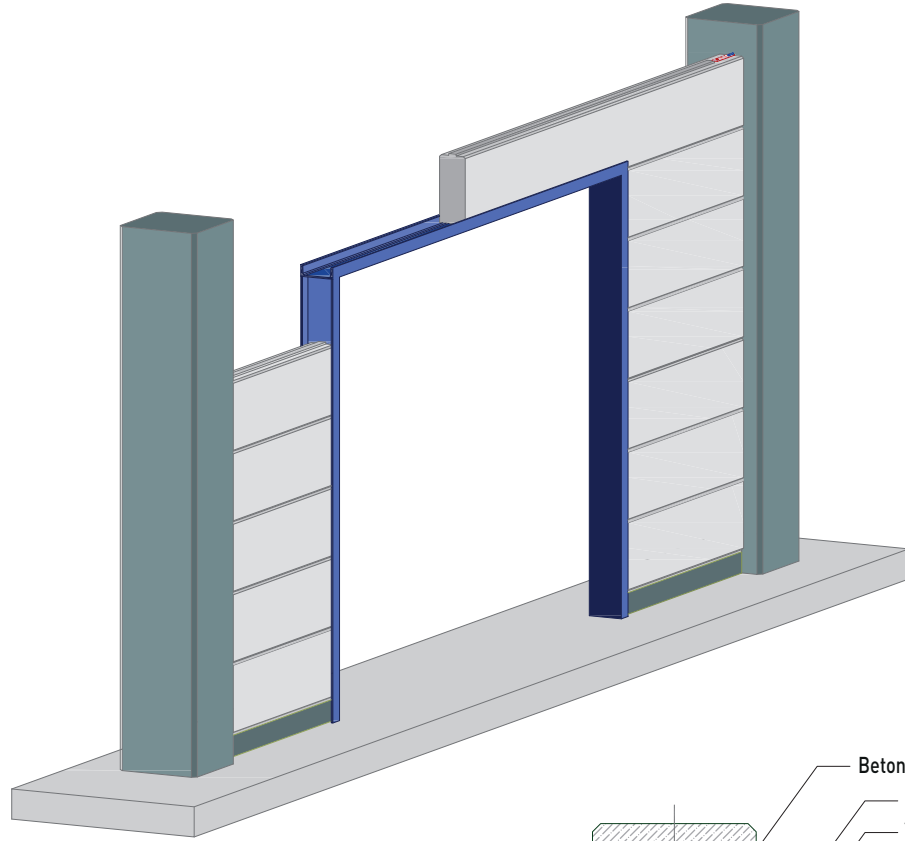

Not-1 : Tüm çelik imalatlar galvanize edilmelidir.

Not-2 : Dolgu malzemesi, akustik ve yangın şartlarını sağlayacak şekilde seçilmelidir.

Not-3 : Çizimlerde belirtilen bağlantı elemanlarının nihai boyutları statik açıdan kontrol edilmelidir.

YTONG

Yatay Duvar Betonarme Kolon Arası Ara Bölümde Boşluk Oluşturma Detayı -2

W8 - 007

REV:001

Nisan 2015

Türk Ytong Sanayi A.Ş.
Teknik Ürün Müdürlüğü

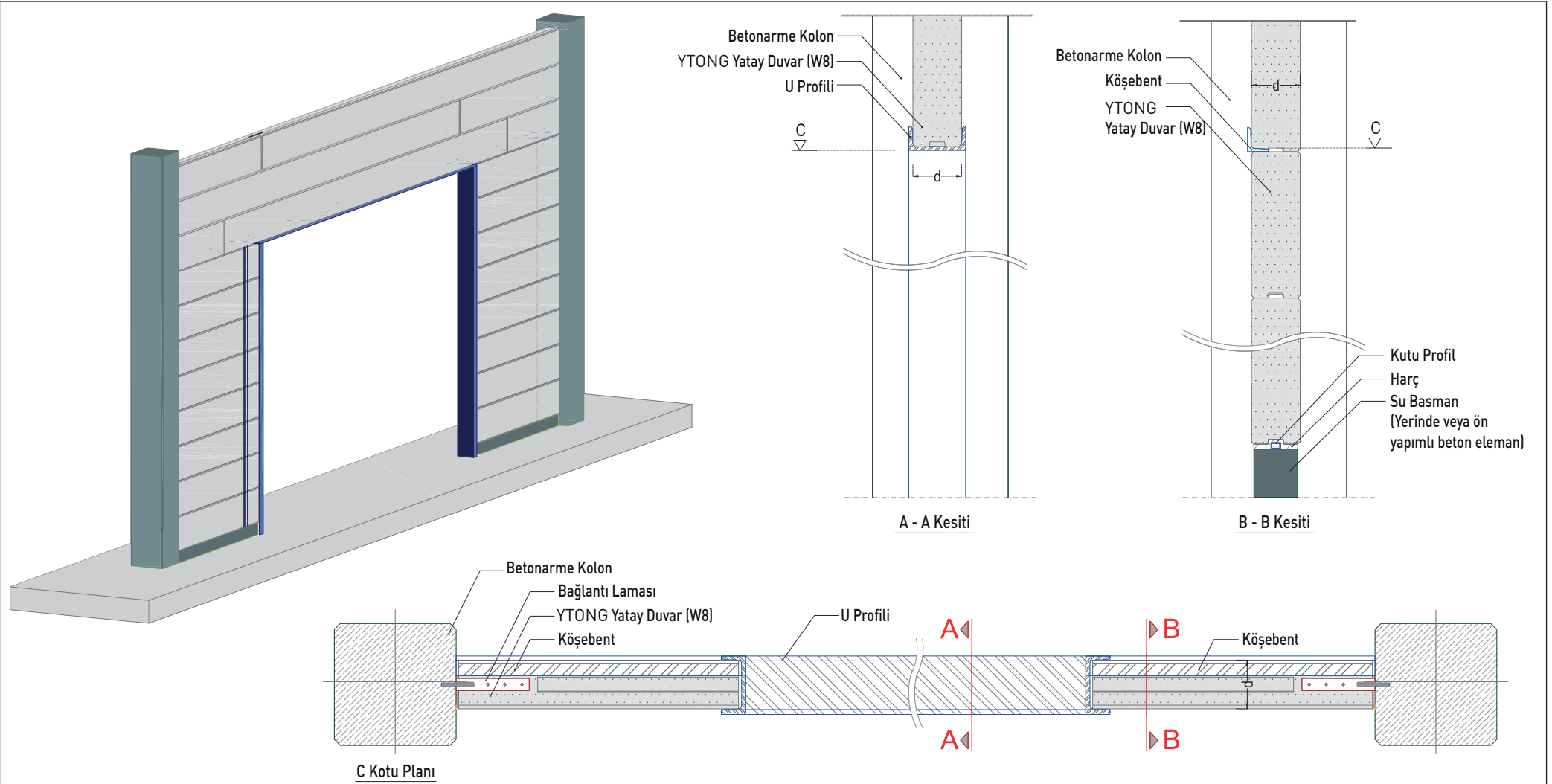

Not-1 : Tüm çelik imalatlar galvanize edilmelidir.

Not-2 : Dolgu malzemesi, akustik ve yangın şartlarını sağlayacak şekilde seçilmelidir.

Not-3 : Çizimlerde belirtilen bağlantı elemanlarının nihai boyutları statik açıdan kontrol edilmelidir.

YTONG

Ekli Yatay Duvar Betonarme Kolon Arası Ara Bölümde Boşluk Oluşturma Detayı

W8 - 008

REV:001

Nisan 2015

Türk Ytong Sanayi A.Ş.
Teknik Ürün Müdürlüğü

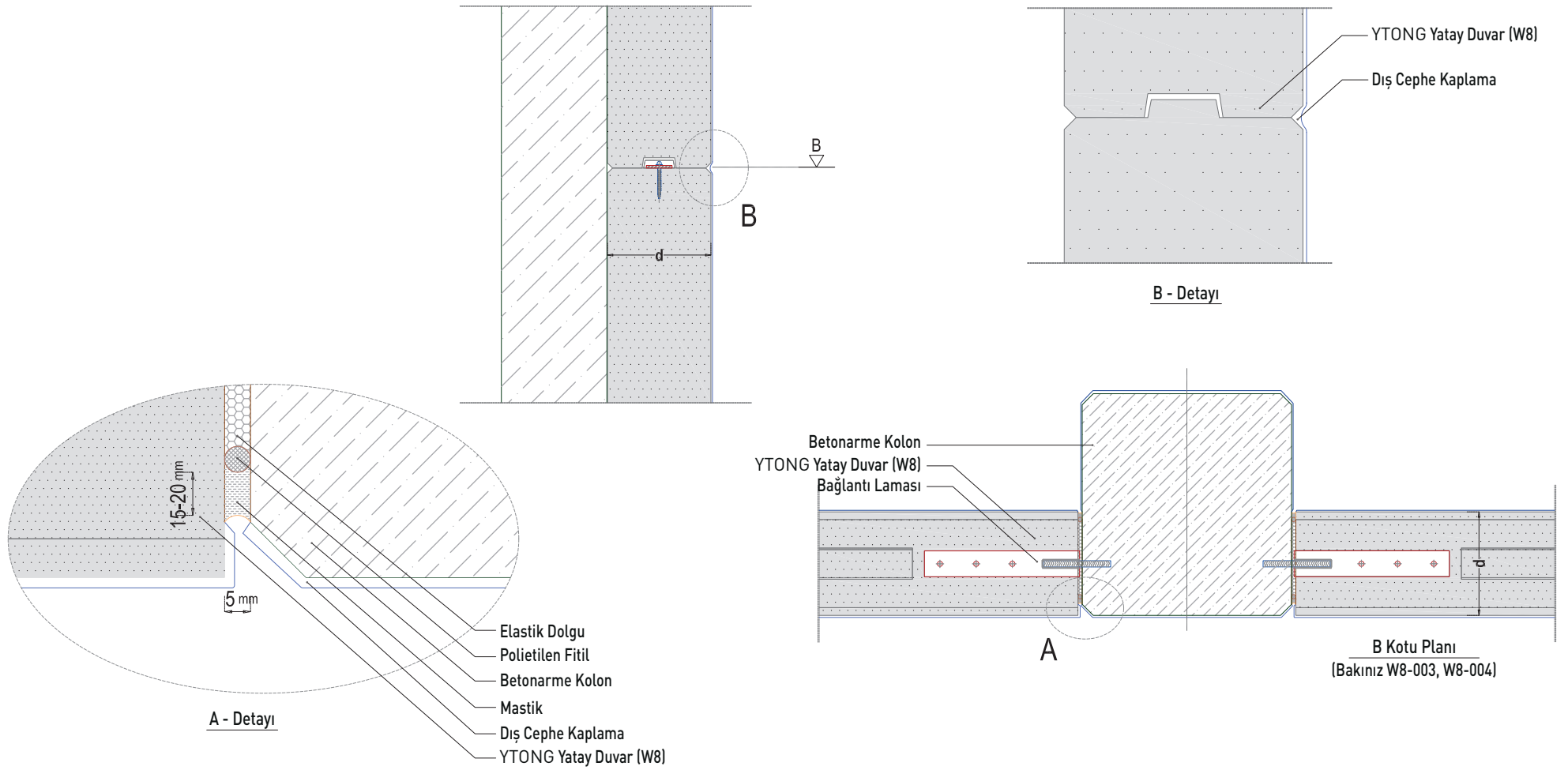

Not-1 : Tüm çelik imalatlar galvanize edilmelidir.

Not-2 : Dolgu malzemesi, akustik ve yangın şartlarını sağlayacak şekilde seçilmelidir.

Not-3 : Çizimlerde belirtilen bağlantı elemanlarının nihai boyutları statik açıdan kontrol edilmelidir.

YTONG

Yatay Duvar Betonarme Kolon Arası Birleşim Yeri Detayı

W8 - 009

REV:001

Nisan 2015

Türk Ytong Sanayi A.Ş.
Teknik Ürün Müdürlüğü

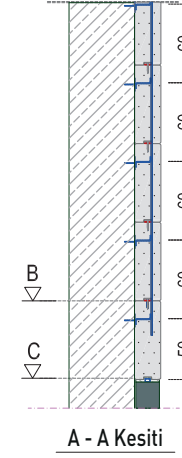
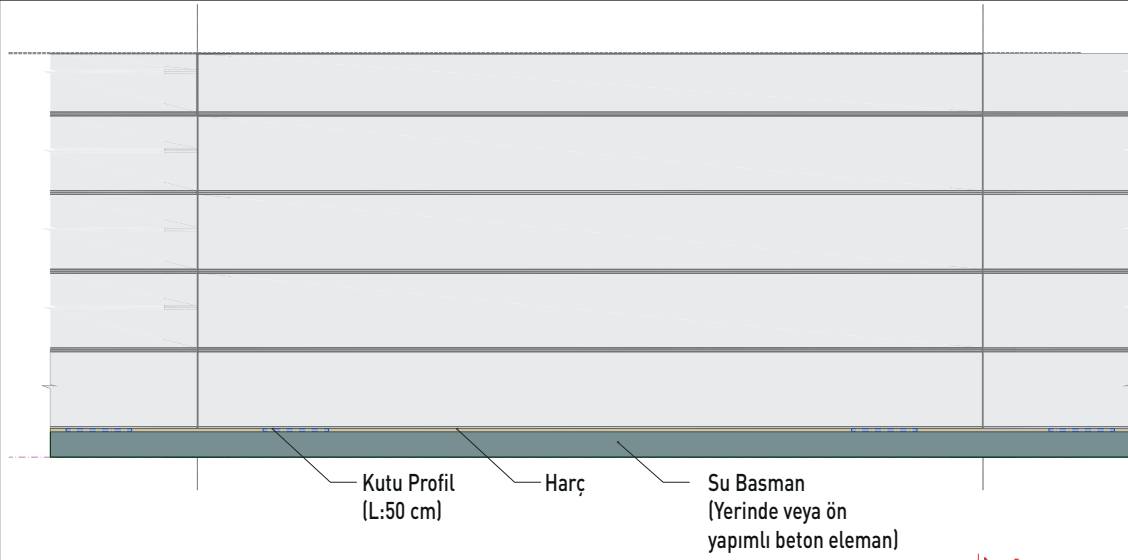

| Duvar Kalınlığı d (cm) | En Uzun Duvar Boyu L (cm) | Kutu Profil (mm) |
|------------------------|---------------------------|------------------|
| 10 | 400 | 30x20x2 |
| 12,5 | 500 | 30x20x2 |
| 15 | 600 | 40x20x2 |
| 17,5 | 600 | 40x20x2 |
| 20 | 600 | 40x20x2 |
| 22,5 | 600 | 40x20x2 |
| 25 | 600 | 40x20x2 |

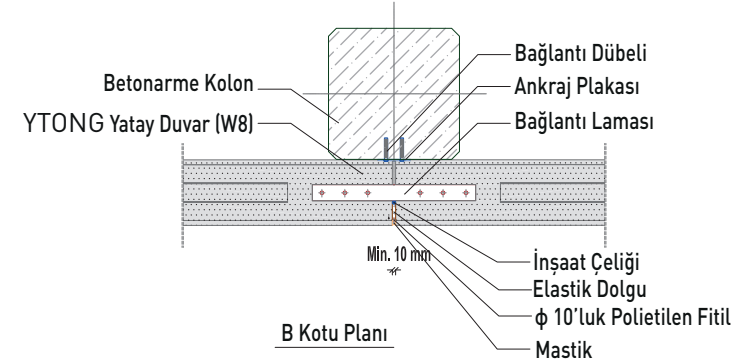
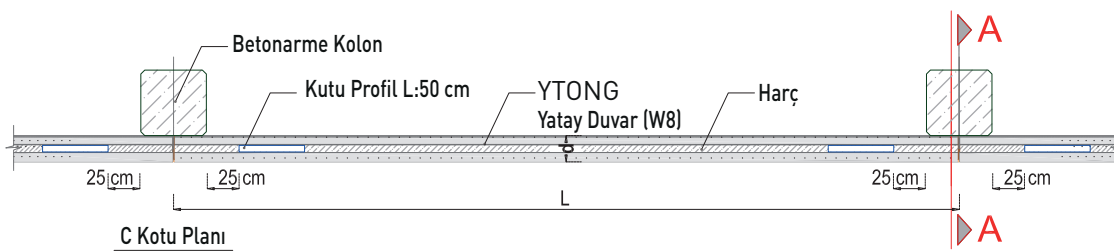
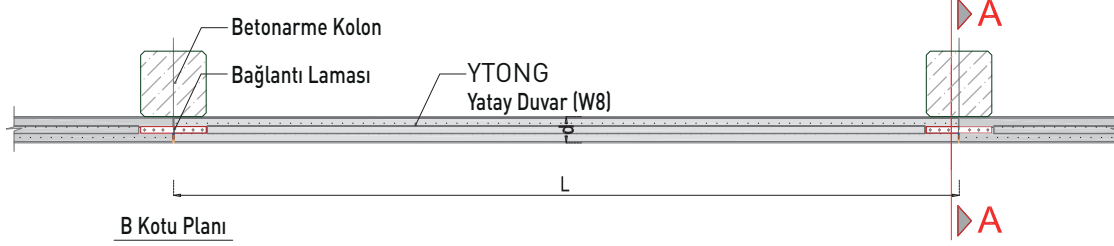
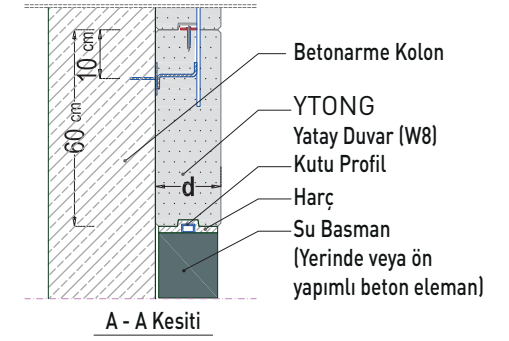

Not-1 : Tüm çelik imalatlar galvanize edilmelidir.

Not-2 : Dolgu malzemesi, akustik ve yangın şartlarını sağlayacak şekilde seçilmelidir.

Not-3 : Çizimlerde belirtilen bağlantı elemanlarının nihai boyutları statik açıdan kontrol edilmelidir.

YTONG

Yatay Duvar Betonarme Kolon Önü Uygulama Detayı (Net Açıklık ≤6.00m)

W8 - 010

REV:001

Nisan 2015

Türk Ytong Sanayi A.Ş.
Teknik Ürün Müdürlüğü

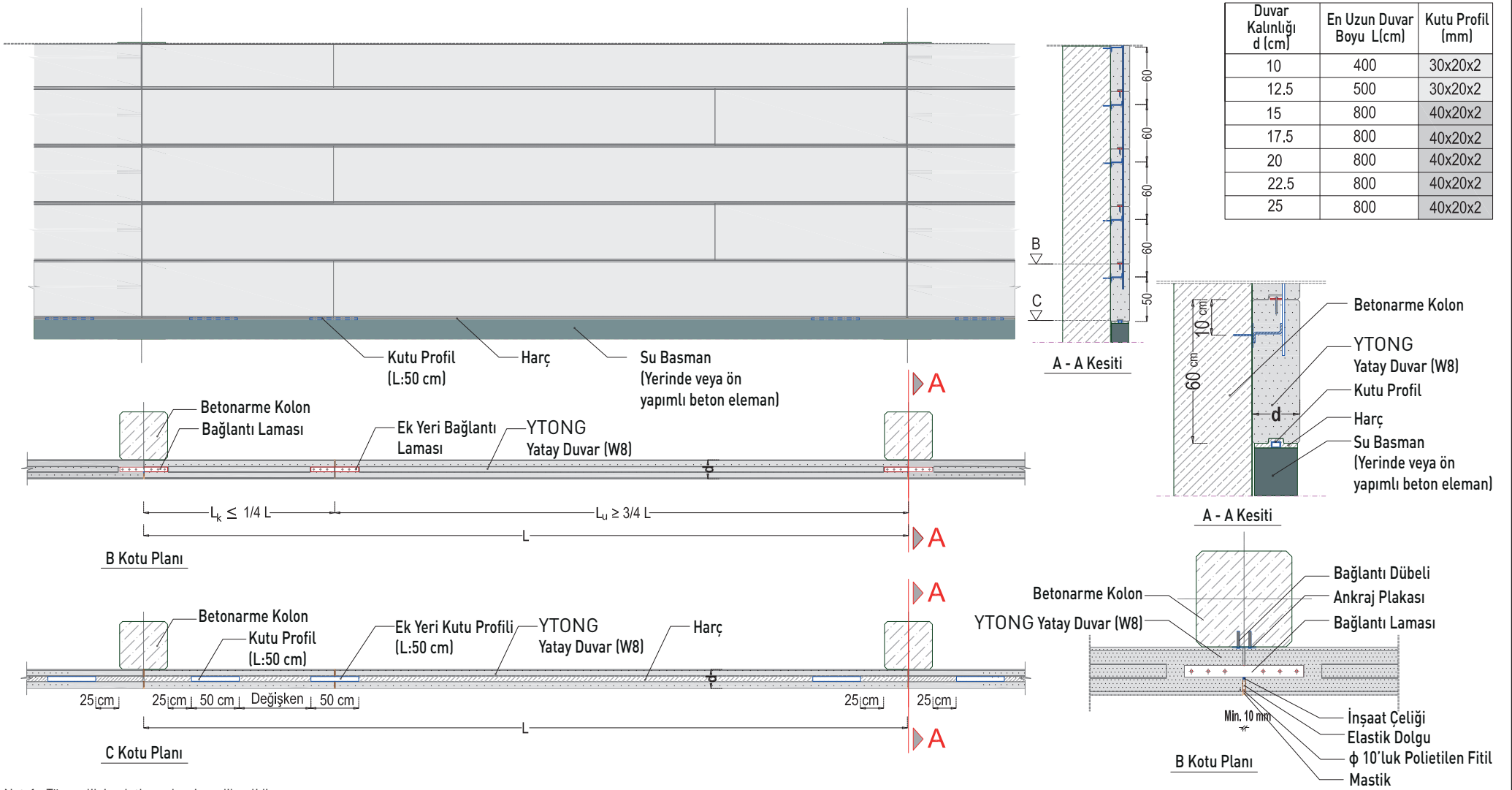

Not-1 : Tüm çelik imalatlar galvanize edilmelidir.

Not-2 : Dolgu malzemesi, akustik ve yangın şartlarını sağlayacak şekilde seçilmelidir.

Not-3 : Çizimlerde belirtilen bağlantı elemanlarının nihai boyutları statik açıdan kontrol edilmelidir.

YTONG

Ekli Yatay Duvar Betonarme Kolon Önü Uygulama Detayı (6.00 m < Net Açıklık ≤ 8.00 m)

W8 - 011

REV:001

Nisan 2015

Türk Ytong Sanayi A.Ş.
Teknik Ürün Müdürlüğü

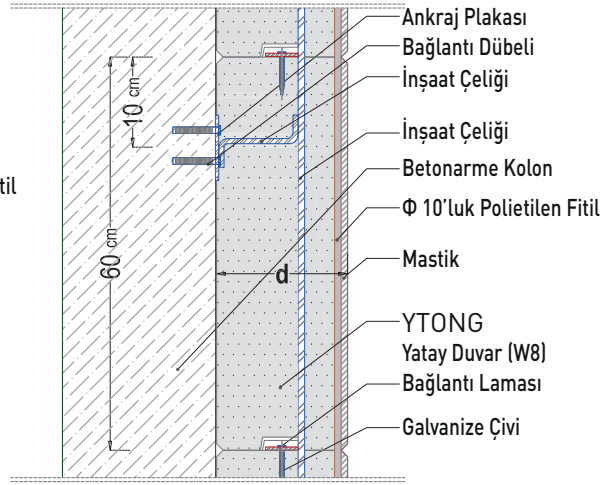
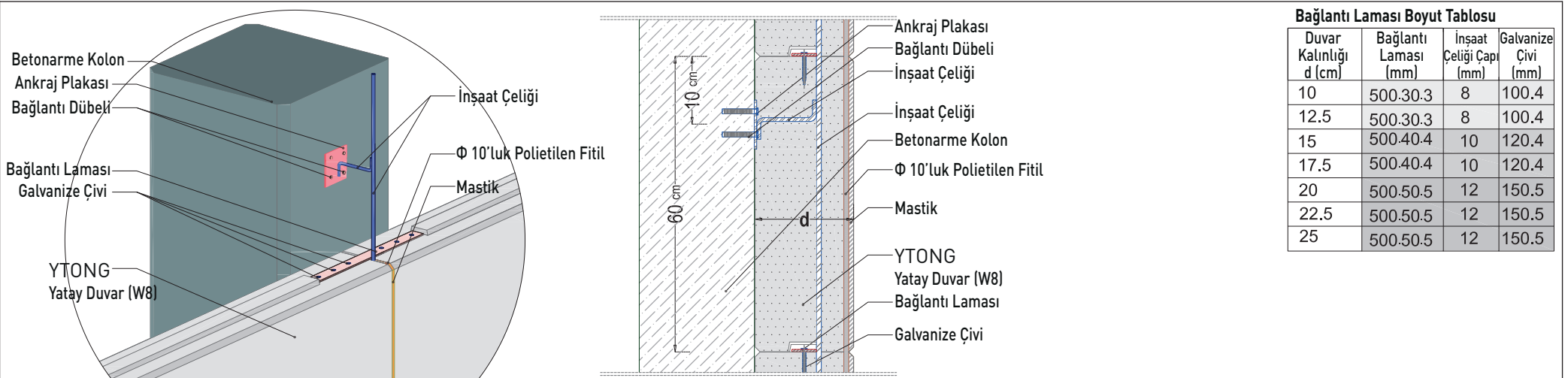

A - A Kesiti

Bağlantı Laması Boyut Tablosu

| Duvar Kalınlığı d (cm) | Bağlantı Laması (mm) | İnşaat Çeliği Çapı (mm) | Galvanize Çivi (mm) |
|------------------------|----------------------|-------------------------|---------------------|
| 10 | 500.30.3 | 8 | 100.4 |
| 12,5 | 500.30.3 | 8 | 100.4 |
| 15 | 500.40.4 | 10 | 120.4 |
| 17,5 | 500.40.4 | 10 | 120.4 |
| 20 | 500.50.5 | 12 | 150.5 |
| 22,5 | 500.50.5 | 12 | 150.5 |
| 25 | 500.50.5 | 12 | 150.5 |

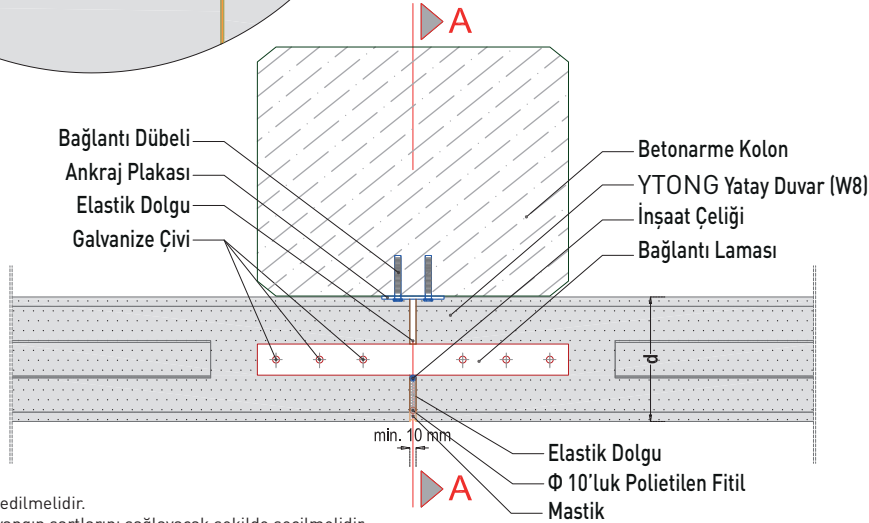

- Not-1 : Tüm çelik imalatlar galvanize edilmelidir.
Not-2 : Dolgu malzemesi, akustik ve yangın şartlarını sağlayacak şekilde seçilmelidir.
Not-3 : Çizimlerde belirtilen bağlantı elemanlarının nihai boyutları statik açıdan kontrol edilmelidir.
Not-4 : Bağlantı laması ve galvanize çivi boyutları duvar kalınlığına göre değişkendir.
Not-5 : Uygulamada lamaların oturduğu YTONG'un profili kesilerek düz hale getirilir.

Örnek;
20 cm Duvar kalınlığı için bağlantı laması boyutları:
Kullanılacak çivi: 6 adet 15'lik galvanize çivi

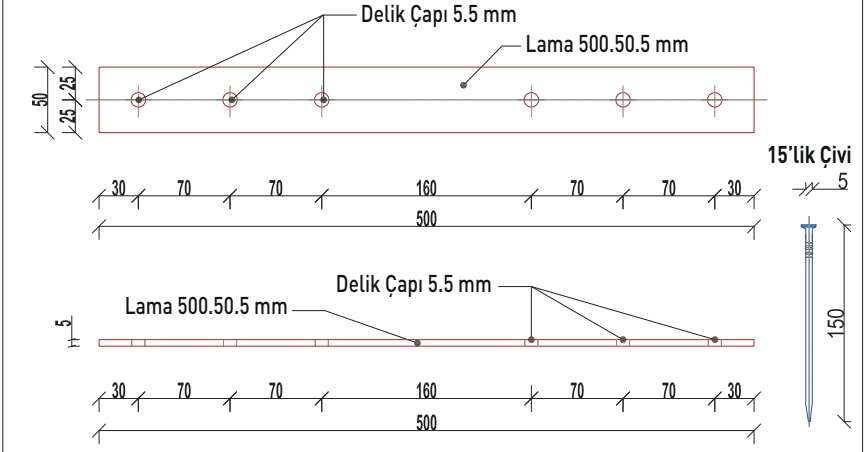

YTONG

Yatay Duvar Betonarme Kolon Önü Uygulama Detayı

W8 - 012

REV:001

Nisan 2015

Türk Ytong Sanayi A.Ş.
Teknik Ürün Müdürlüğü

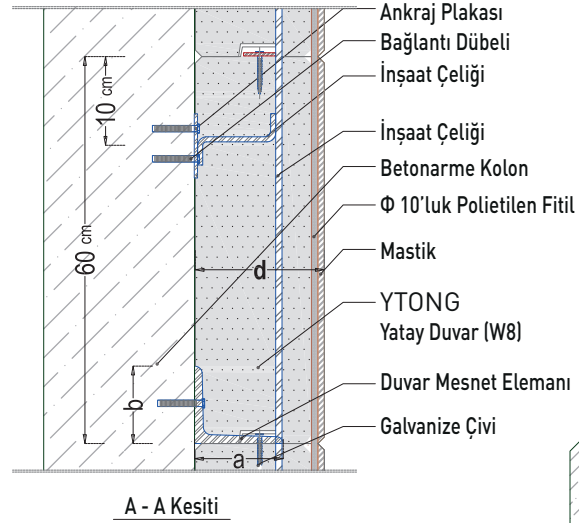
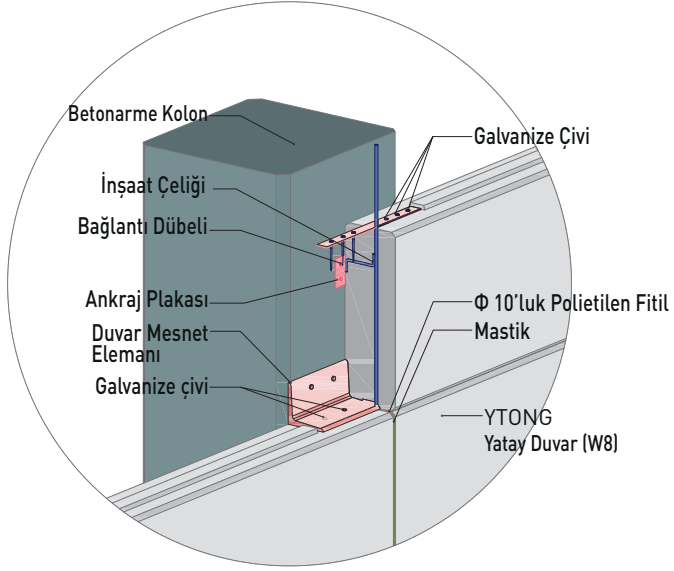

| | Düvar mesnet elemanı kullanım yeri |
|----|------------------------------------|
| 1. | 10. plak |
| 2. | 15. plak |
| 3. | 20. plak |
| 4. | 25. plak |
| 5. | 30. plak |

| Düvar kalınlığı d (cm) | Düvar mesnet elemanı (mm) a x b x s |
|------------------------|-------------------------------------|
| 10 | 80x80x8 |
| 12.5 | 80x80x8 |
| 15 | 100x100x10 |
| 17.5 | 120x120x12 |
| 20 | 140x140x15 |
| 22.5 | 150x150x15 |
| 25 | 180x180x16 |

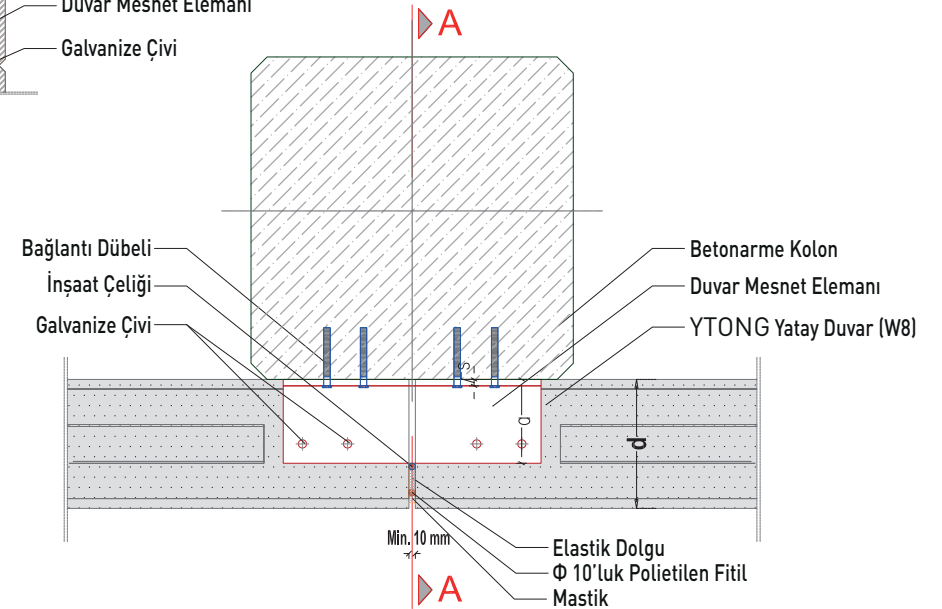
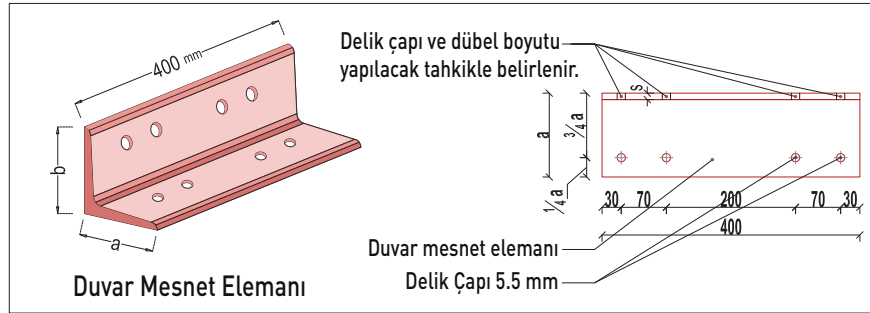

Not-1 : Tüm çelik imalatlar galvanize edilmelidir.

Not-2 : Dolgu malzemesi, akustik ve yangın şartlarını sağlayacak şekilde seçilmelidir.

Not-3 : Çizimlerde belirtilen bağlantı elemanlarının nihai boyutları statik açıdan kontrol edilmelidir.

Not-4 : Düvar mesnet elemanı boyutları duvar kalınlığına göre değişkendir.

Not-5 : Uygulama duvar mesnet elemanlarının oturduğu YTONG'un profili kesilerek düz hale getirilir.

Not-6 : Yatay duvar elemanları ile yapılan 6.00 metreden yüksek duvar uygulamalarında mesnet oluşturma tavsiye edilir.

YTONG

Yatay Duvar Betonarme Kolon Önü Mesnet Oluşturma Detayı

W8 - 013

REV:001

Nisan 2015

Türk Ytong Sanayi A.Ş.
Teknik Ürün Müdürlüğü

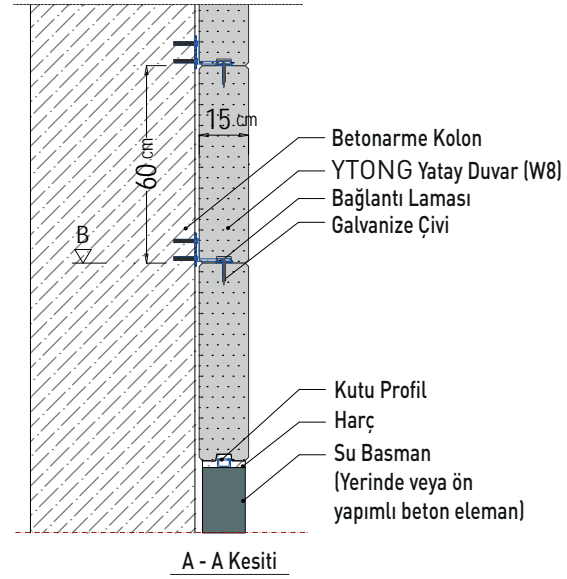
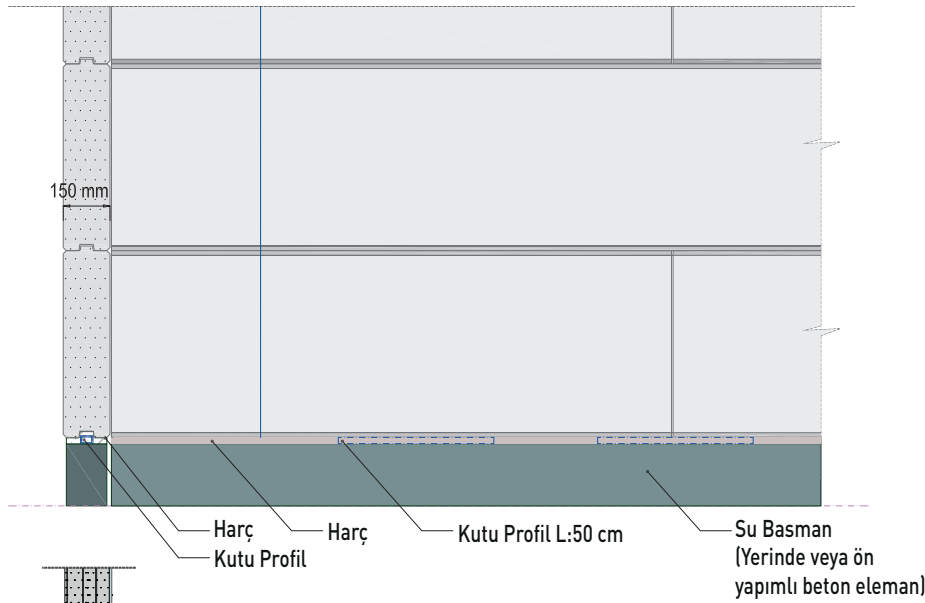

| Duvar Kalınlığı d (cm) | En Uzun Duvar Boyu L (cm) | Kutu Profil (mm) |
|------------------------|---------------------------|------------------|
| 10 | 400 | 30x20x2 |
| 12.5 | 500 | 30x20x2 |
| 15 | 800 | 40x20x2 |
| 17.5 | 800 | 40x20x2 |
| 20 | 800 | 40x20x2 |
| 22.5 | 800 | 40x20x2 |
| 25 | 800 | 40x20x2 |

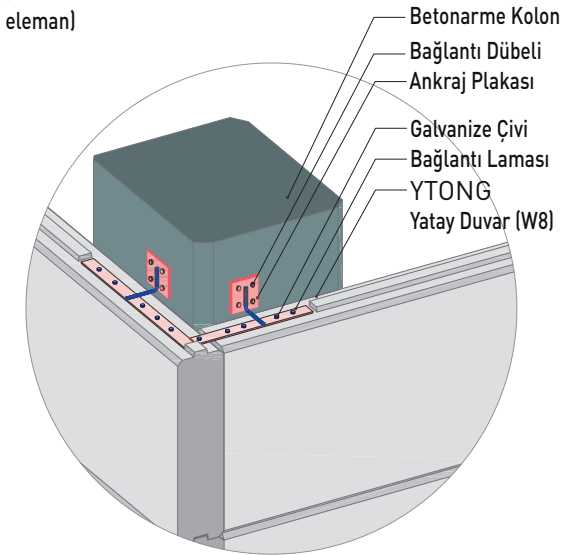
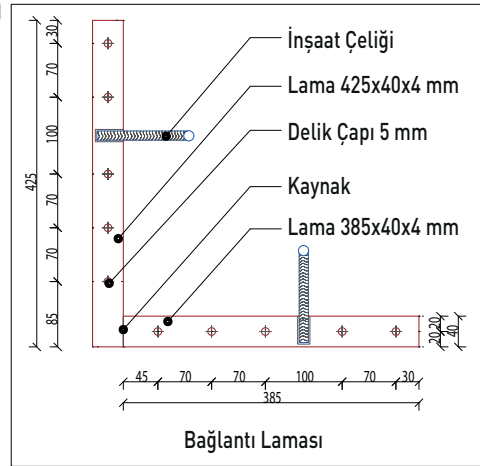
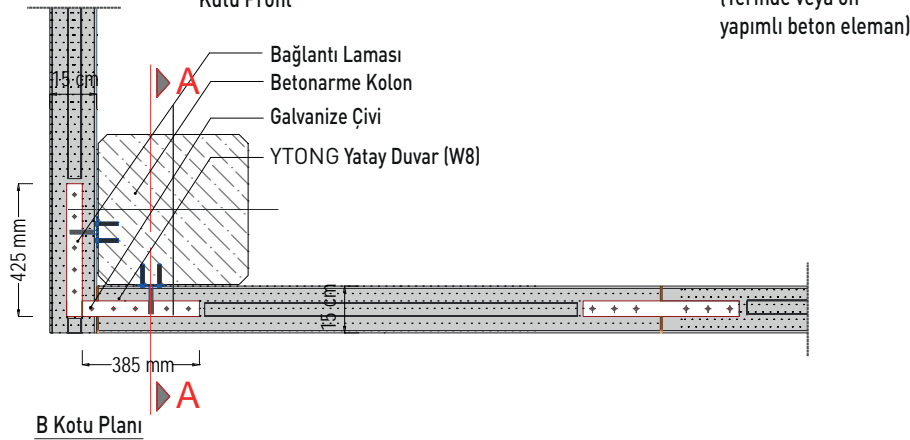

- Not-1 : Tüm çelik imalatlar galvanize edilmelidir.
 Not-2 : Dolgu malzemesi, akustik ve yangın şartlarını sağlayacak şekilde seçilmelidir.
 Not-3 : Çizimlerde belirtilen bağlantı elemanlarının nihai boyutları statik açıdan kontrol edilmelidir.
 Not-4 : Duvar mesnet elemanı boyutları duvar kalınlığına göre değişkendir.
 Not-5 : Uygulamada lamaların oturduğu YTONG'un profili kesilerek düz hale getirilir.

YTONG

Yatay Duvar Betonarme Kolon Önü Köşe Birleşim Detayı – 1A

W8 - 014

REV:000

Nisan 2015

Türk Ytong Sanayi A.Ş.
Teknik Ürün Müdürlüğü

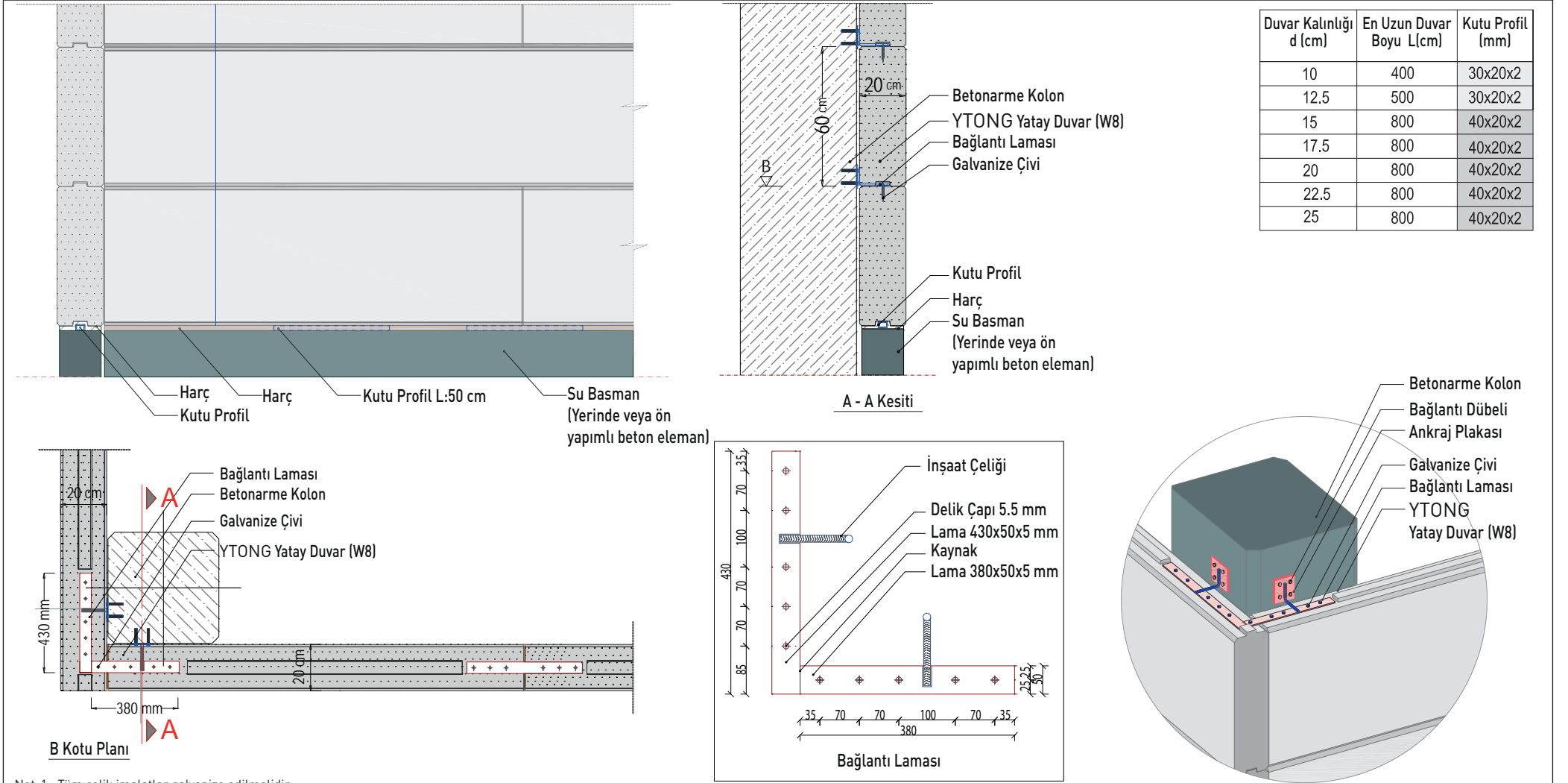

Not-1 : Tüm çelik imalatlar galvanize edilmelidir.

Not-2 : Dolgu malzemesi, akustik ve yangın şartlarını sağlayacak şekilde seçilmelidir.

Not-3 : Çizimlerde belirtilen bağlantı elemanlarının nihai boyutları statik açıdan kontrol edilmelidir.

Not-4 : Duvar mesnet elemanı boyutları duvar kalınlığına göre değişkendir.

Not-5 : Uygulamada lamaların oturduğu YTONG'un profilini kesilerek düz hale getirilir.

YTONG

Yatay Duvar Betonarme Kolon Önü Köşe Birleşim Detayı – 2A

W8 - 015

REV:001

Nisan 2015

Türk Ytong Sanayi A.Ş.
Teknik Ürün Müdürlüğü

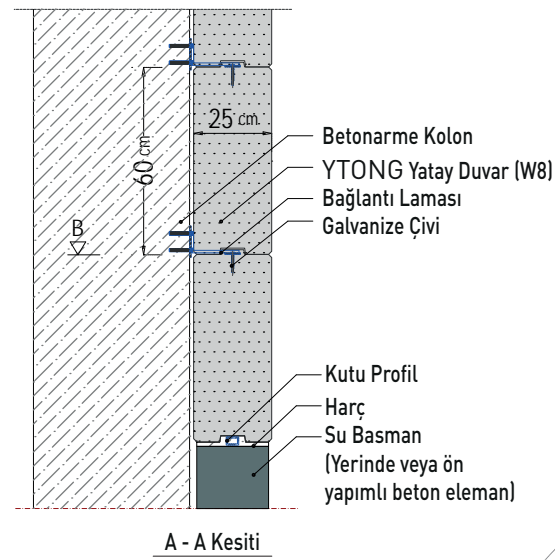
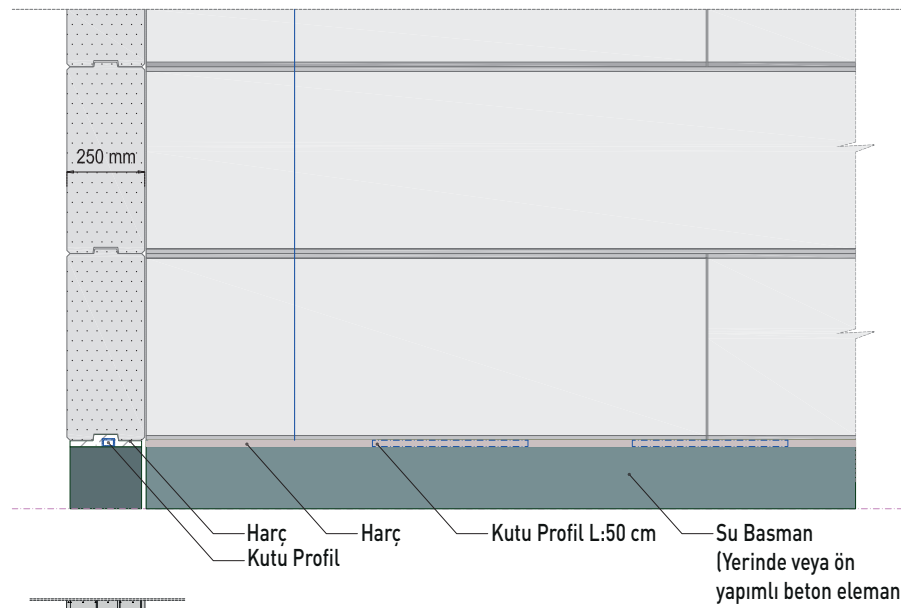

| Duvar Kalınlığı d (cm) | En Uzun Duvar Boyu L (cm) | Kutu Profil (mm) |
|------------------------|---------------------------|------------------|
| 10 | 400 | 30x20x2 |
| 12.5 | 500 | 30x20x2 |
| 15 | 800 | 40x20x2 |
| 17.5 | 800 | 40x20x2 |
| 20 | 800 | 40x20x2 |
| 22.5 | 800 | 40x20x2 |
| 25 | 800 | 40x20x2 |

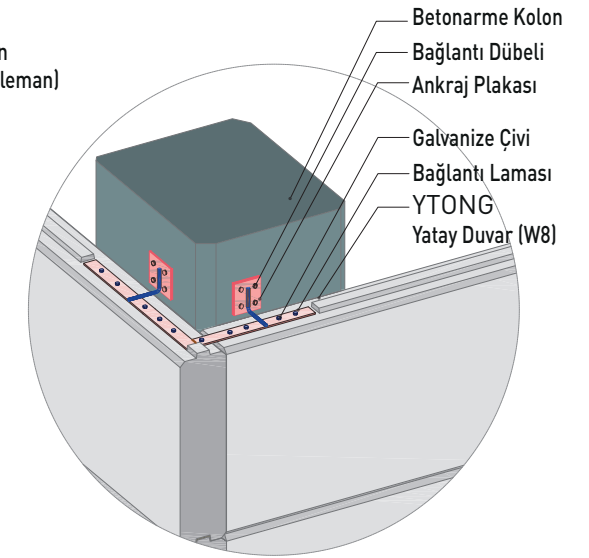
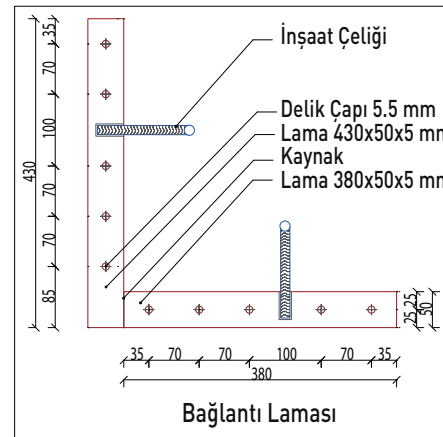
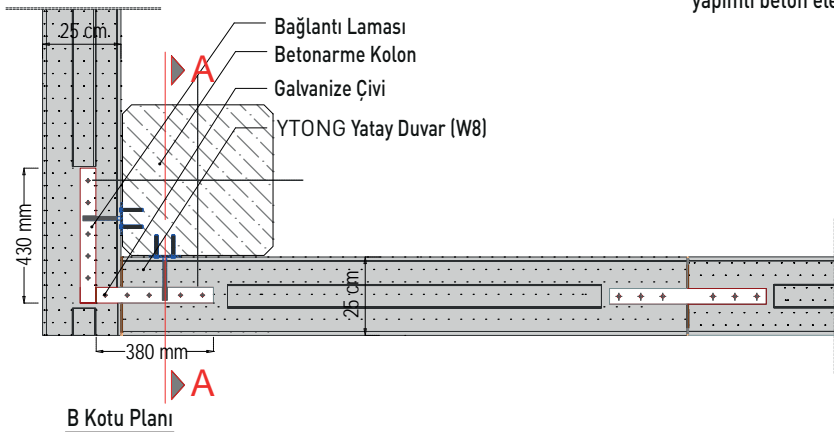

Not-1 : Tüm çelik imalatlar galvanize edilmelidir.

Not-2 : Dolgu malzemesi, akustik ve yangın şartlarını sağlayacak şekilde seçilmelidir.

Not-3 : Çizimlerde belirtilen bağlantı elemanlarının nihai boyutları statik açıdan kontrol edilmelidir.

Not-4 : Duvar mesnet elemanı boyutları duvar kalınlığına göre değişkendir.

Not-5 : Uygulamada lamaların oturduğu YTONG'un profili kesilerek düz hale getirilir.

YTONG

Yatay Duvar Betonarme Kolon Önü Köşe Birleşim Detayı – 3A

W8 - 016

REV:001

Nisan 2015

Türk Ytong Sanayi A.Ş.
Teknik Ürün Müdürlüğü

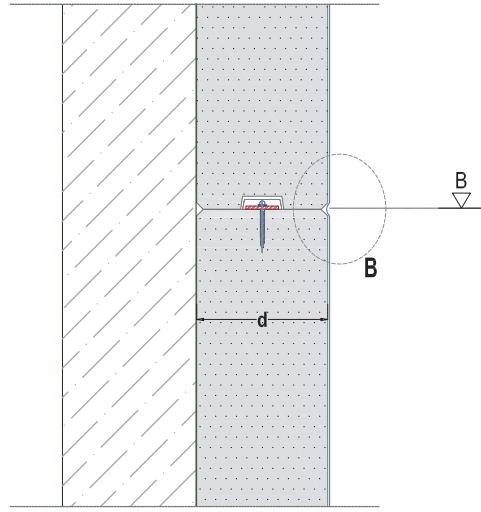

A - A Kesiti

YTONG Yatay Duvar (W8)

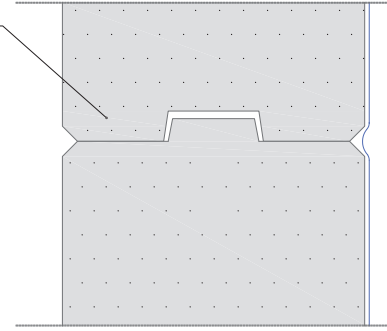

B - Detayı

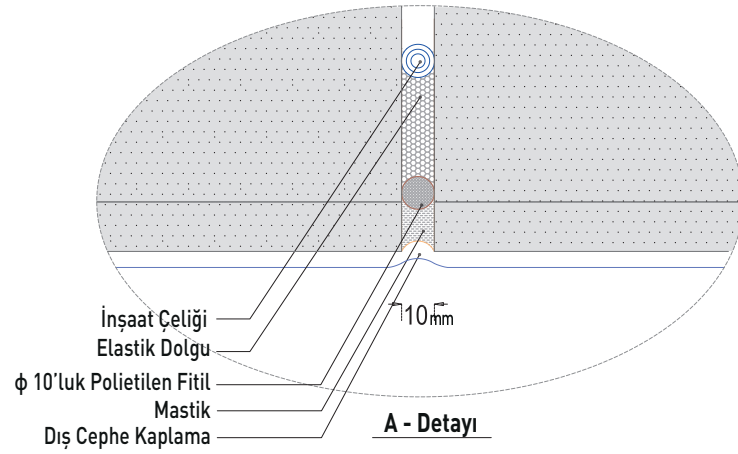

A - Detayı

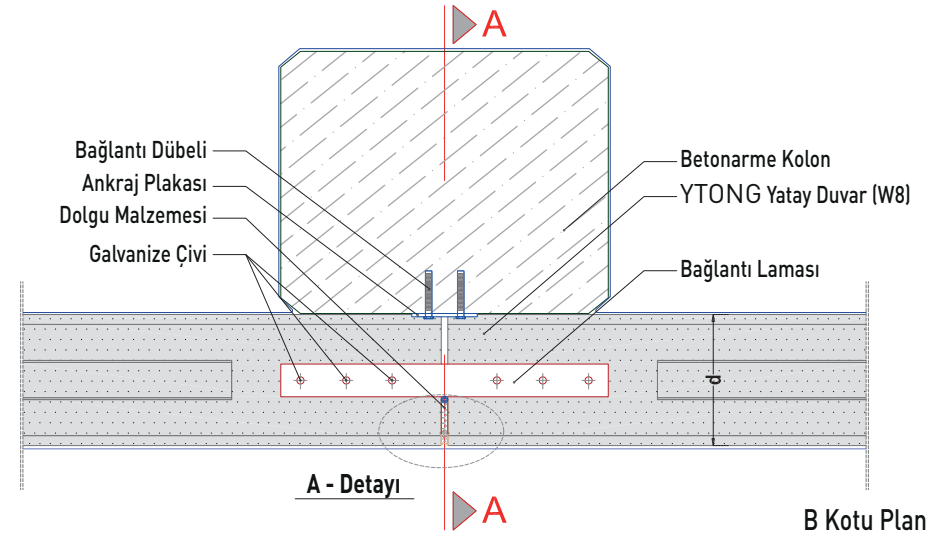

A - Detayı

B Kotu Planı

(Bakınız W8-012, W8-013)

Not-1 : Tüm çelik imalatlar galvanize edilmelidir.

Not-2 : Dolgu malzemesi, akustik ve yangın şartlarını sağlayacak şekilde seçilmelidir.

Not-3 : Çizimlerde belirtilen bağlantı elemanlarının nihai boyutları statik açıdan kontrol edilmelidir.

YTONG

Yatay Duvar Betonarme Kolon Önü Birleşim Detayı

W8 - 017

REV:001

Nisan 2015

Türk Ytong Sanayi A.Ş.
Teknik Ürün Müdürlüğü

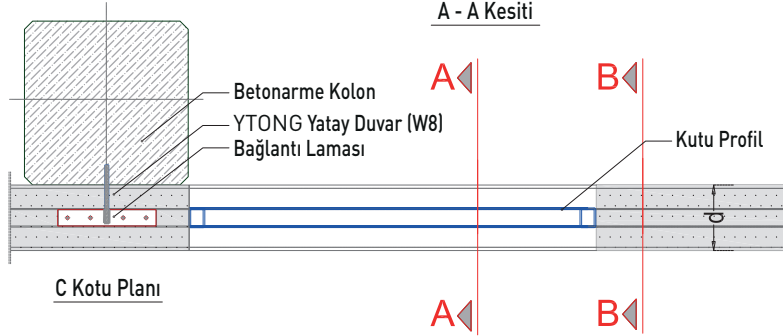
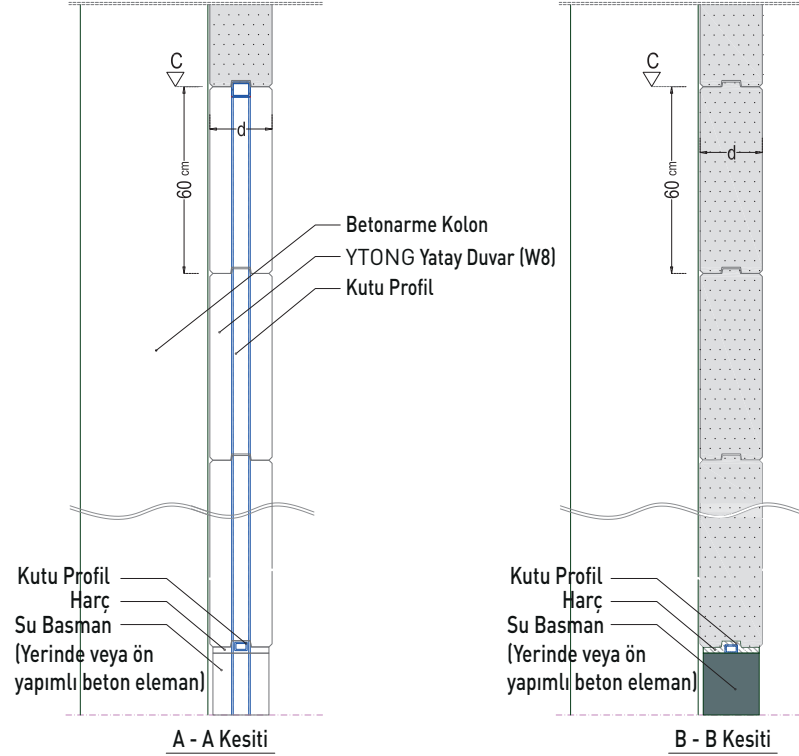
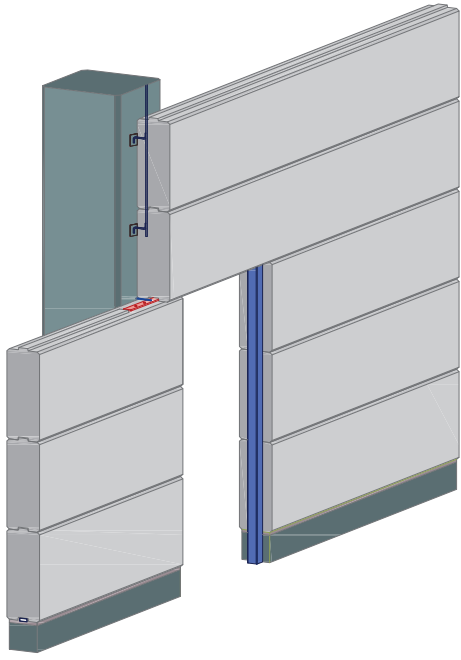

Bağlantı Laması Boyut Tablosu

| Duvar Kalınlığı d (cm) | Bağlantı Laması (mm) | İnşaat Çeliği Çapı (mm) | Galvanize Çivi (mm) |
|------------------------|----------------------|-------------------------|---------------------|
| 10 | 300.30.3 | 8 | 100.4 |
| 12,5 | 300.30.3 | 8 | 100.4 |
| 15 | 300.40.4 | 10 | 120.4 |
| 17,5 | 300.40.4 | 10 | 120.4 |
| 20 | 300.50.5 | 12 | 150.5 |
| 22,5 | 300.50.5 | 12 | 150.5 |
| 25 | 300.50.5 | 12 | 150.5 |

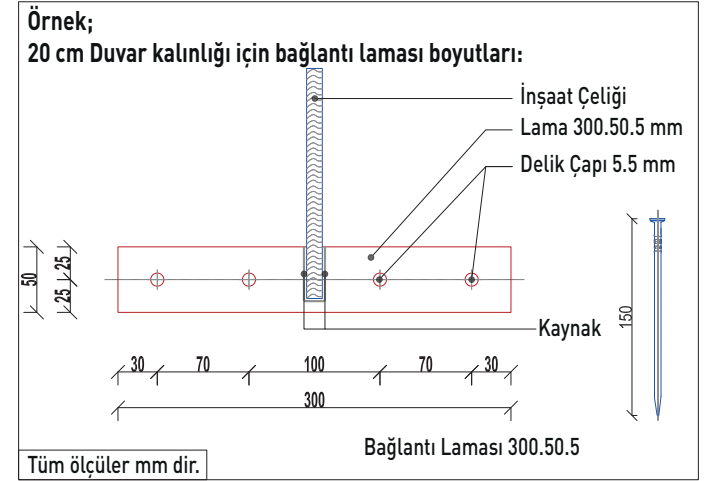

Not-1 : Tüm çelik imalatlar galvanize edilmelidir.

Not-2 : Dolgu malzemesi, akustik ve yangın şartlarını sağlayacak şekilde seçilmelidir.

Not-3 : Çizimlerde belirtilen bağlantı elemanlarının nihai boyutları statik açıdan kontrol edilmelidir.

YTONG

Yatay Duvar Betonarme Kolon Önünde Boşluk Oluşturma Detayı -1

W8 - 018

REV:001

Nisan 2015

Türk Ytong Sanayi A.Ş.
Teknik Ürün Müdürlüğü

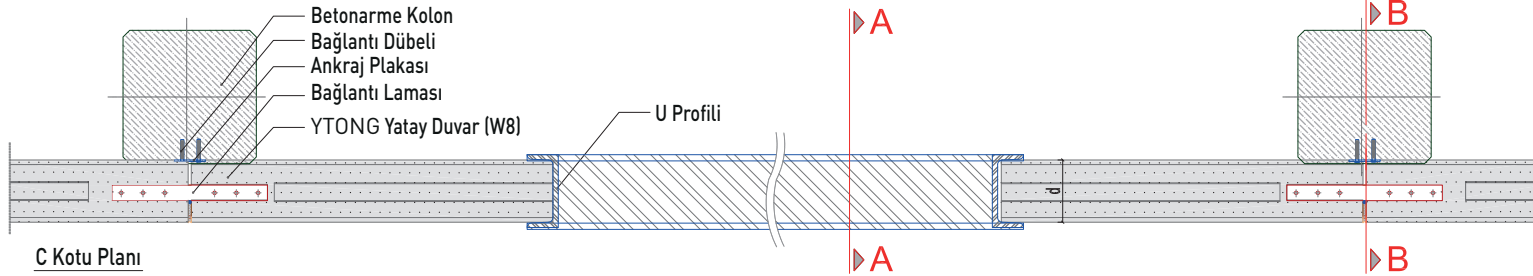
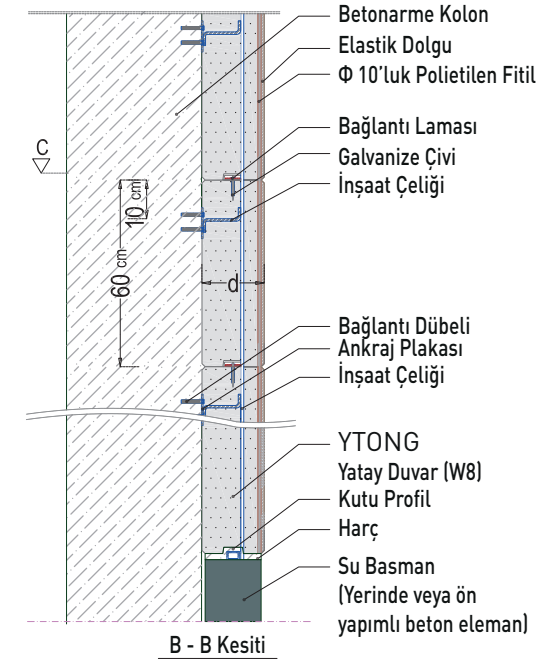
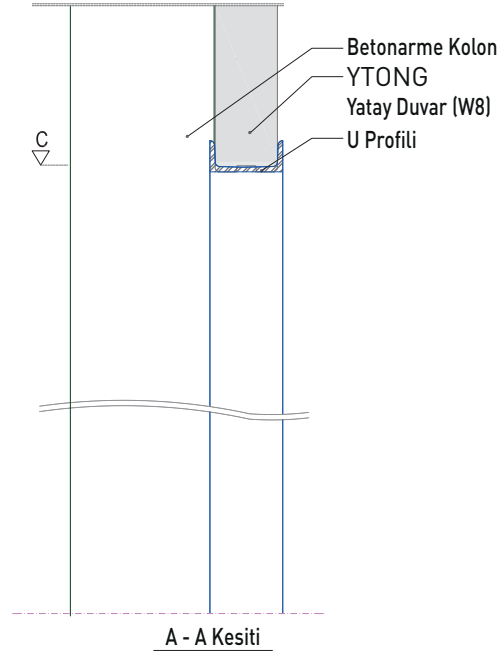
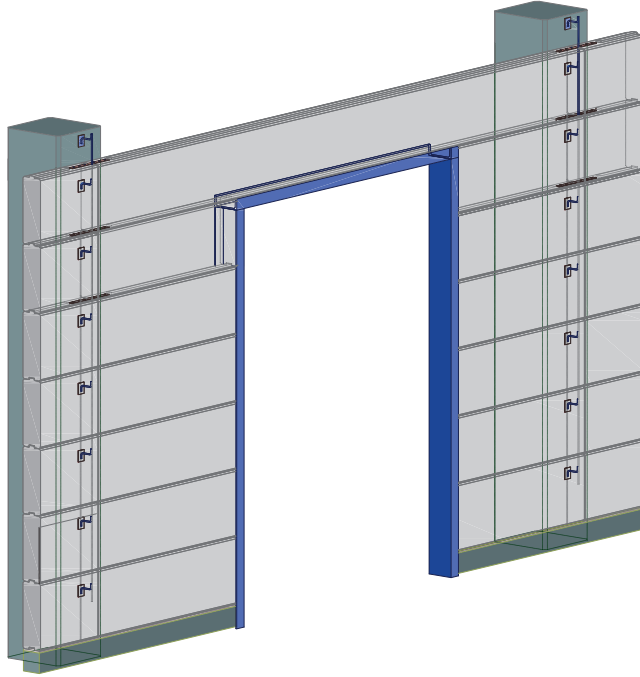

Not-1 : Tüm çelik imalatlar galvanize edilmelidir.

Not-2 : Dolgu malzemesi, akustik ve yangın şartlarını sağlayacak şekilde seçilmelidir.

Not-3 : Çizimlerde belirtilen bağlantı elemanlarının nihai boyutları statik açıdan kontrol edilmelidir.

YTONG

Yatay Duvar Betonarme Kolon Önünde Boşluk Oluşturma Detayı - 2

W8 - 019

REV:001

Nisan 2015

Türk Ytong Sanayi A.Ş.
Teknik Ürün Müdürlüğü

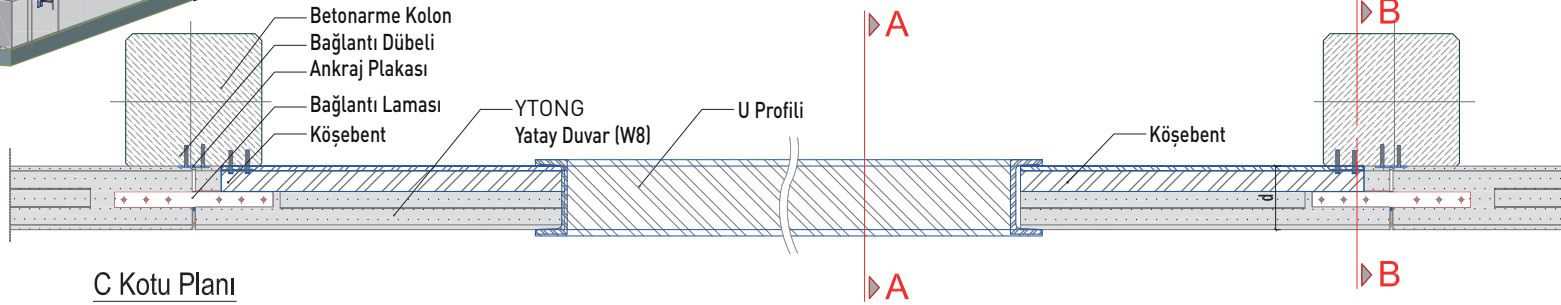
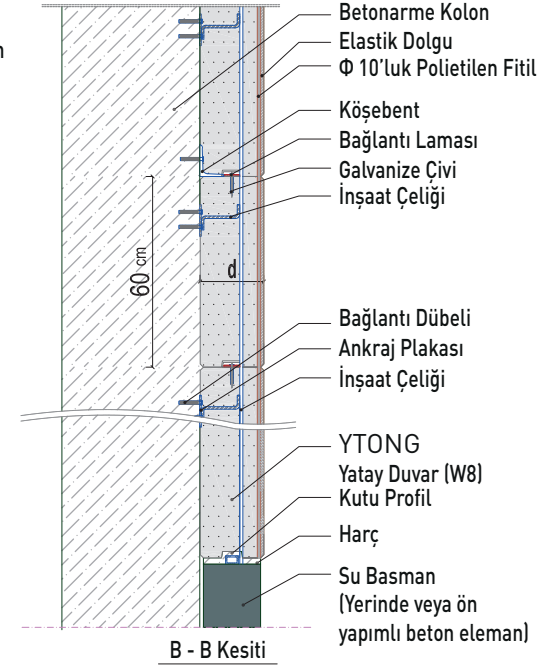
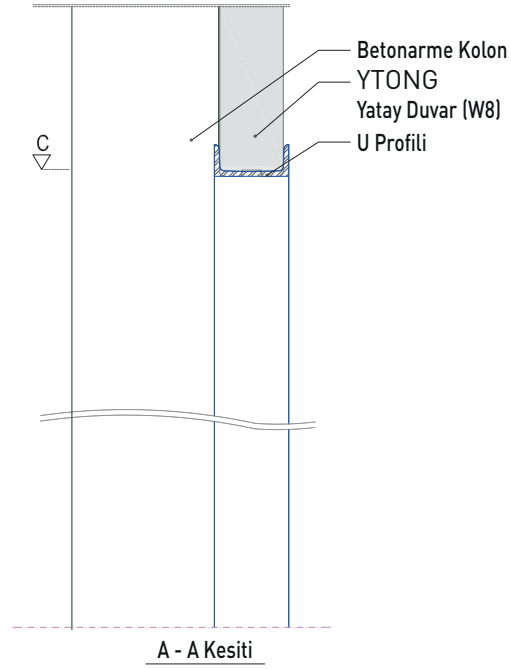
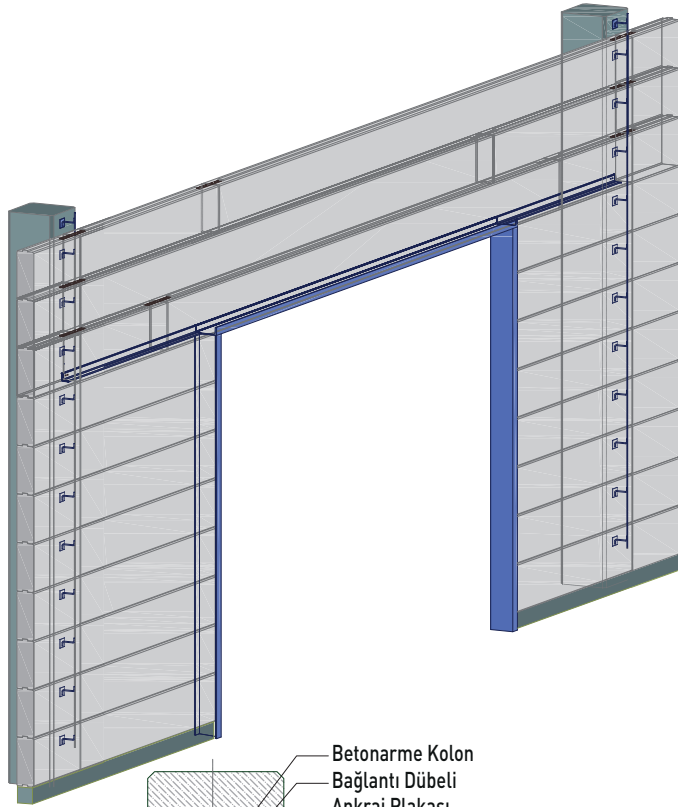

- Not-1 : Tüm çelik imalatlar galvanize edilmelidir.
 Not-2 : Dolgu malzemesi, akustik ve yangın şartlarını sağlayacak şekilde seçilmelidir.
 Not-3 : Çizimlerde belirtilen bağlantı elemanlarının nihai boyutları statik açıdan kontrol edilmelidir.

YTONG

Yatay Duvar Betonarme Kolon Önünde Boşluk Oluşturma Detayı – 3

| | |
|------------|---------|
| W8 - 020 | REV:001 |
| Nisan 2015 | |

Türk Ytong Sanayi A.Ş.
Teknik Ürün Müdürlüğü

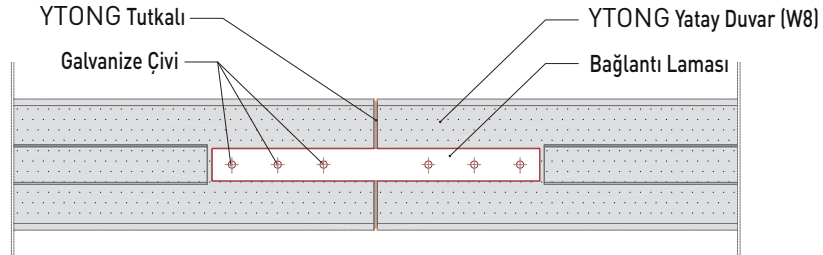
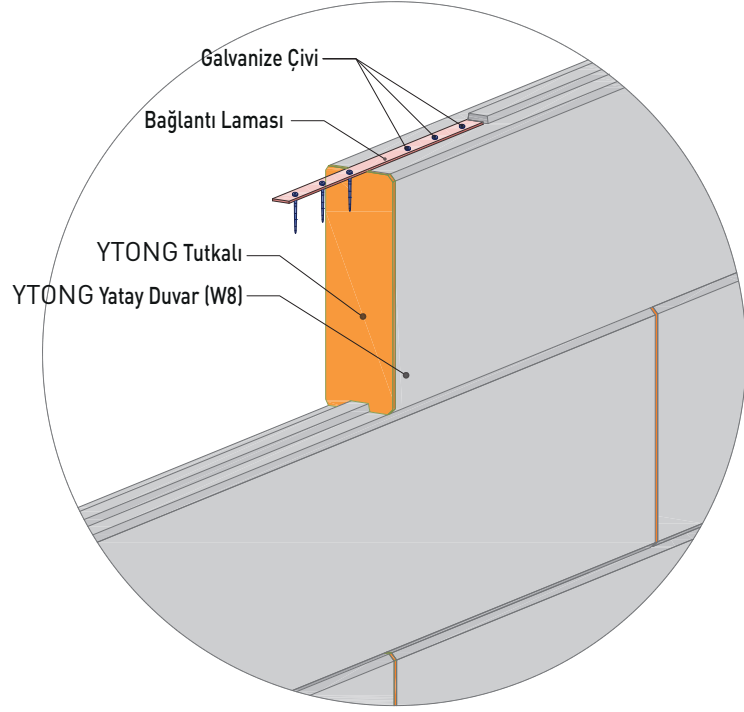

Bağlantı Laması Boyut Tablosu

| Duvar Kalınlığı d (cm) | Bağlantı Laması (mm) | Galvanize Çivi (mm) |
|------------------------|----------------------|---------------------|
| 10 | 500.30.3 | 100.4 |
| 12.5 | 500.30.3 | 100.4 |
| 15 | 500.40.4 | 120.4 |
| 17.5 | 500.40.4 | 120.4 |
| 20 | 500.50.5 | 150.5 |
| 22.5 | 500.50.5 | 150.5 |
| 25 | 500.50.5 | 150.5 |

Örnek;

20 cm Duvar kalınlığı için bağlantı laması boyutları:

Kullanılacak çivi: 6 adet 15'lik galvanize çivi

Tüm ölçüler mm dir.

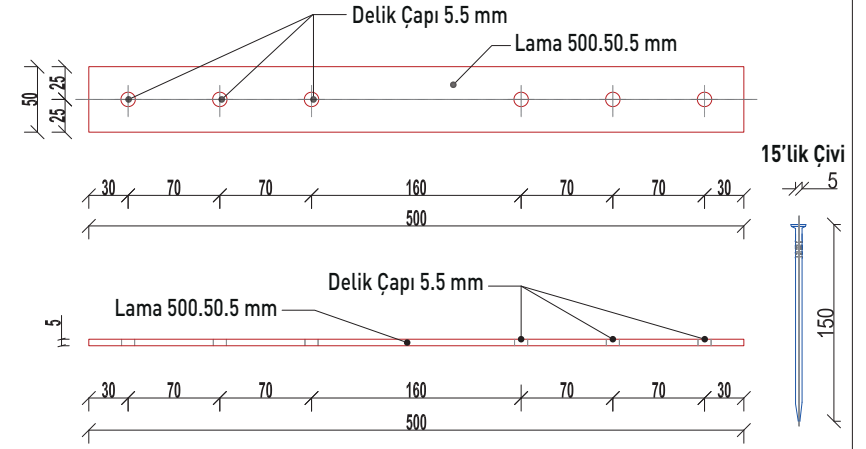

Not-1 : Tüm çelik imalatlar galvanize edilmiştir.

Not-2 : Dolgu malzemesi, akustik ve yangın şartlarını sağlayacak şekilde seçilmelidir.

Not-3 : Çizimlerde belirtilen bağlantı elemanlarının nihai boyutları statik açıdan kontrol edilmelidir.

YTONG

Ekli Yatay Duvar Birleşim Detayı

W8 - 021

REV:001

Nisan 2015

Türk Ytong Sanayi A.Ş.
Teknik Ürün Müdürlüğü

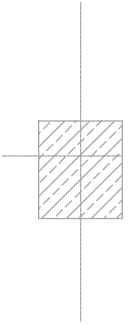

Yatay Duvar - Çelik Yapı Detayları

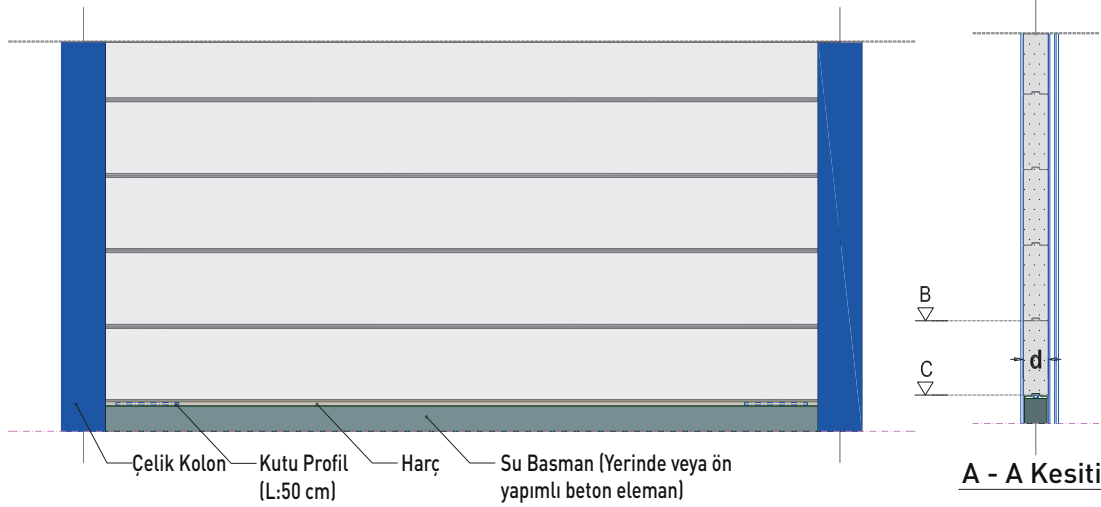

| Duvar Kalınlığı d (cm) | En Uzun Duvar Boyu L (cm) | Kutu Profil (mm) |
|------------------------|---------------------------|------------------|
| 10 | 400 | 30x20x2 |
| 12,5 | 500 | 30x20x2 |
| 15 | 600 | 40x20x2 |
| 17,5 | 600 | 40x20x2 |
| 20 | 600 | 40x20x2 |
| 22,5 | 600 | 40x20x2 |
| 25 | 600 | 40x20x2 |

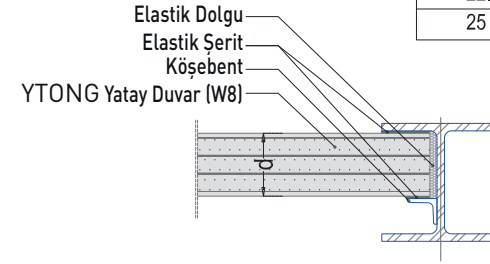

Nokta Detayı - 1

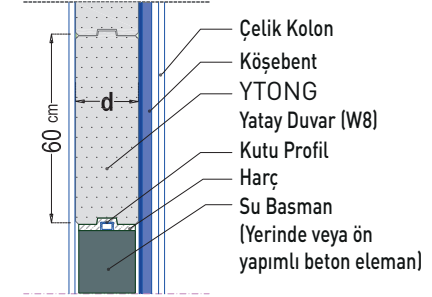
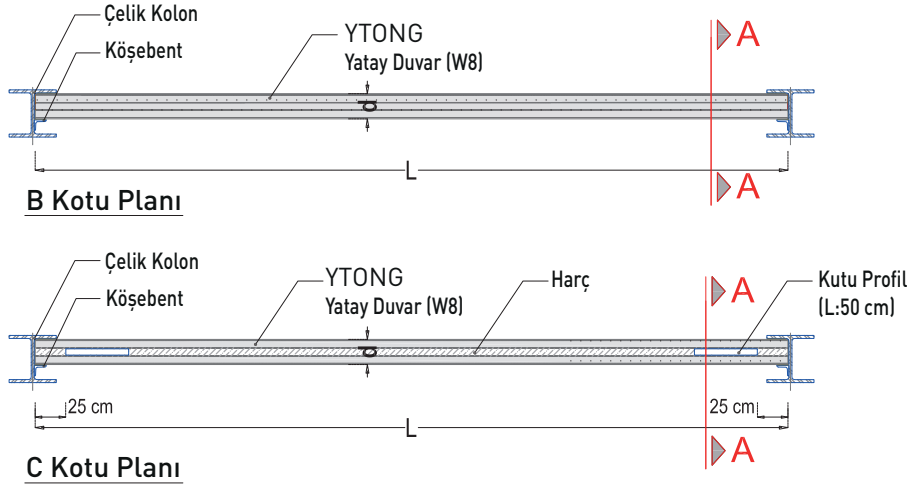

Nokta Detayı - 2

Not-1 : Tüm çelik imalatlar galvanize edilmelidir.

Not-2 : Dolgu malzemesi, akustik ve yangın şartlarını sağlayacak şekilde seçilmelidir.

Not-3 : Çizimlerde belirtilen bağlantı elemanlarının nihai boyutları statik açıdan kontrol edilmelidir.

YTONG

Yatay Duvar Çelik Kolon Arası Uygulama Detayı
(Net Açıklık ≤ 6.00 m)

W8 - 031

REV:001

Nisan 2015

Türk Ytong Sanayi A.Ş.
Teknik Ürün Müdürlüğü

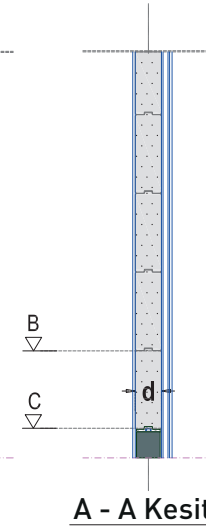
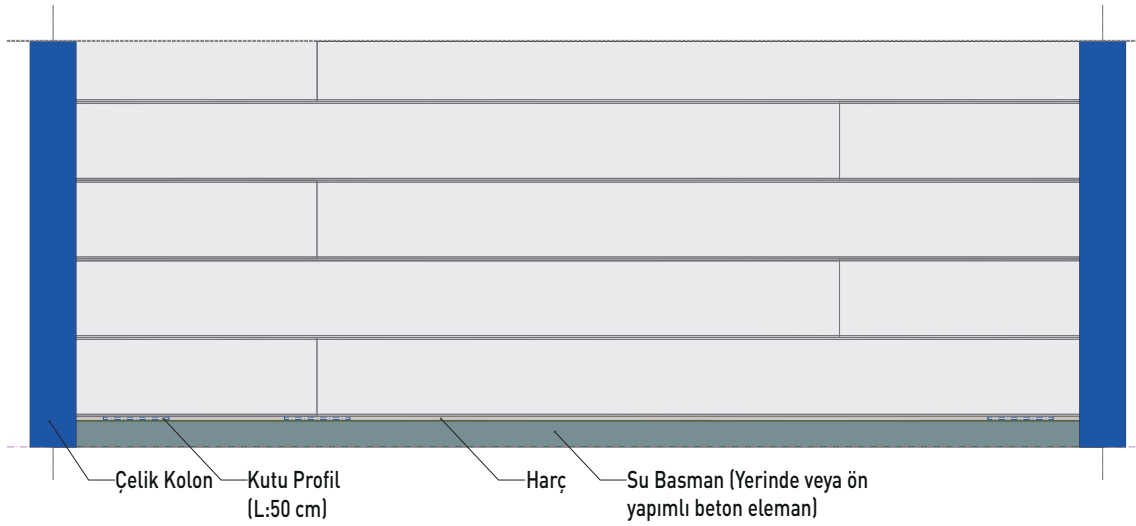

A - A Kesiti

| Duvar Kalınlığı d (cm) | En Uzun Duvar Boyu L (cm) | Kutu Profil (mm) |
|------------------------|---------------------------|------------------|
| 10 | 400 | 30x20x2 |
| 12.5 | 500 | 30x20x2 |
| 15 | 800 | 40x20x2 |
| 17.5 | 800 | 40x20x2 |
| 20 | 800 | 40x20x2 |
| 22.5 | 800 | 40x20x2 |
| 25 | 800 | 40x20x2 |

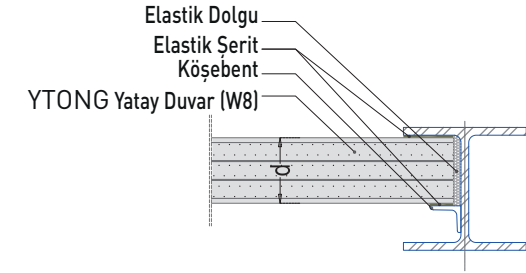

Nokta Detayı - 1

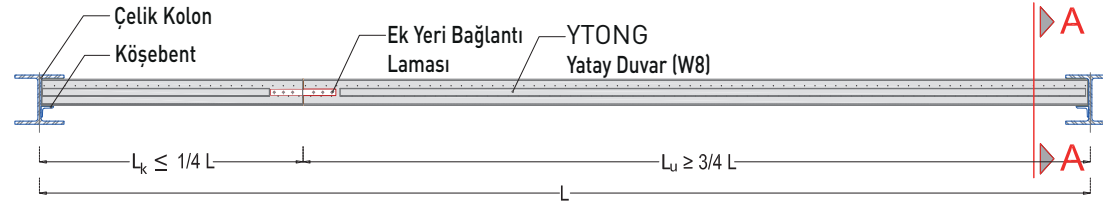

B Kotu Planı

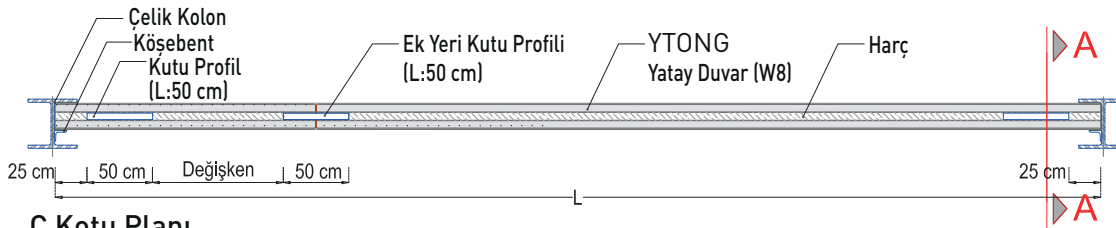

C Kotu Planı

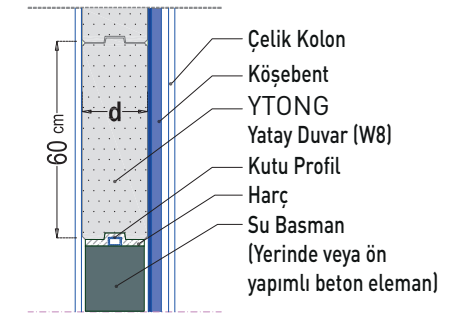

Nokta Detayı - 2

Not-1 : Tüm çelik imalatlar galvanize edilmelidir.

Not-2 : Dolgu malzemesi, akustik ve yangın şartlarını sağlayacak şekilde seçilmelidir.

Not-3 : Çizimlerde belirtilen bağlantı elemanlarının nihai boyutları statik açıdan kontrol edilmelidir.

YTONG

Ekli Yatay Duvar Çelik Kolon Arası Uygulama Detayı
(6.00 m < Net Açıklık ≤ 8.00 m)

W8 - 032

REV:001

Nisan 2015

Türk Ytong Sanayi A.Ş.
Teknik Ürün Müdürlüğü

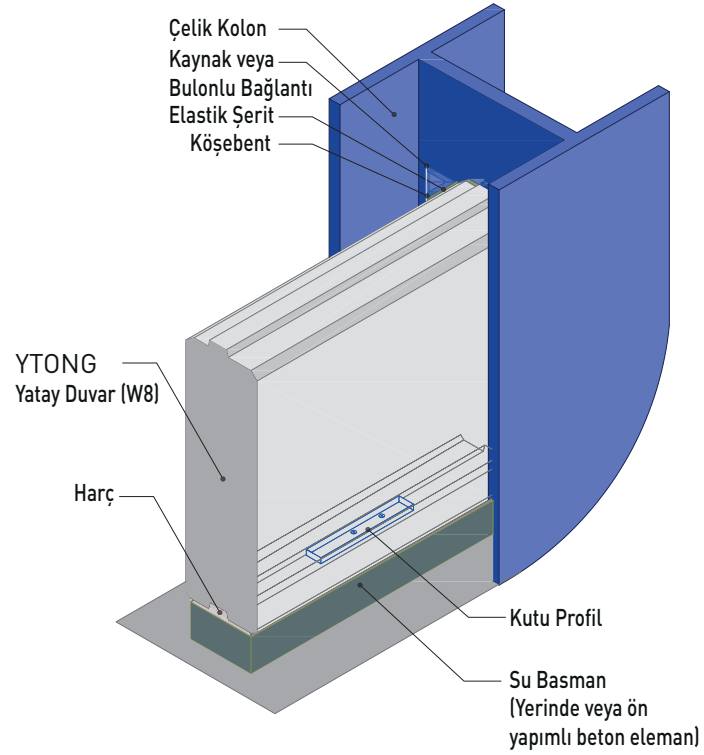

| Duvar Kalınlığı d (cm) | En Uzun Duvar Boyu L(cm) | Kutu Profil (mm) |
|------------------------|--------------------------|------------------|
| 10 | 400 | 30x20x2 |
| 12.5 | 500 | 30x20x2 |
| 15 | 600 | 40x20x2 |
| 17.5 | 600 | 40x20x2 |
| 20 | 600 | 40x20x2 |
| 22.5 | 600 | 40x20x2 |
| 25 | 600 | 40x20x2 |

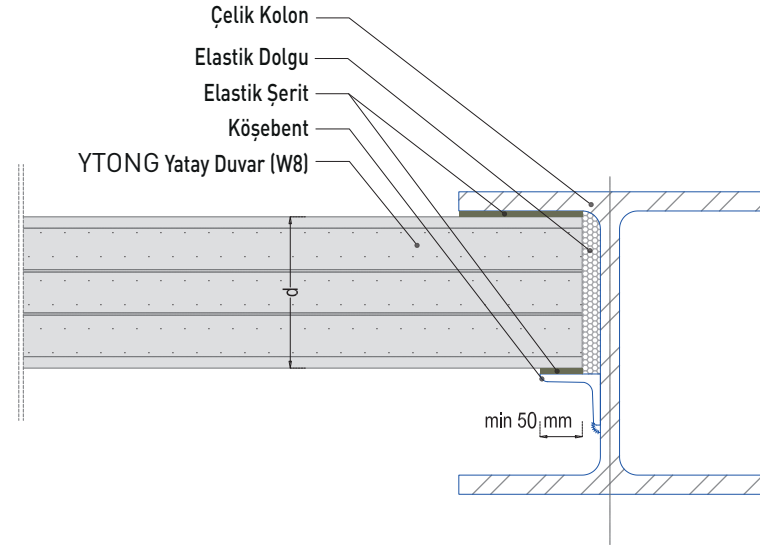

Not-1 : Tüm çelik imalatlar galvanize edilmelidir.

Not-2 : Dolgu malzemesi, akustik ve yangın şartlarını sağlayacak şekilde seçilmelidir.

Not-3 : Çizimlerde belirtilen bağlantı elemanlarının nihai boyutları statik açıdan kontrol edilmelidir.

YTONG

Yatay Duvar Çelik Kolon Arası Uygulama Detayı – 1

W8 - 033

REV:001

Nisan 2015

Türk Ytong Sanayi A.Ş.
Teknik Ürün Müdürlüğü

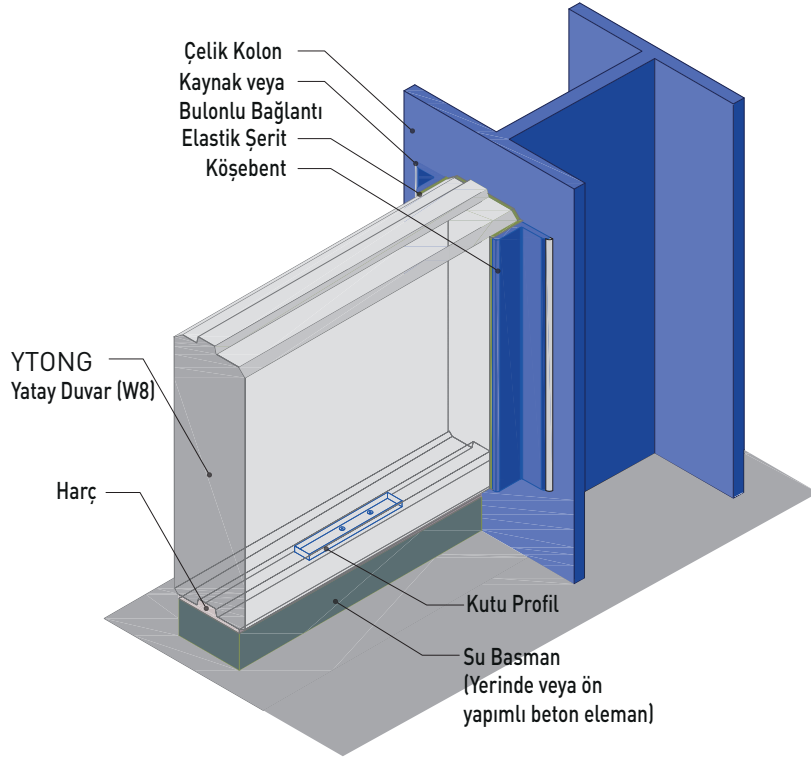

| Duvar Kalınlığı d (cm) | En Uzun Duvar Boyu L(cm) | Kutu Profil (mm) |
|------------------------|--------------------------|------------------|
| 10 | 400 | 30x20x2 |
| 12,5 | 500 | 30x20x2 |
| 15 | 600 | 40x20x2 |
| 17,5 | 600 | 40x20x2 |
| 20 | 600 | 40x20x2 |
| 22,5 | 600 | 40x20x2 |
| 25 | 600 | 40x20x2 |

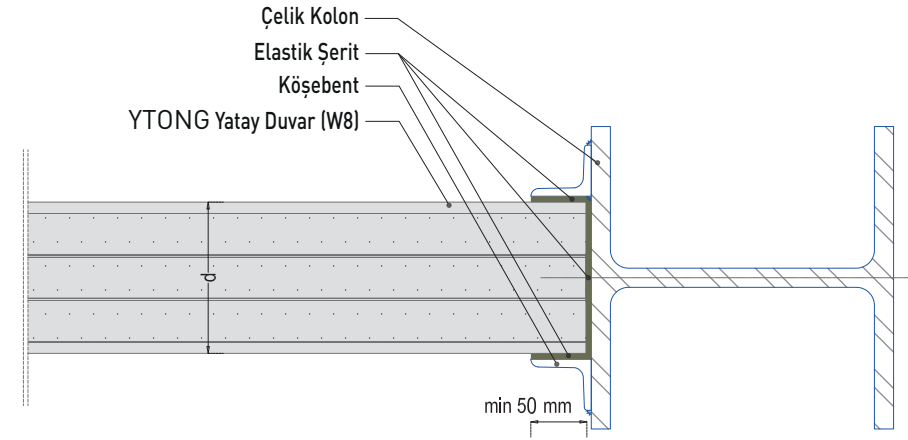

Not-1 : Tüm çelik imalatlar galvanize edilmelidir.

Not-2 : Dolgu malzemesi, akustik ve yangın şartlarını sağlayacak şekilde seçilmelidir.

Not-3 : Çizimlerde belirtilen bağlantı elemanlarının nihai boyutları statik açıdan kontrol edilmelidir.

YTONG

Yatay Duvar Çelik Kolon Arası Uygulama Detayı – 2

W8 - 034

REV:001

Nisan 2015

Türk Ytong Sanayi A.Ş.
Teknik Ürün Müdürlüğü

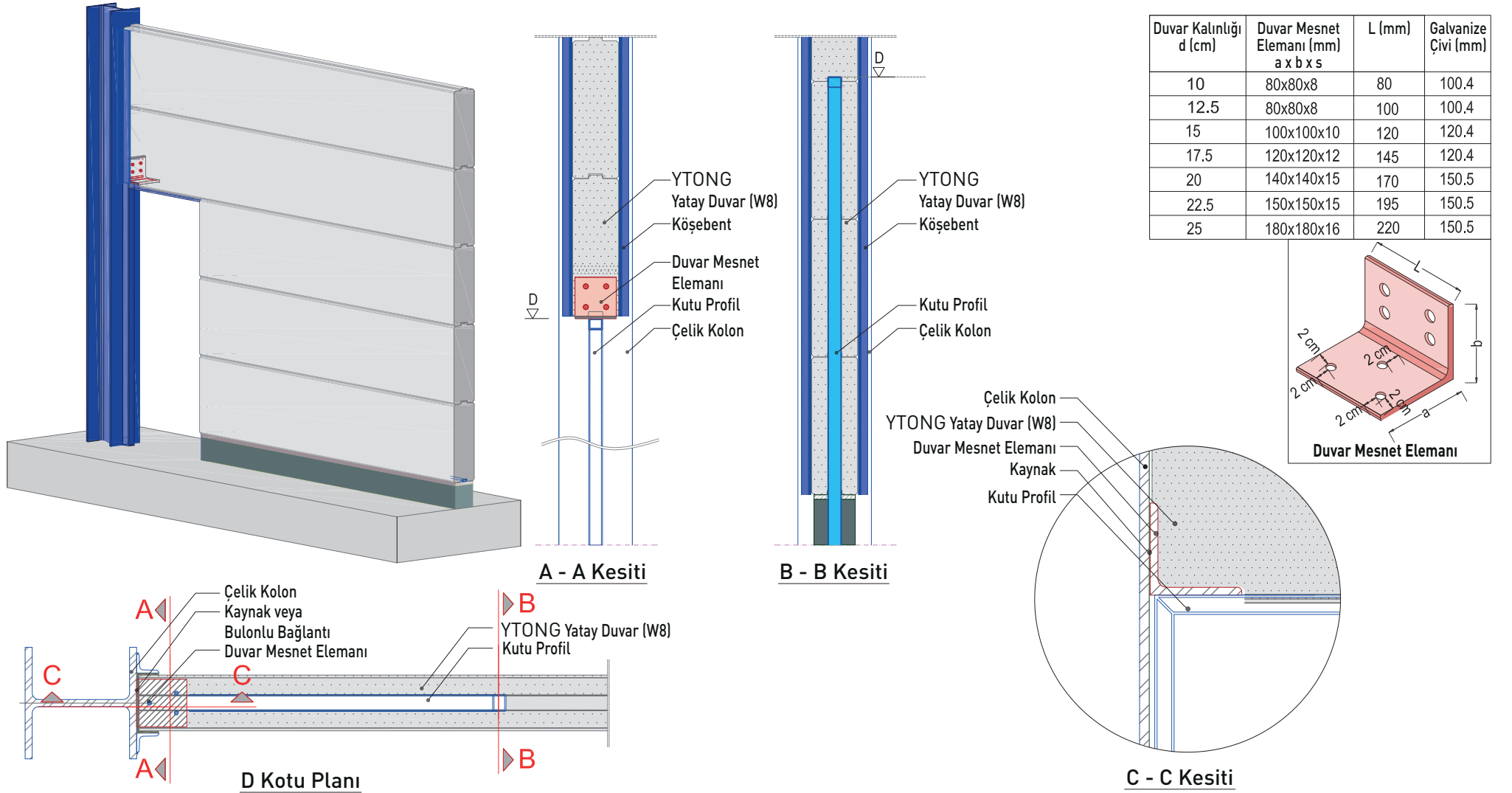

Not-1 : Tüm çelik imalatlar galvanize edilmektedir.

Not-2 : Dolgu malzemesi, akustik ve yangın şartlarını sağlayacak şekilde seçilmelidir.

Not-3 : Çizimlerde belirtilen bağlantı elemanlarının nihai boyutları statik açıdan kontrol edilmelidir.

YTONG

Yatay Duvar Çelik Kolon Arası Kenarında Boşluk Oluşturma Detayı

W8 - 035

REV:001

Nisan 2015

Türk Ytong Sanayi A.Ş.
Teknik Ürün Müdürlüğü

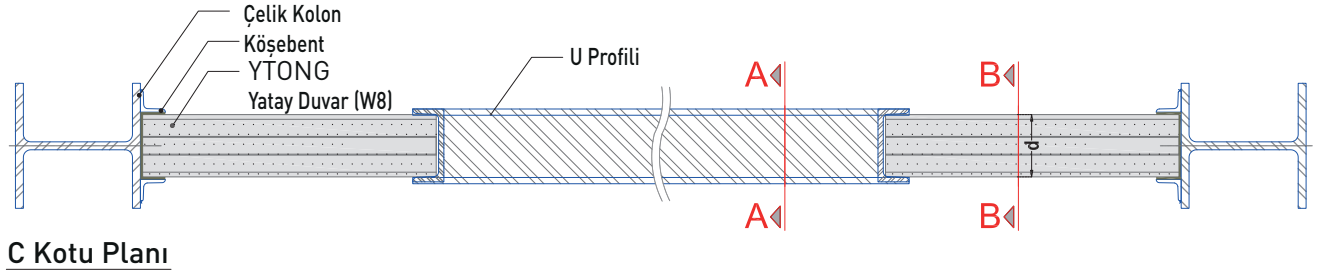
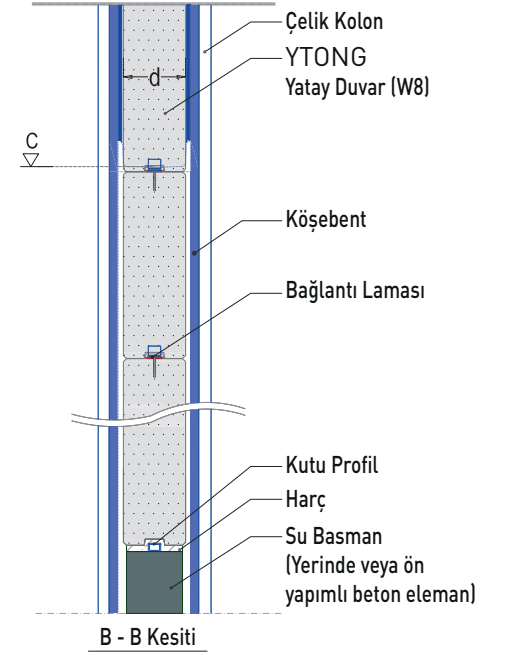
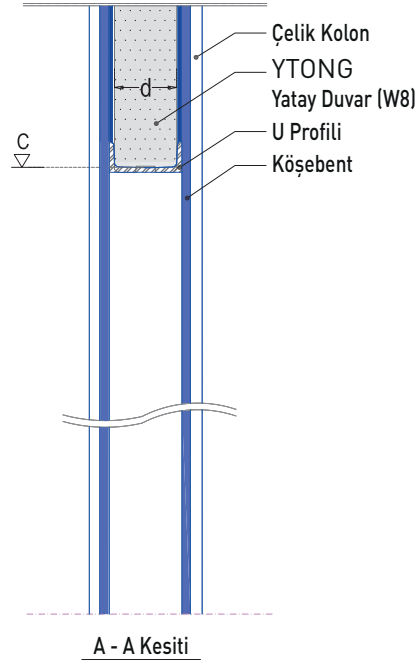
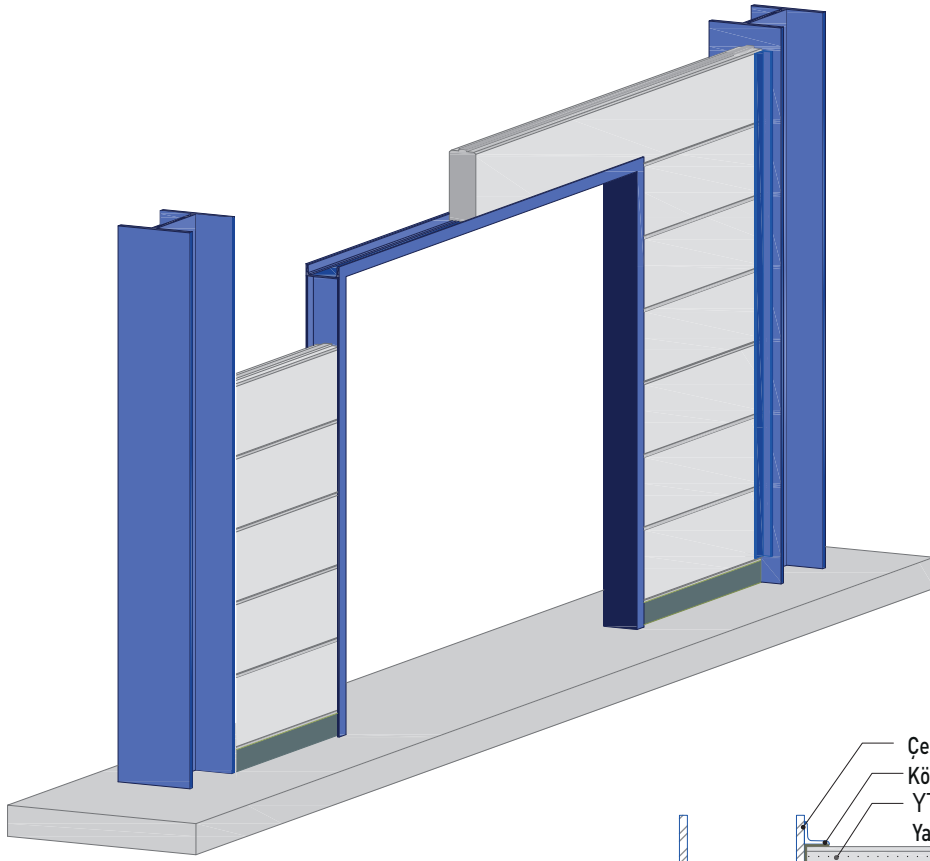

Not-1 : Tüm çelik imalatlar galvanize edilmelidir.

Not-2 : Dolgu malzemesi, akustik ve yangın şartlarını sağlayacak şekilde seçilmelidir.

Not-3 : Çizimlerde belirtilen bağlantı elemanlarının nihai boyutları statik açıdan kontrol edilmelidir.

YTONG

Yatay Duvar Çelik Kolon Arası Ara Bölümde Boşluk Oluşturma Detayı

W8 - 036

REV:001

Nisan 2015

Türk Ytong Sanayi A.Ş.
Teknik Ürün Müdürlüğü

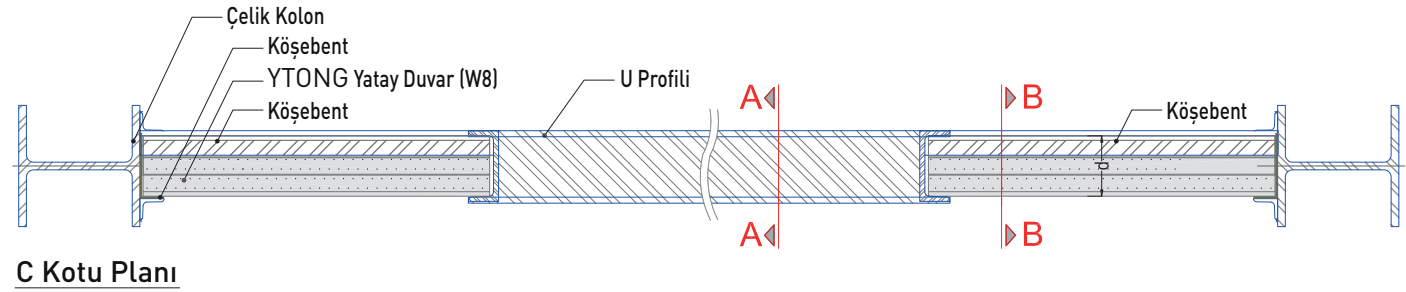
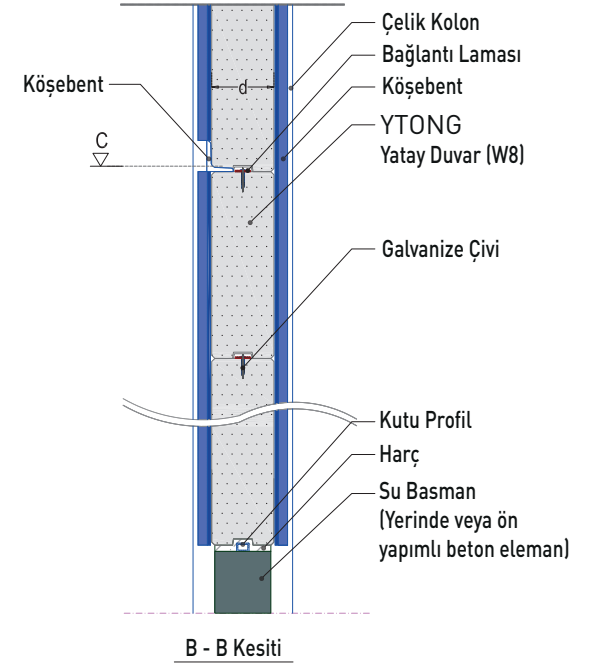
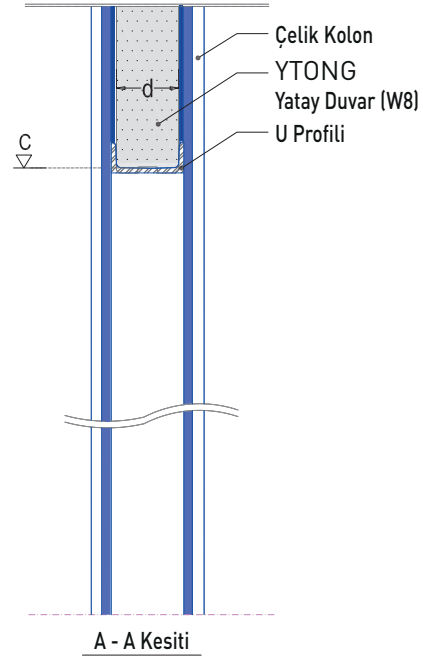
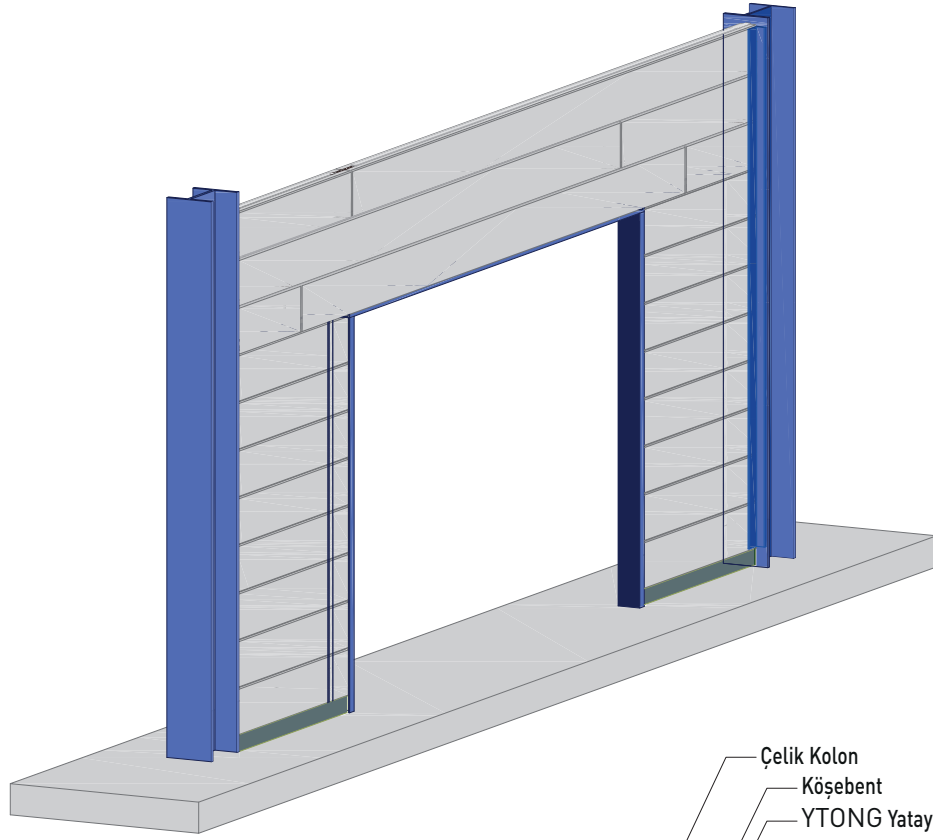

Not-1 : Tüm çelik imalatlar galvanize edilmelidir.

Not-2 : Dolgu malzemesi, akustik ve yangın şartlarını sağlayacak şekilde seçilmelidir.

Not-3 : Çizimlerde belirtilen bağlantı elemanlarının nihai boyutları statik açıdan kontrol edilmelidir.

YTONG

Ekli Yatay Duvar Çelik Kolon Arası
Ara Bölümde Boşluk Oluşturma Detayı

W8 - 037

REV:001

Nisan 2015

Türk Ytong Sanayi A.Ş.
Teknik Ürün Müdürlüğü

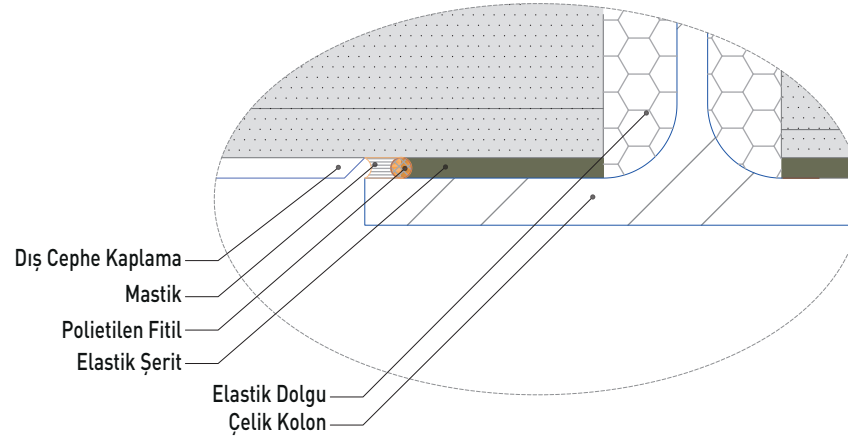
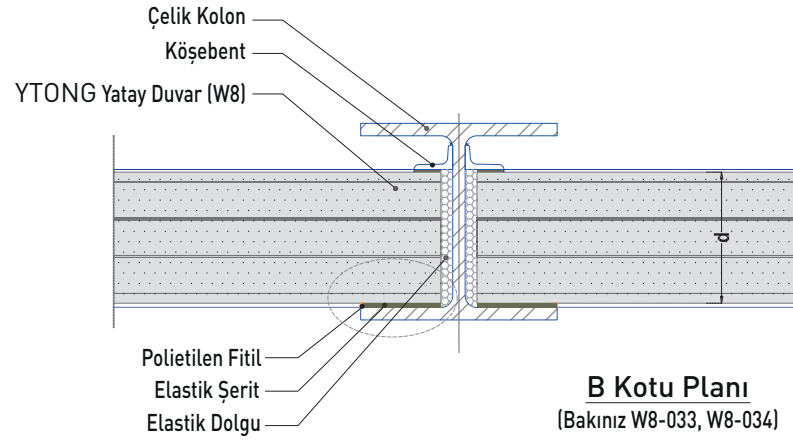
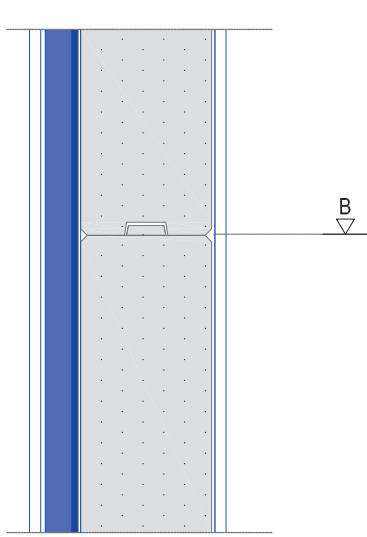

Not-1 : Tüm çelik imalatlar galvanize edilmelidir.

Not-2 : Dolgu malzemesi, akustik ve yangın şartlarını sağlayacak şekilde seçilmelidir.

Not-3 : Çizimlerde belirtilen bağlantı elemanlarının nihai boyutları statik açıdan kontrol edilmelidir.

YTONG

Yatay Duvar Çelik Kolon Arası Birleşim Yeri Detayı

W8 - 038

REV:001

Nisan 2015

Türk Ytong Sanayi A.Ş.
Teknik Ürün Müdürlüğü

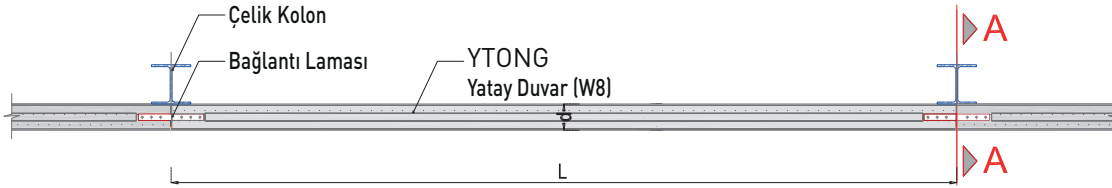
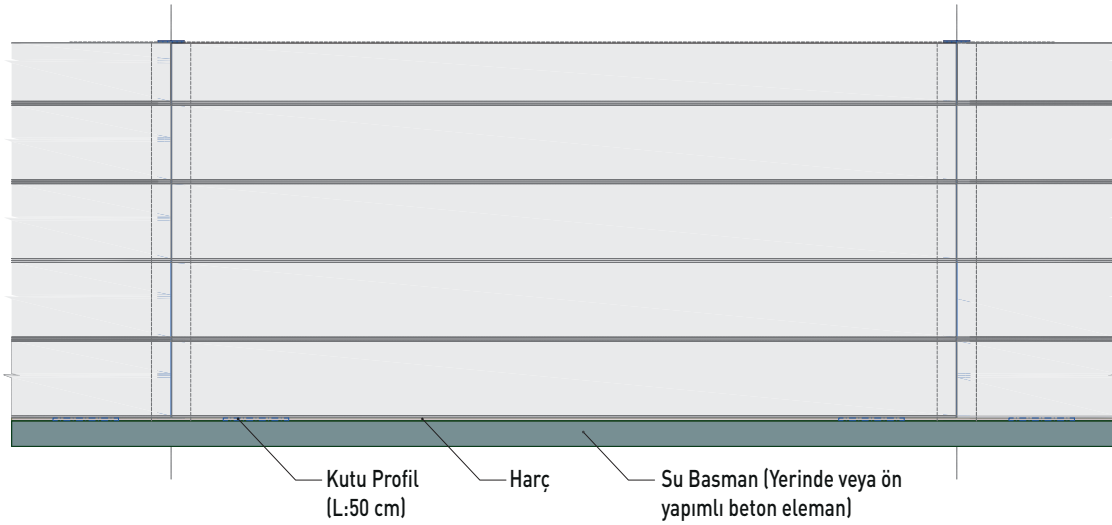

B Kotu Planı

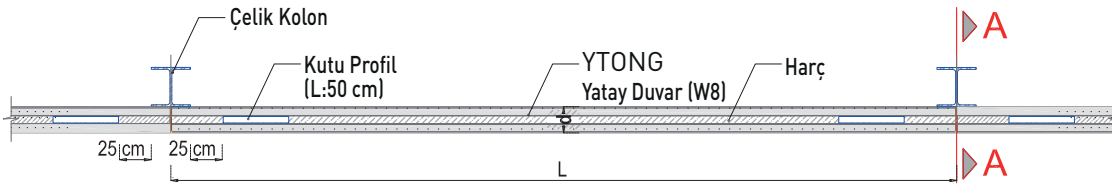

C Kotu Planı

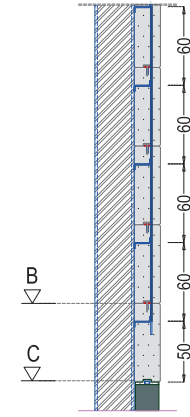

A - A Kesiti

| Duvar kalınlığı d (cm) | En Uzun Duvar Boyu L (cm) | Kutu Profil (mm) |
|------------------------|---------------------------|------------------|
| 10 | 400 | 30x20x2 |
| 12,5 | 500 | 30x20x2 |
| 15 | 600 | 40x20x2 |
| 17,5 | 600 | 40x20x2 |
| 20 | 600 | 40x20x2 |
| 22,5 | 600 | 40x20x2 |
| 25 | 600 | 40x20x2 |

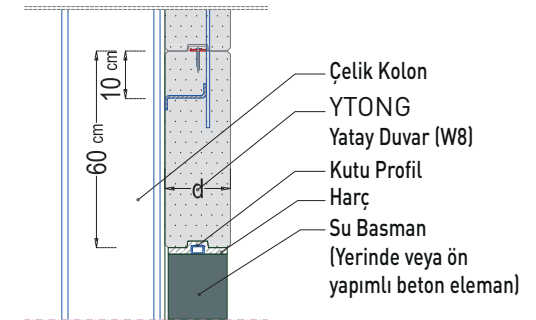

A - A Kesiti

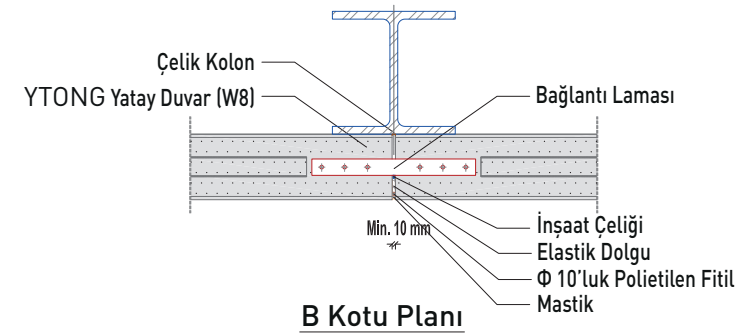

B Kotu Planı

Not-1 : Tüm çelik imalatlar galvanize edilmelidir.

Not-2 : Dolgu malzemesi, akustik ve yangın şartlarını sağlayacak şekilde seçilmelidir.

Not-3 : Çizimlerde belirtilen bağlantı elemanlarının nihai boyutları statik açıdan kontrol edilmelidir.

YTONG

Yatay Duvar Çelik Kolon Önü Uygulama Detayı
(Net Açıklık ≤ 6.00 m)

W8 - 039

REV:001

Nisan 2015

Türk Ytong Sanayi A.Ş.
Teknik Ürün Müdürlüğü

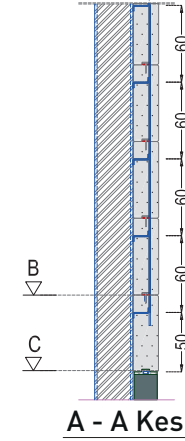
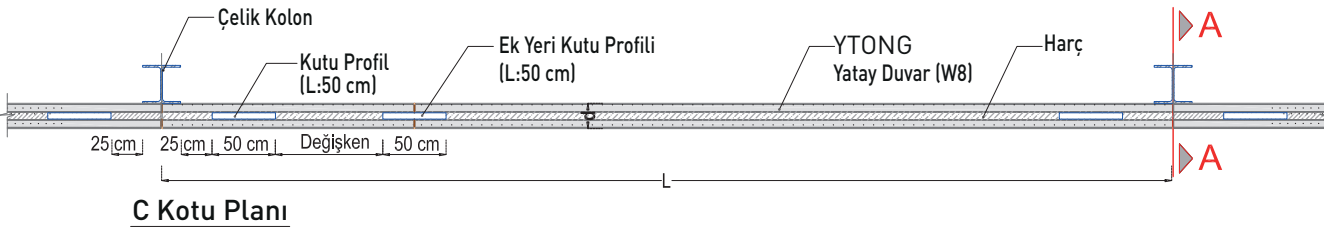
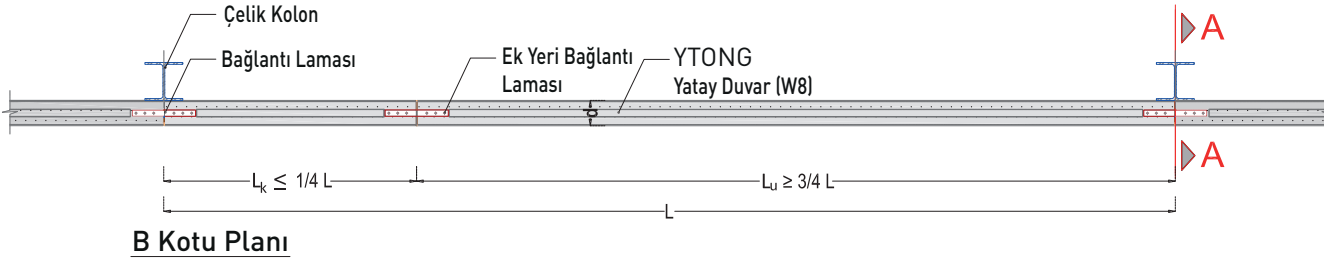
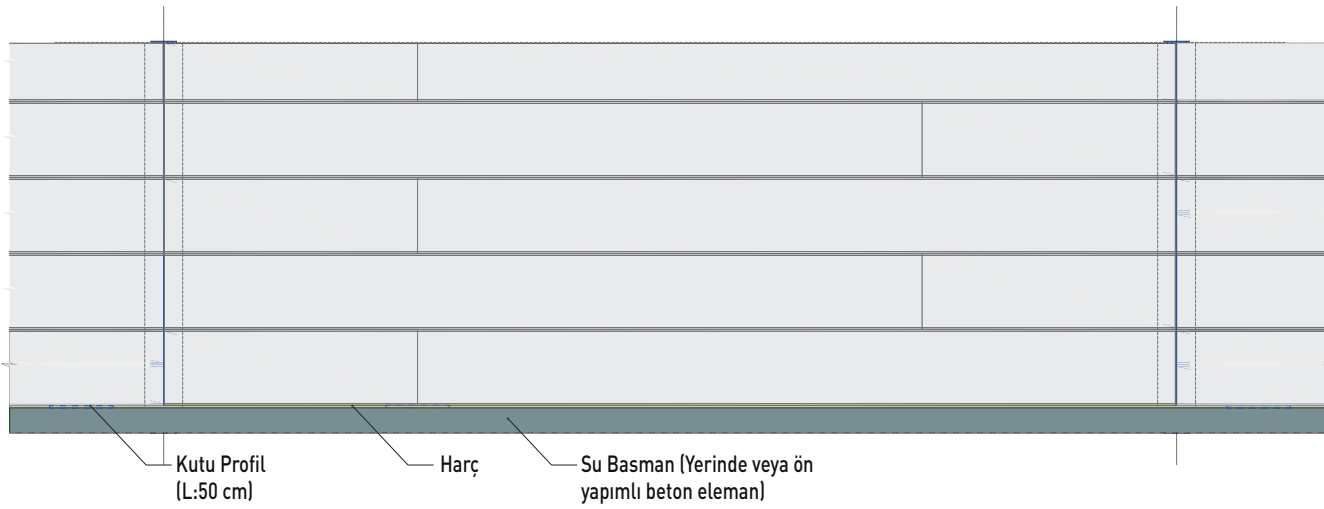

| Duvar Kalınlığı d (cm) | En Uzun Duvar Boyu L (cm) | Kutu Profil (mm) |
|------------------------|---------------------------|------------------|
| 10 | 400 | 30x20x2 |
| 12.5 | 500 | 30x20x2 |
| 15 | 800 | 40x20x2 |
| 17.5 | 800 | 40x20x2 |
| 20 | 800 | 40x20x2 |
| 22.5 | 800 | 40x20x2 |
| 25 | 800 | 40x20x2 |

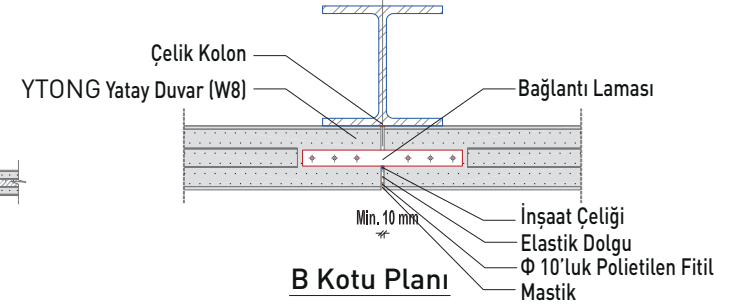
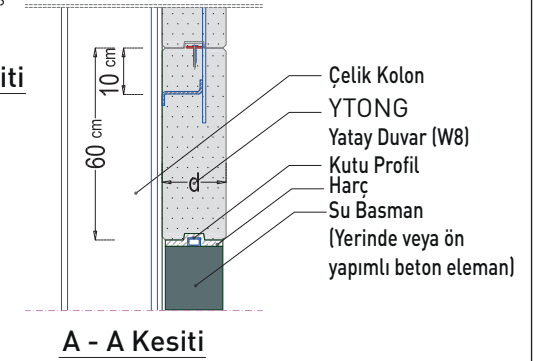

Not-1 : Tüm çelik imalatlar galvanize edilmelidir.

Not-2 : Dolgu malzemesi, akustik ve yangın şartlarını sağlayacak şekilde seçilmelidir.

Not-3 : Çizimlerde belirtilen bağlantı elemanlarının nihai boyutları statik açıdan kontrol edilmelidir.

YTONG

Ekli Yatay Duvar Çelik Kolon Önü Uygulama Detayı
(6.00 m < Net Açıklık < 8.00 m)

W8 - 040

REV:001

Nisan 2015

Türk Ytong Sanayi A.Ş.
Teknik Ürün Müdürlüğü

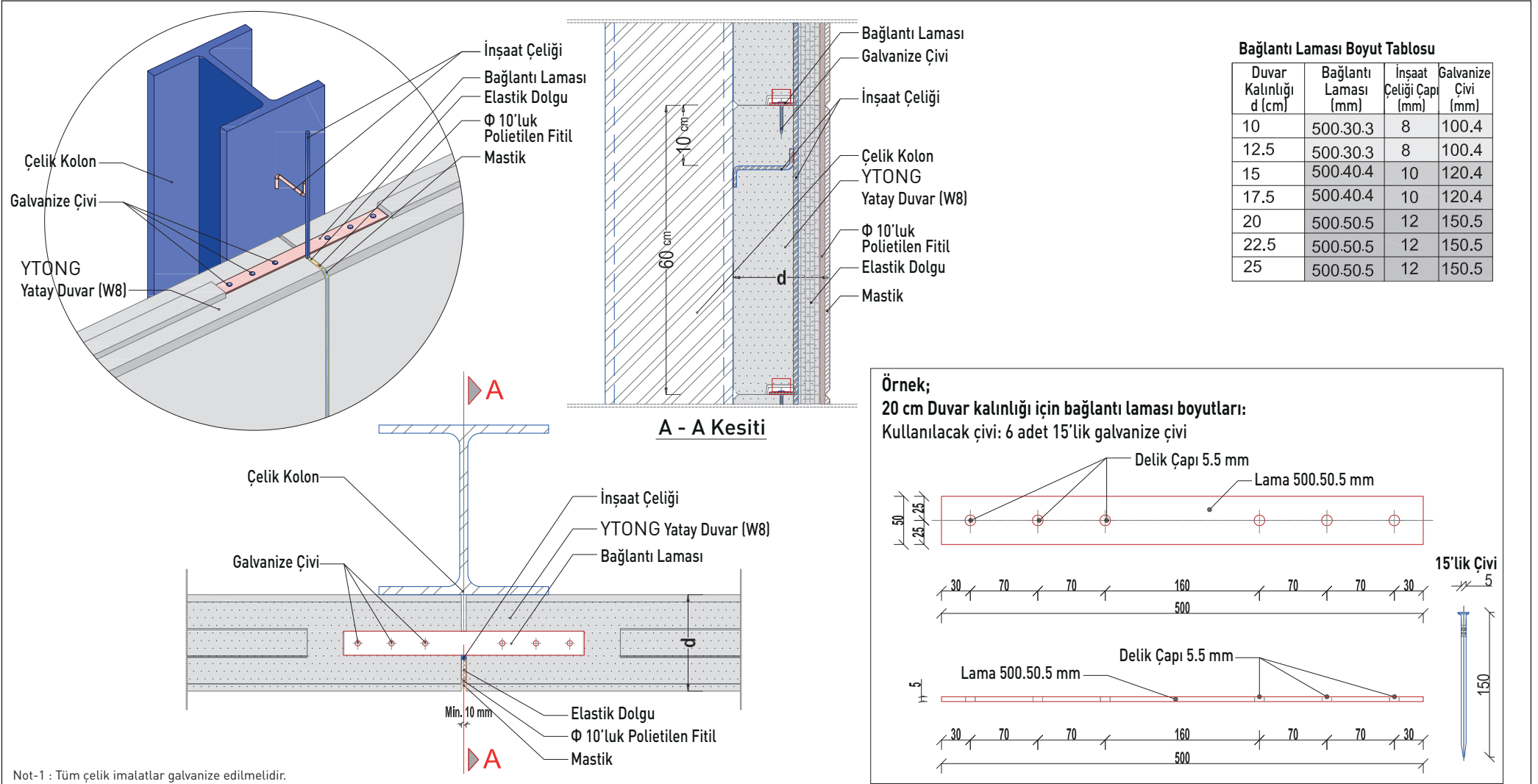

Not-1 : Tüm çelik imalatlar galvanize edilmiştir.

Not-2 : Dolgu malzemesi, akustik ve yangın şartlarını sağlayacak şekilde seçilmelidir.

Not-3 : Çizimlerde belirtilen bağlantı elemanlarının nihai boyutları statik açıdan kontrol edilmelidir.

Not-4 : Bağlantı laması boyutları duvar kalınlığına göre değişkendir.

Not-5 : Uygulamada lamaların oturduğu YTONG'un profili kesilerek düz hale getirilir.

YTONG

Yatay Duvar Çelik Kolon Önü Uygulama Detayı

W8 - 041

REV:001

Nisan 2015

Türk Ytong Sanayi A.Ş.
Teknik Ürün Müdürlüğü

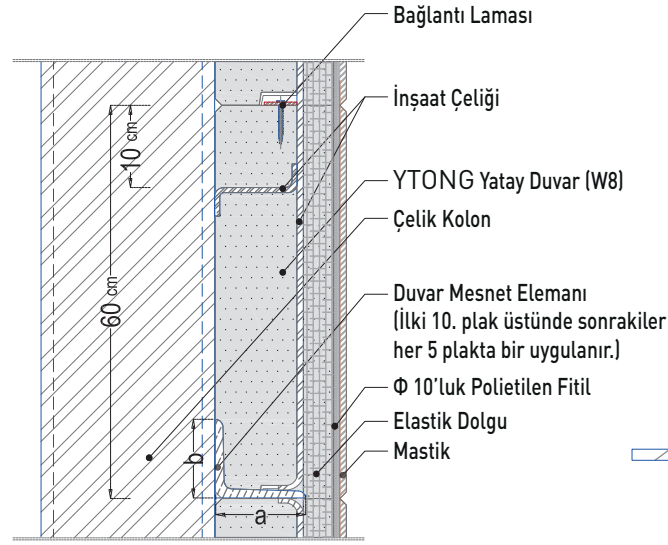
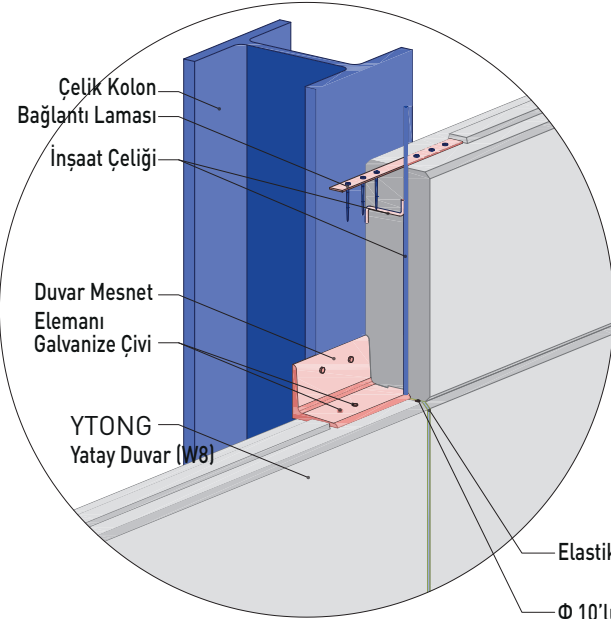

A - A Kesiti

| Duvar Mesnet Elemanı Kullanım Yeri | Duvar Kalınlığı d (cm) | Duvar Mesnet Elemanı (mm) a x b x s |
|------------------------------------|------------------------|-------------------------------------|
| 1. | 10. plak | 80x80x8 |
| 2. | 15. plak | 80x80x8 |
| 3. | 20. plak | 100x100x10 |
| 4. | 25. plak | 120x120x12 |
| 5. | 30. plak | 140x140x15 |
| | 22.5 | 150x150x15 |
| | 25 | 180x180x16 |

| Duvar Kalınlığı d (cm) | Duvar Mesnet Elemanı (mm) a x b x s |
|------------------------|-------------------------------------|
| 10 | 80x80x8 |
| 12.5 | 80x80x8 |
| 15 | 100x100x10 |
| 17.5 | 120x120x12 |
| 20 | 140x140x15 |
| 22.5 | 150x150x15 |
| 25 | 180x180x16 |

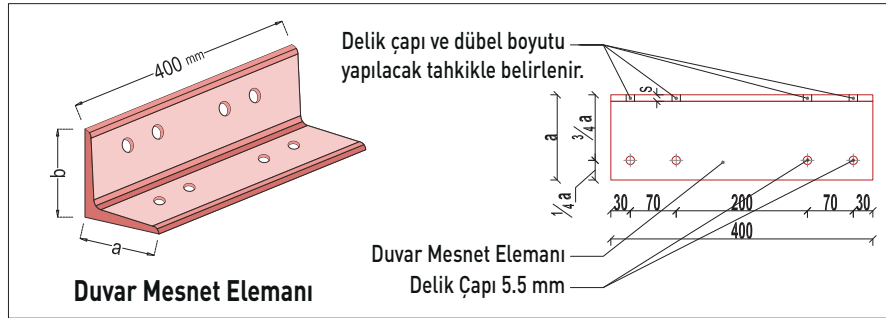
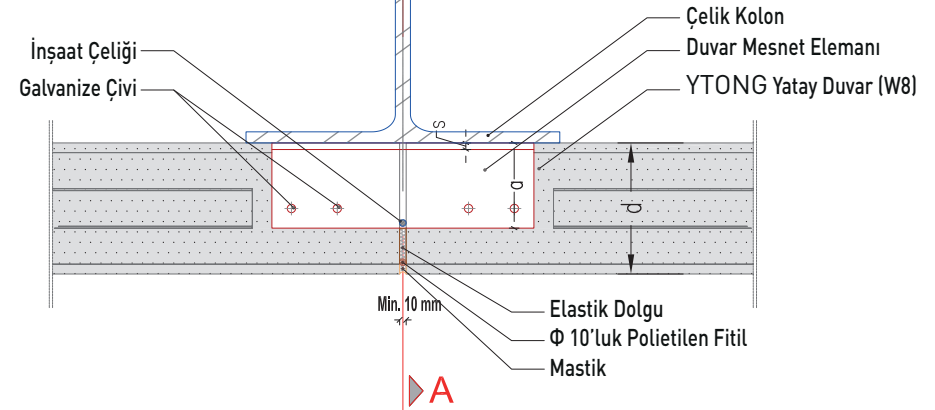
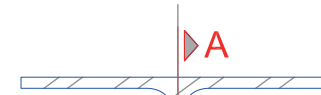

- Not-1 : Tüm çelik imalatlar galvanize edilmelidir.
 Not-2 : Dolgu malzemesi, akustik ve yangın şartlarını sağlayacak şekilde seçilmelidir.
 Not-3 : Çizimlerde belirtilen bağlantı elemanlarının nihai boyutları statik açıdan kontrol edilmelidir.
 Not-4 : Duvar mesnet elemanı boyutları duvar kalınlığına göre değişkendir.
 Not-5 : Uygulamada lamaların oturduğu YTONG'un profili kesilerek düz hale getirilir.
 Not-6 : Yatay duvar elemanları ile yapılan 6.00 metreden yüksek duvar uygulamalarında mesnet oluşturma tavsiye edilir.

YTONG

Yatay Duvar Çelik Kolon Önü Mesnet Oluşturma Detayı

| | |
|------------|---------|
| W8 - 042 | REV:001 |
| Nisan 2015 | |

Türk Ytong Sanayi A.Ş.
Teknik Ürün Müdürlüğü

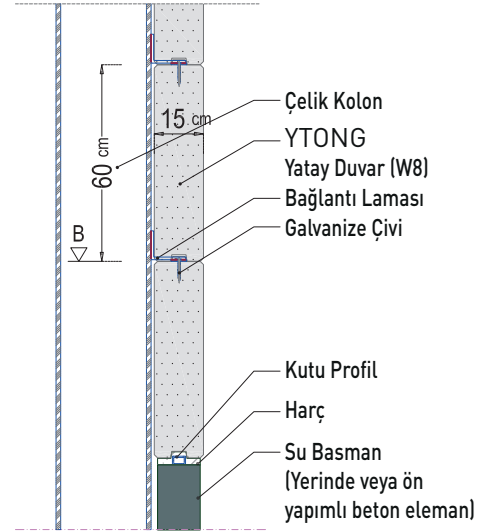
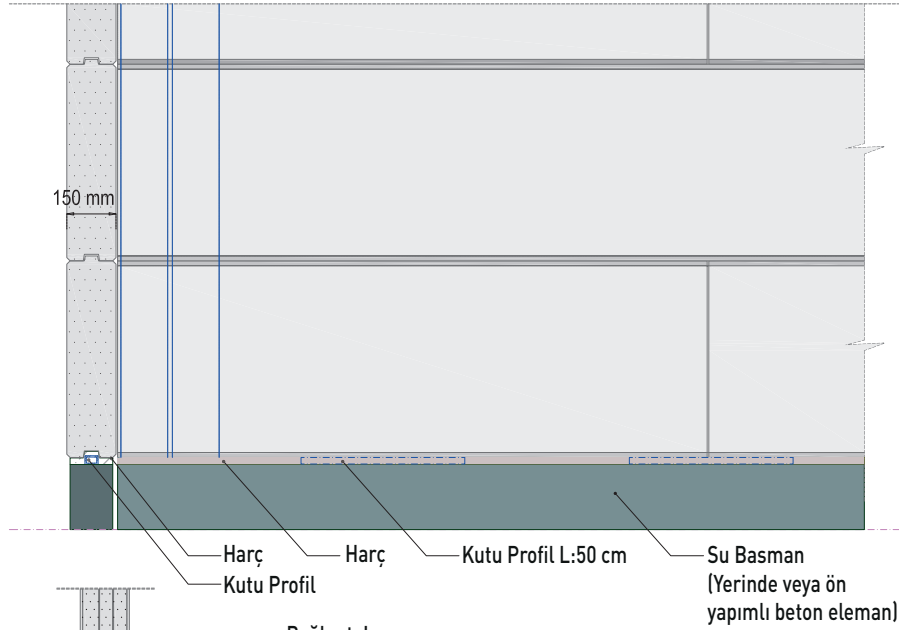

A - A Kesiti

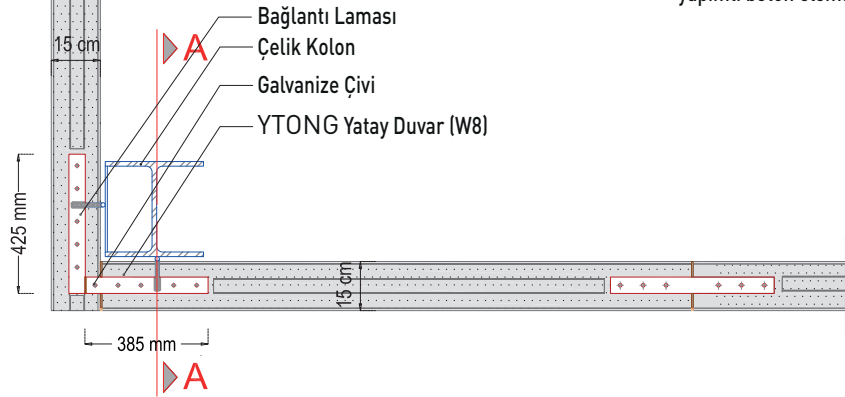

B Kotu Planı

Not-1 : Tüm çelik imalatlar galvanize edilmelidir.

Not-2 : Dolgu malzemesi, akustik ve yangın şartlarını sağlayacak şekilde seçilmelidir.

Not-3 : Çizimlerde belirtilen bağlantı elemanlarının nihai boyutları statik açıdan kontrol edilmelidir.

| Duvar kalınlığı d (cm) | En Uzun Duvar Boyu L (cm) | Kutu Profil (mm) |
|------------------------|---------------------------|------------------|
| 10 | 400 | 30x20x2 |
| 12.5 | 500 | 30x20x2 |
| 15 | 800 | 40x20x2 |
| 17.5 | 800 | 40x20x2 |
| 20 | 800 | 40x20x2 |
| 22.5 | 800 | 40x20x2 |
| 25 | 800 | 40x20x2 |

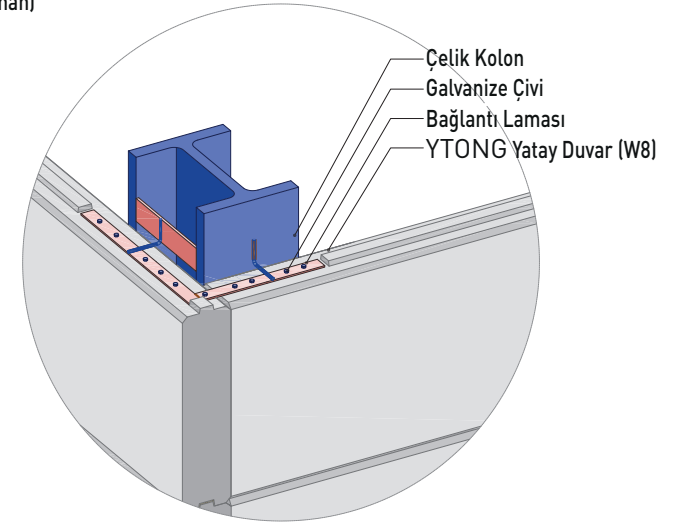
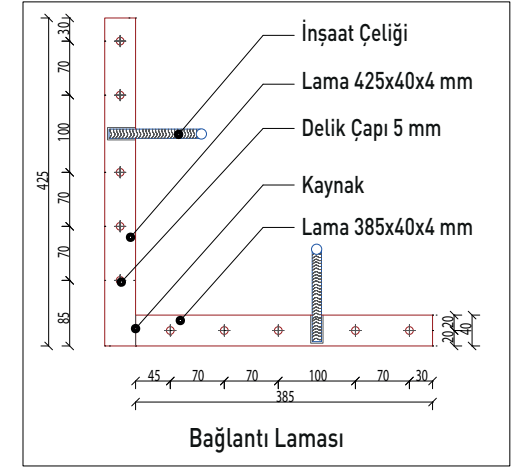

YTONG

Yatay Duvar Çelik Kolon Önü Köşe Birleşim Detayı – 1A

W8 - 043

REV:001

Nisan 2015

Türk Ytong Sanayi A.Ş.
Teknik Ürün Müdürlüğü

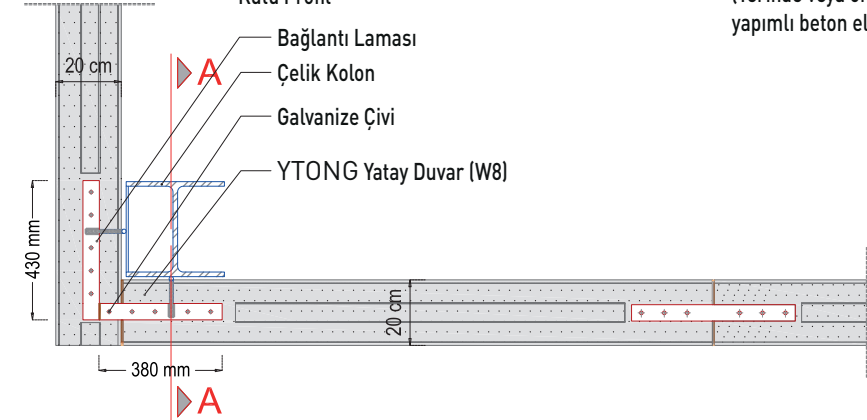
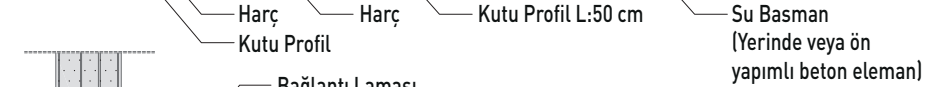
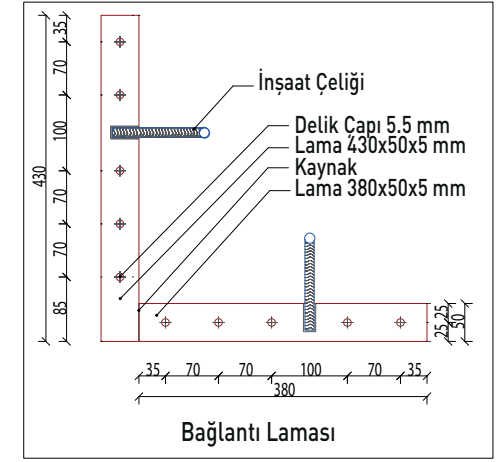
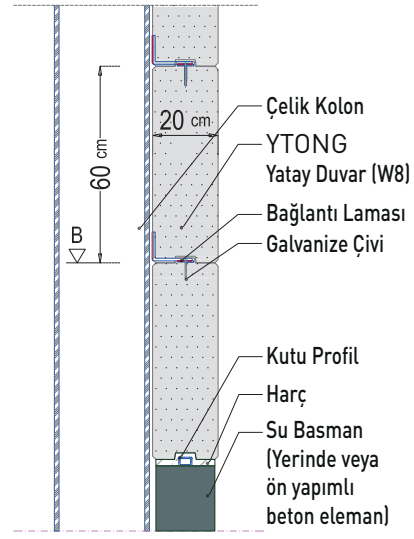
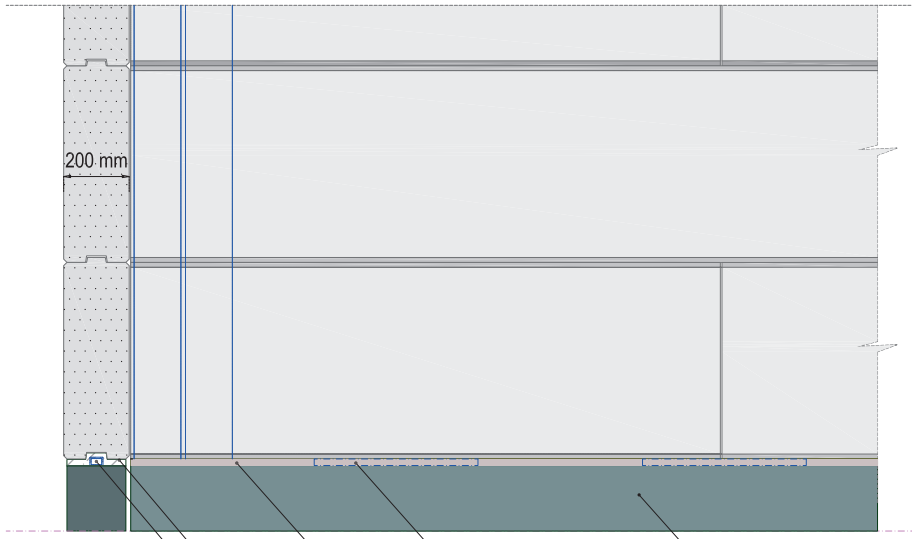

A - A Kesiti

| Duvar kalınlığı d (cm) | En Uzun Duvar Boyu L (cm) | Kutu Profil (mm) |
|------------------------|---------------------------|------------------|
| 10 | 400 | 30x20x2 |
| 12.5 | 500 | 30x20x2 |
| 15 | 800 | 40x20x2 |
| 17.5 | 800 | 40x20x2 |
| 20 | 800 | 40x20x2 |
| 22.5 | 800 | 40x20x2 |
| 25 | 800 | 40x20x2 |

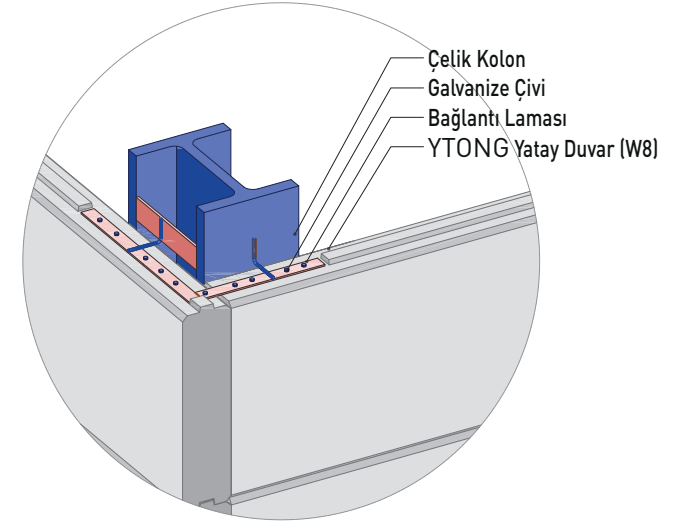

B Kotu Planı

Not-1 : Tüm çelik imalatlar galvanize edilmelidir.

Not-2 : Dolgu malzemesi, akustik ve yangın şartlarını sağlayacak şekilde seçilmelidir.

Not-3 : Çizimlerde belirtilen bağlantı elemanlarının nihai boyutları statik açıdan kontrol edilmelidir.

YTONG

Yatay Duvar Çelik Kolon Önü Köşe Birleşim Detayı – 2A

W8 - 044

REV:001

Nisan 2015

Türk Ytong Sanayi A.Ş.
Teknik Ürün Müdürlüğü

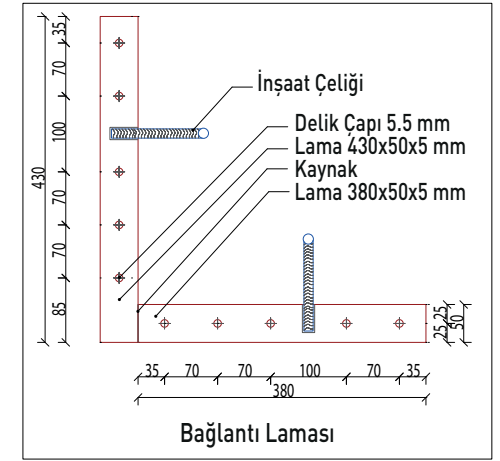
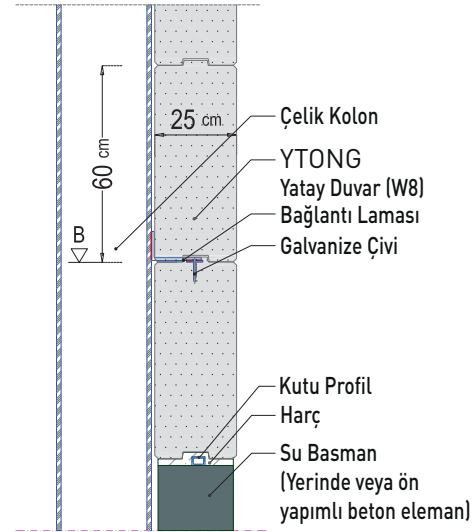
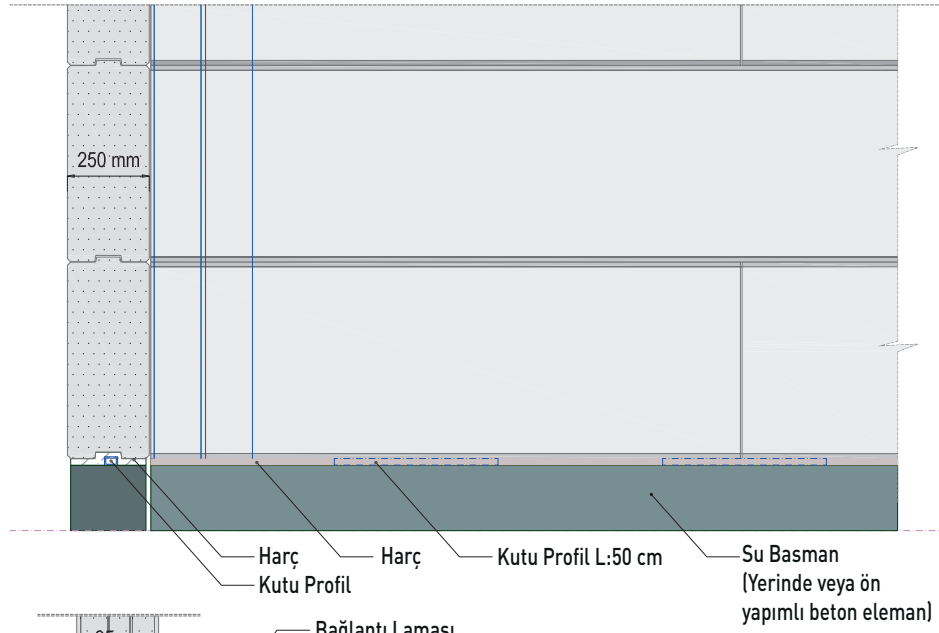

A - A Kesiti

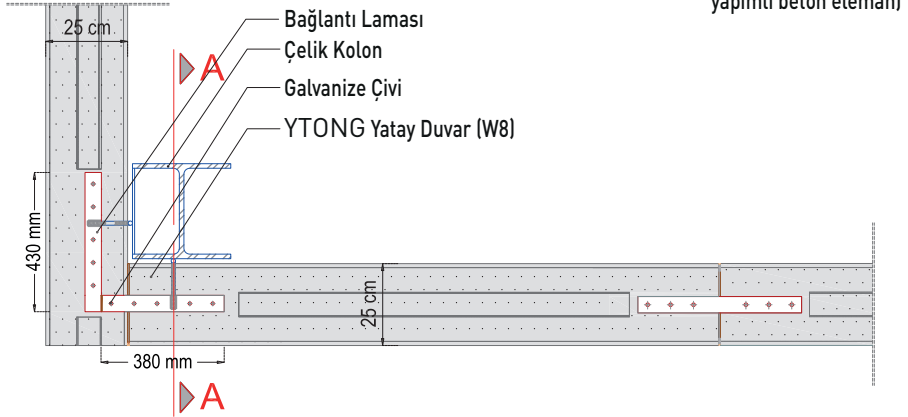
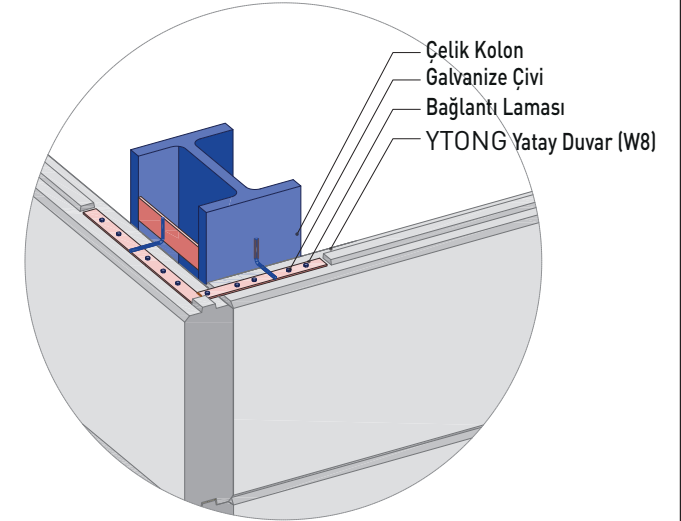

B Kotu Planı

| Duvar kalınlığı d (cm) | En Uzun Duvar Boyu L (cm) | Kutu Profil (mm) |
|------------------------|---------------------------|------------------|
| 10 | 400 | 30x20x2 |
| 12.5 | 500 | 30x20x2 |
| 15 | 800 | 40x20x2 |
| 17.5 | 800 | 40x20x2 |
| 20 | 800 | 40x20x2 |
| 22.5 | 800 | 40x20x2 |
| 25 | 800 | 40x20x2 |

Not-1 : Tüm çelik imalatlar galvanize edilmelidir.

Not-2 : Dolgu malzemesi, akustik ve yangın şartlarını sağlayacak şekilde seçilmelidir.

Not-3 : Çizimlerde belirtilen bağlantı elemanlarının nihai boyutları statik açıdan kontrol edilmelidir.

YTONG

Yatay Duvar Çelik Kolon Önü Köşe Birleşim Detayı – 3A

W8 - 045

REV:001

Nisan 2015

Türk Ytong Sanayi A.Ş.
Teknik Ürün Müdürlüğü

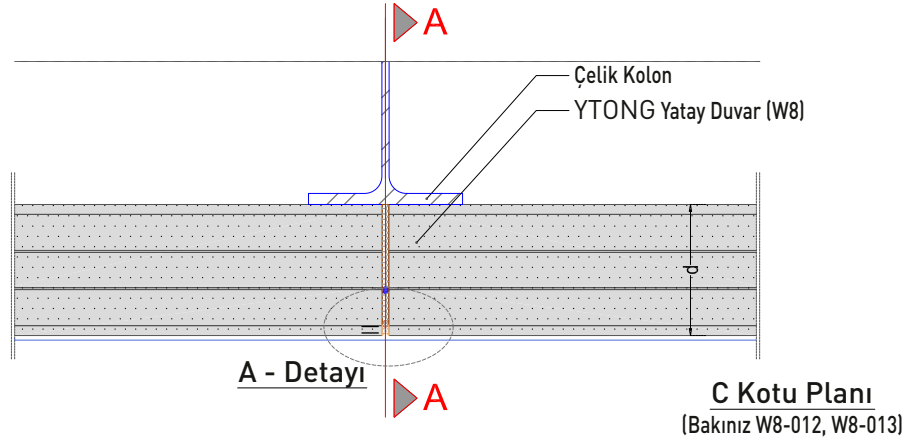
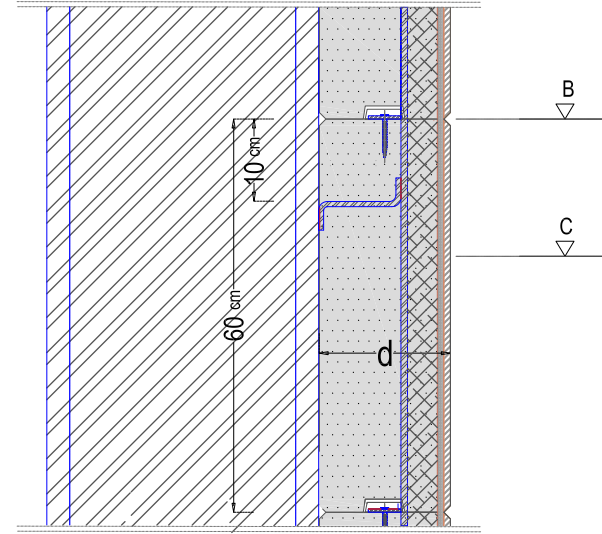
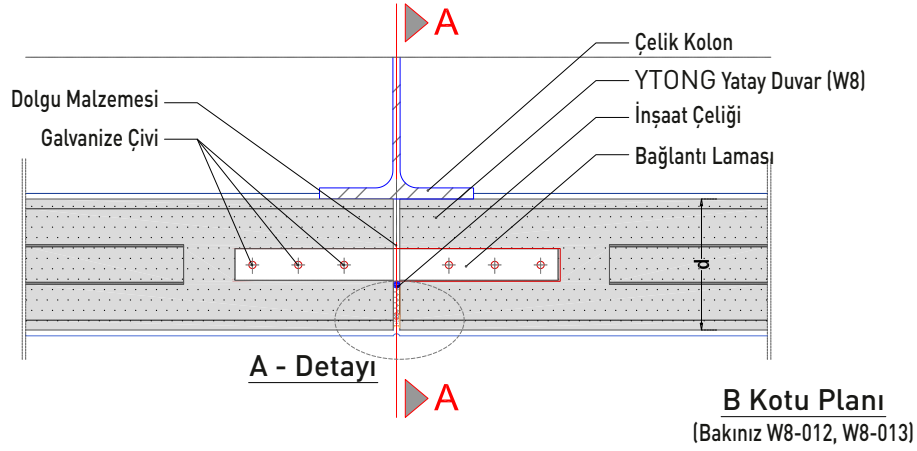

A - A Kesiti

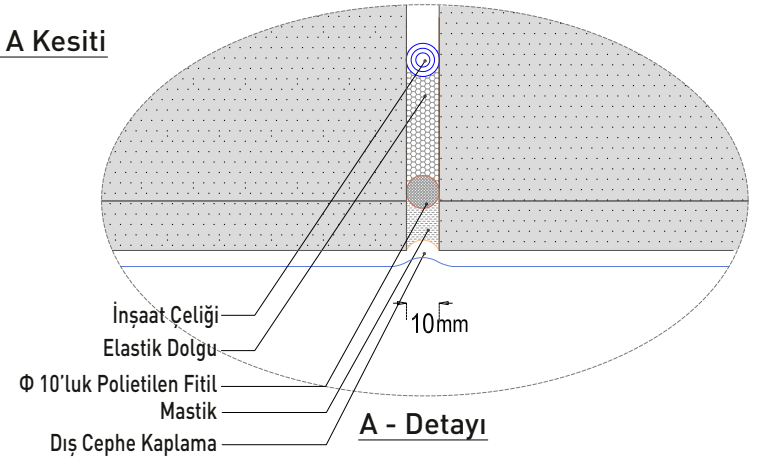

- Not-1 : Tüm çelik imalatlar galvanize edilmelidir.
 Not-2 : Dolgu malzemesi, akustik ve yangın şartlarını sağlayacak şekilde seçilmelidir.
 Not-3 : Çizimlerde belirtilen bağlantı elemanlarının nihai boyutları statik açıdan kontrol edilmelidir.

YTONG

Yatay Duvar Çelik Kolon Önü Birleşim Detayı

W8 - 046

REV:001

Nisan 2015

Türk Ytong Sanayi A.Ş.
Teknik Ürün Müdürlüğü

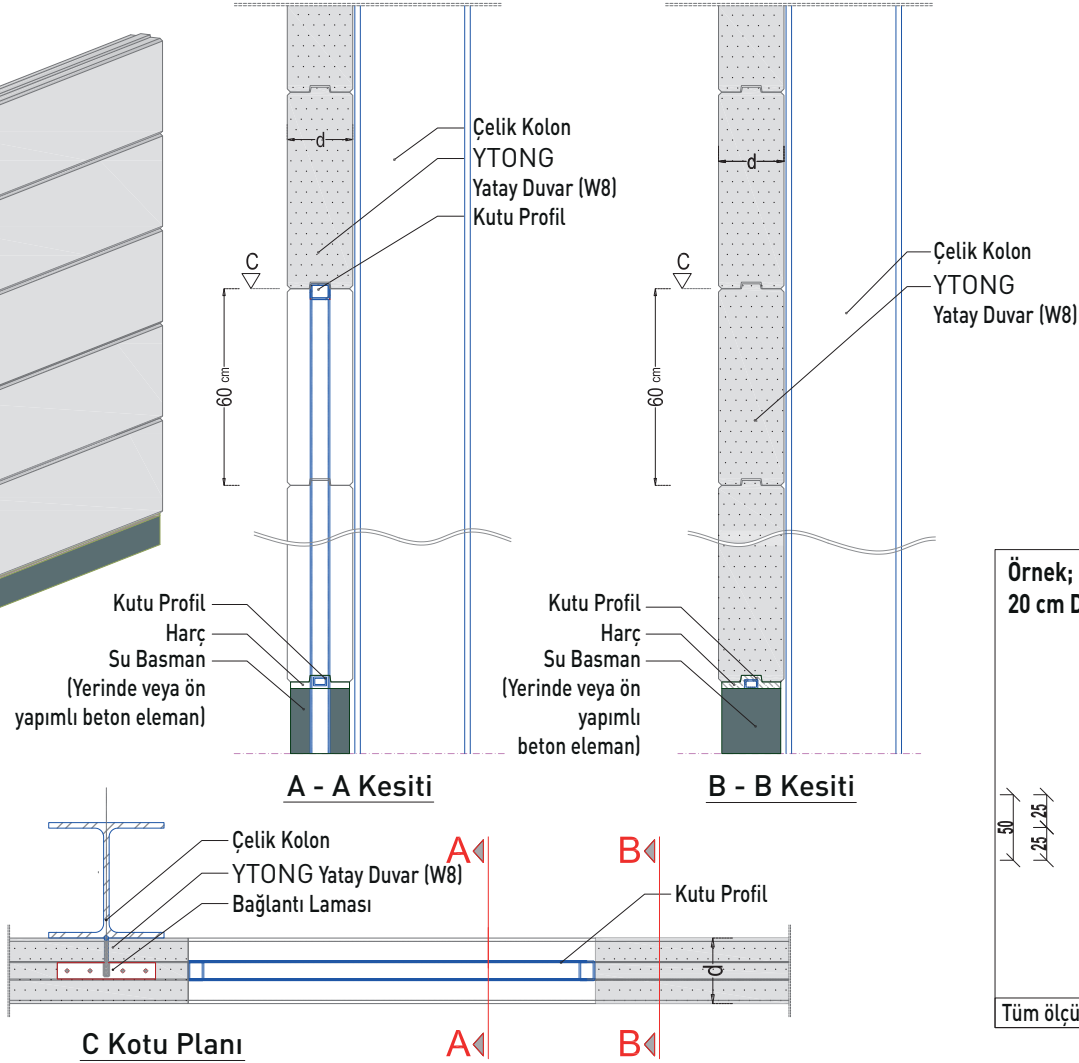
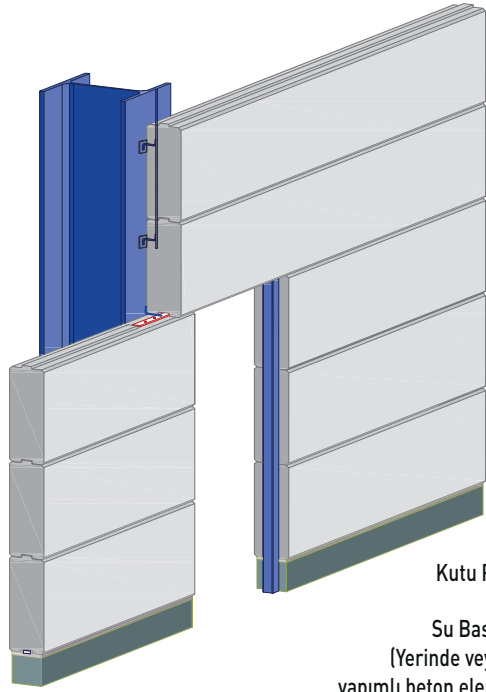

Bağlantı Laması Boyut Tablosu

| Duvar Kalınlığı d (cm) | Bağlantı Laması (mm) | İnşaat Çeliği Çapı (mm) | Galvanize Çivi (mm) |
|------------------------|----------------------|-------------------------|---------------------|
| 10 | 300.30.3 | 8 | 100.4 |
| 12.5 | 300.30.3 | 8 | 100.4 |
| 15 | 300.40.4 | 10 | 120.4 |
| 17.5 | 300.40.4 | 10 | 120.4 |
| 20 | 300.50.5 | 12 | 150.5 |
| 22.5 | 300.50.5 | 12 | 150.5 |
| 25 | 300.50.5 | 12 | 150.5 |

Örnek;
20 cm Duvar kalınlığı için bağlantı laması boyutları:

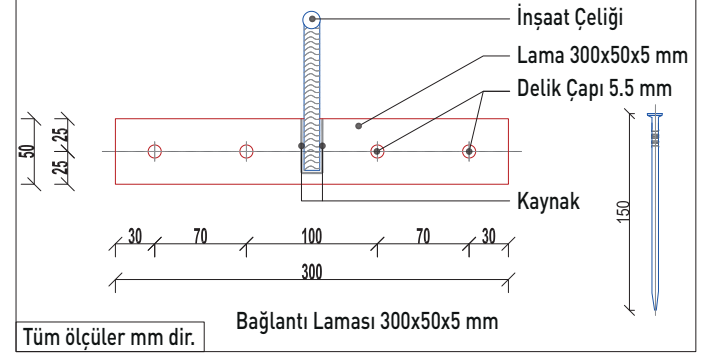

Not-1 : Tüm çelik imalatlar galvanize edilmelidir.

Not-2 : Dolgu malzemesi, akustik ve yangın şartlarını sağlayacak şekilde seçilmelidir.

Not-3 : Çizimlerde belirtilen bağlantı elemanlarının nihai boyutları statik açıdan kontrol edilmelidir.

YTONG

Yatay Duvar Çelik Kolon Önünde
Boşluk Oluşturma Detayı - 1

W8 - 047

REV:001

Nisan 2015

Türk Ytong Sanayi A.Ş.
Teknik Ürün Müdürlüğü

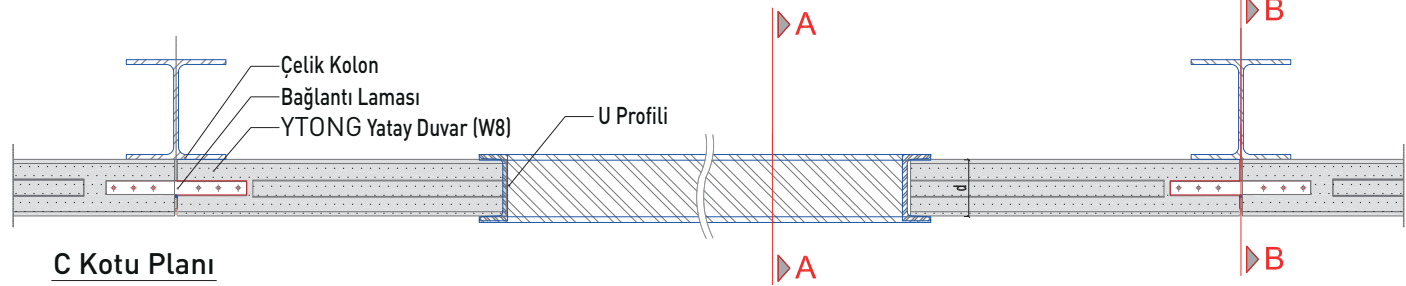
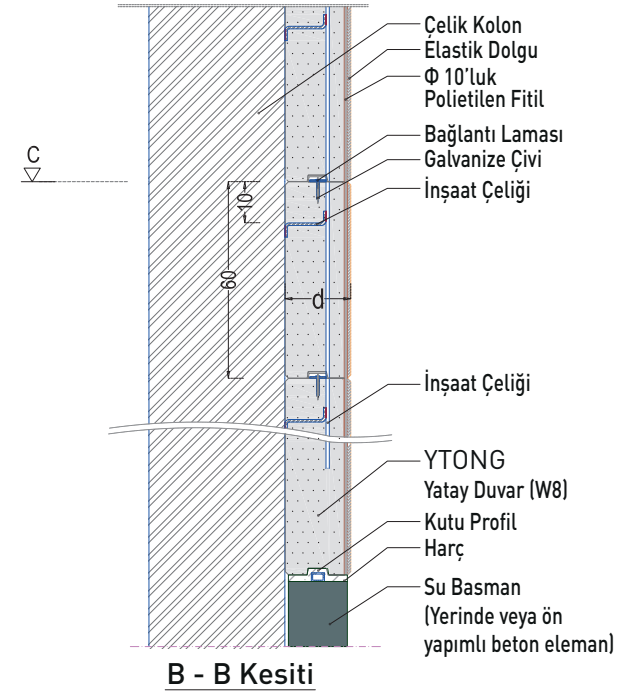
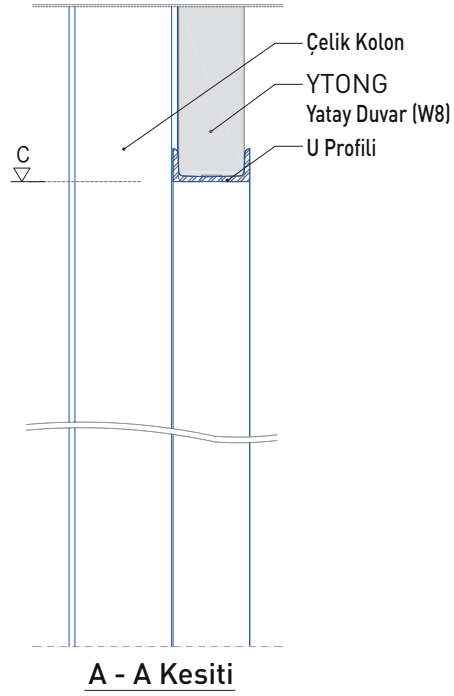
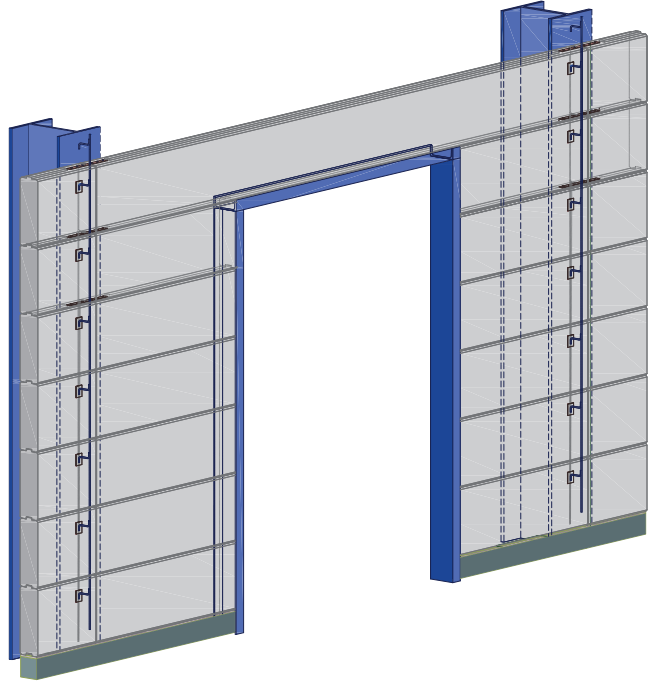

Not-1 : Tüm çelik imalatlar galvanize edilmelidir.

Not-2 : Dolgu malzemesi, akustik ve yangın şartlarını sağlayacak şekilde seçilmelidir.

Not-3 : Çizimlerde belirtilen bağlantı elemanlarının nihai boyutları statik açıdan kontrol edilmelidir.

YTONG

Yatay Duvar Çelik Kolon Önünde
Boşluk Oluşturma Detayı - 2

W8 - 048

REV:001

Nisan 2015

Türk Ytong Sanayi A.Ş.
Teknik Ürün Müdürlüğü

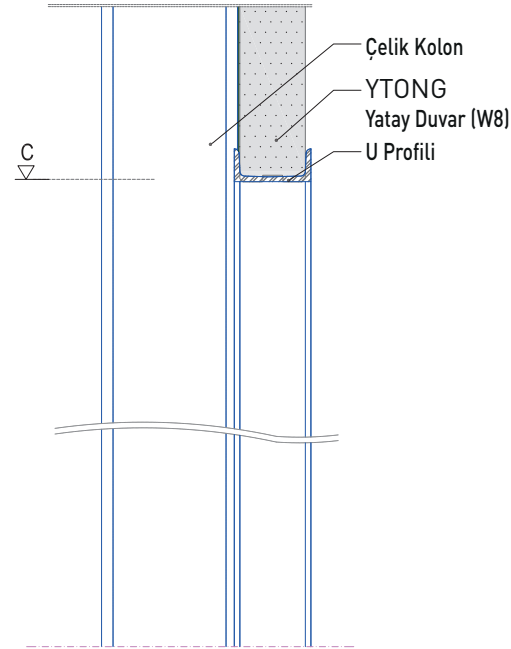
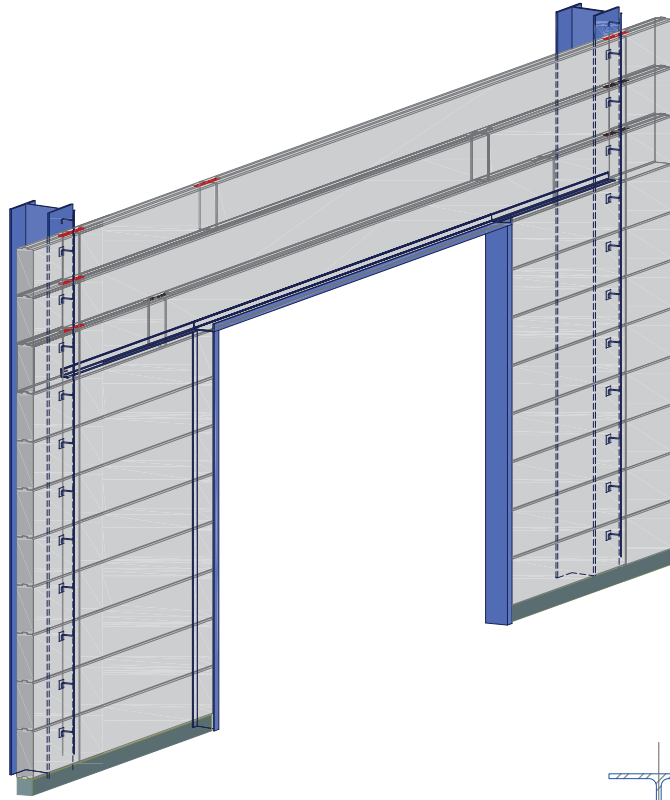

A - A Kesiti

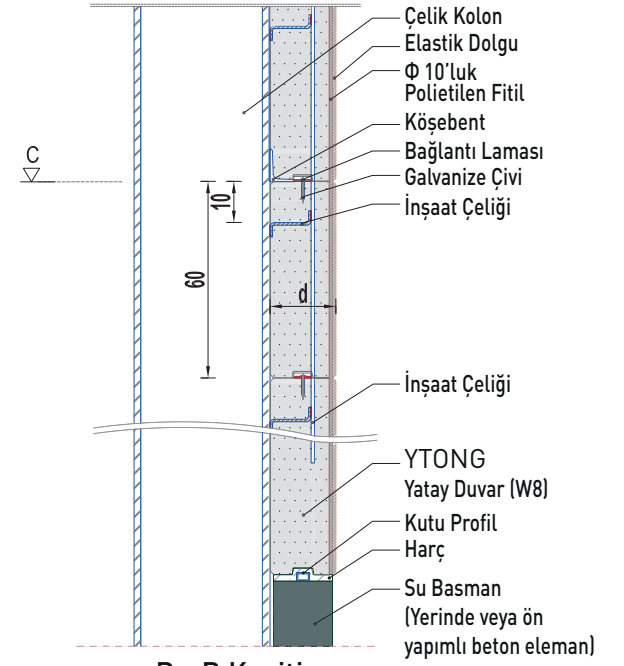

B - B Kesiti

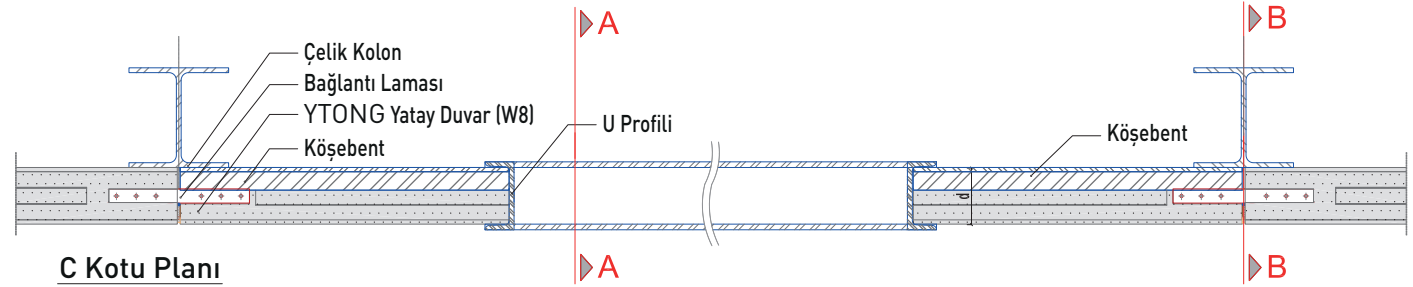

C Kotu Planı

Not-1 : Tüm çelik imalatlar galvanize edilmelidir.

Not-2 : Dolgu malzemesi, akustik ve yangın şartlarını sağlayacak şekilde seçilmelidir.

Not-3 : Çizimlerde belirtilen bağlantı elemanlarının nihai boyutları statik açıdan kontrol edilmelidir.

YTONG

Yatay Duvar Çelik Kolon Önünde
Boşluk Oluşturma Detayı - 3

W8 - 049

REV:001

Nisan 2015

Türk Ytong Sanayi A.Ş.
Teknik Ürün Müdürlüğü

Multipor Detayları

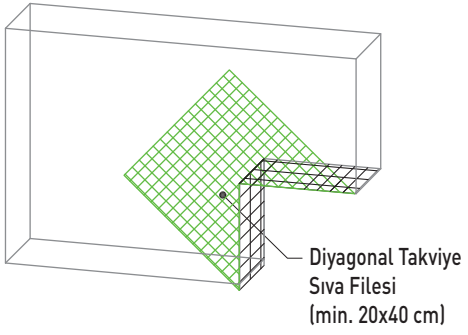

Diyagonal Takviye
Sıva Filesi
(min. 20x40 cm)

İç Köşe Birleşim Detayı

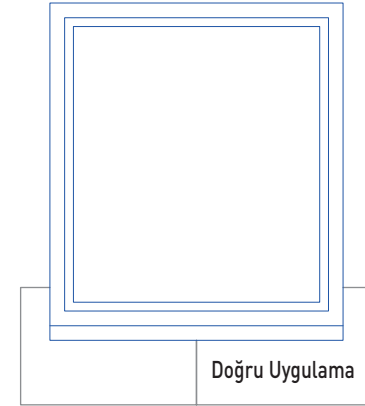
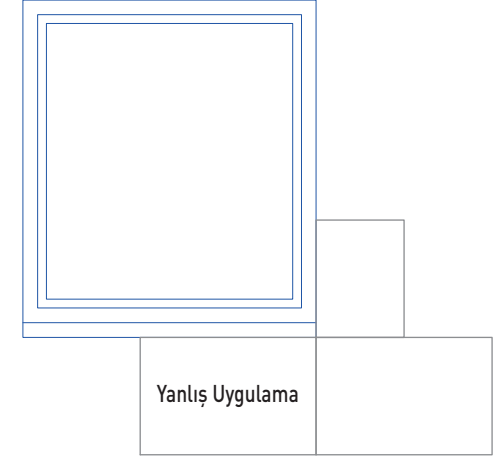
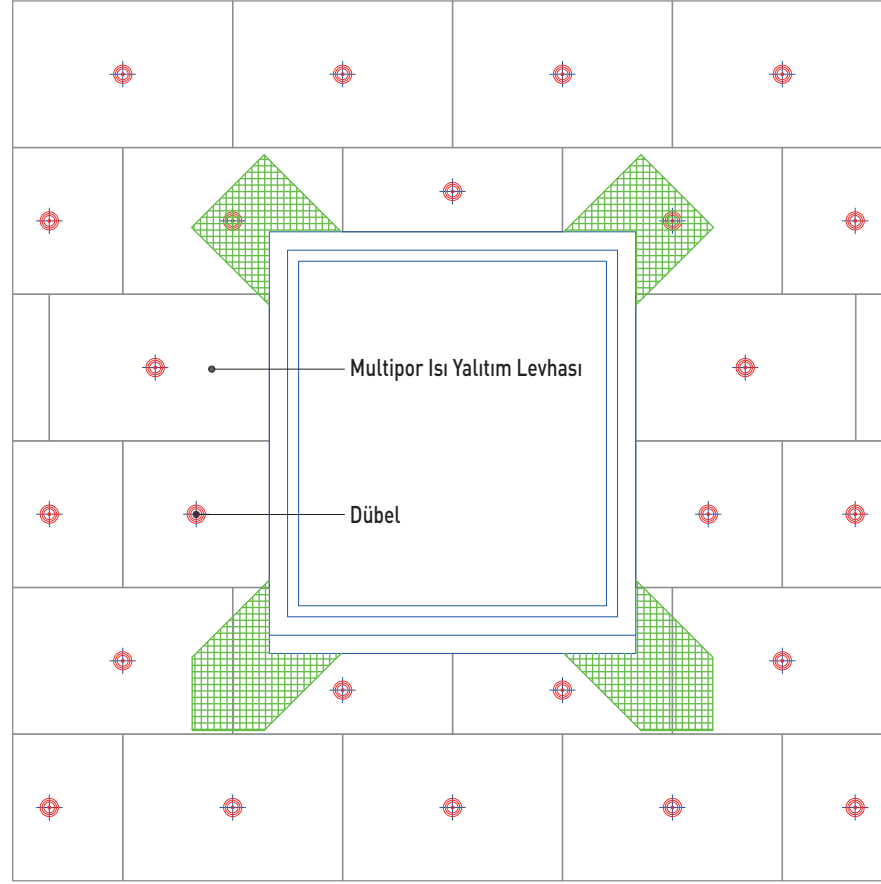
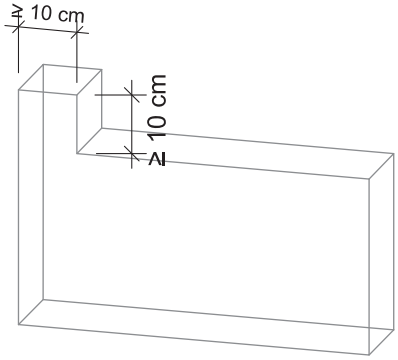

Not : Kullanılacak dübel adedi, tipi ve yerleşimi, mantolama yapılacak yapının boyutları ve bu yapıya etkiyecek kuvvetler dikkate alınarak, ilgili hesap standartları ve yönetmeliklere göre yapının proje müellifi tarafından belirlenmelidir.

multipor

**Multipor Boşluk (Pencere / Kapı / Menfez)
Etrafı Uygulama Detayı**

M - 001

REV:001

Nisan 2017

Türk Ytong Sanayi A.Ş.
Teknik Ürün Müdürlüğü

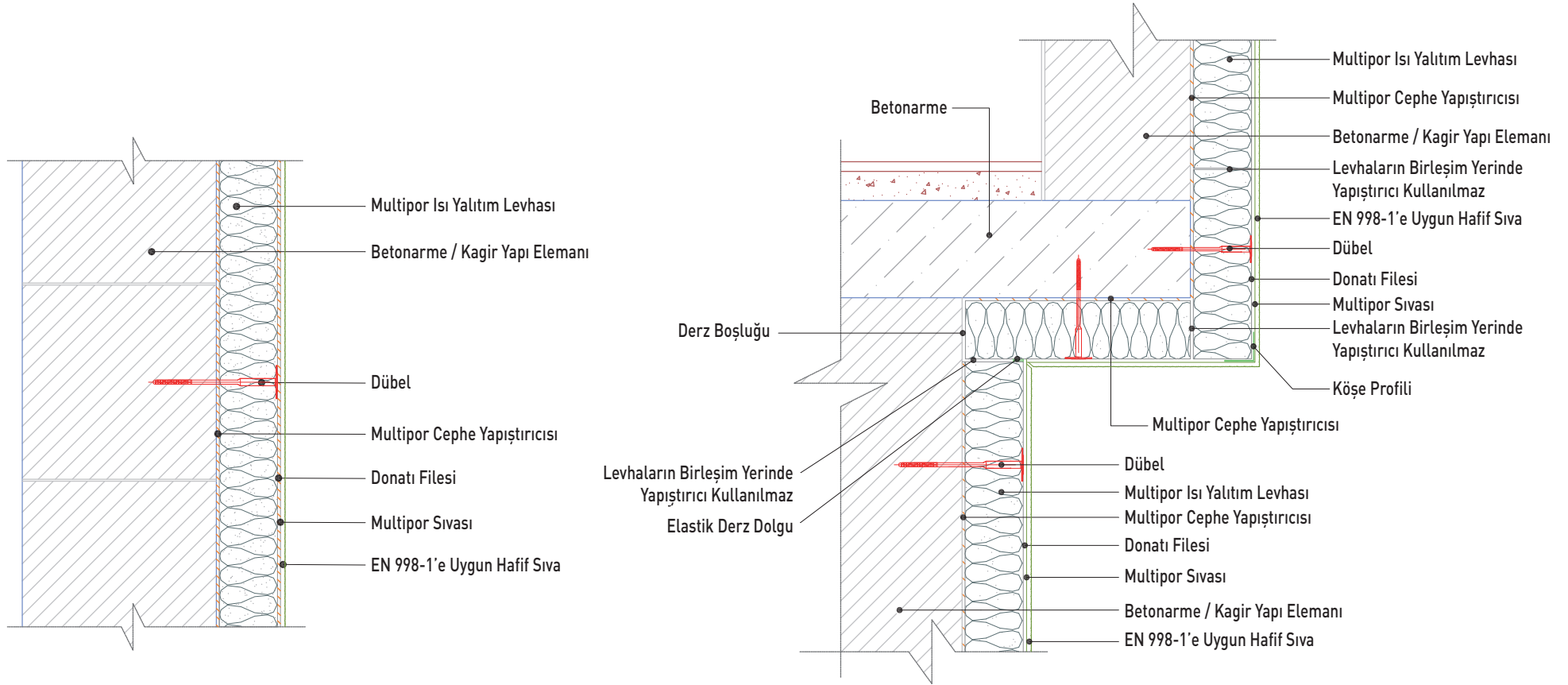

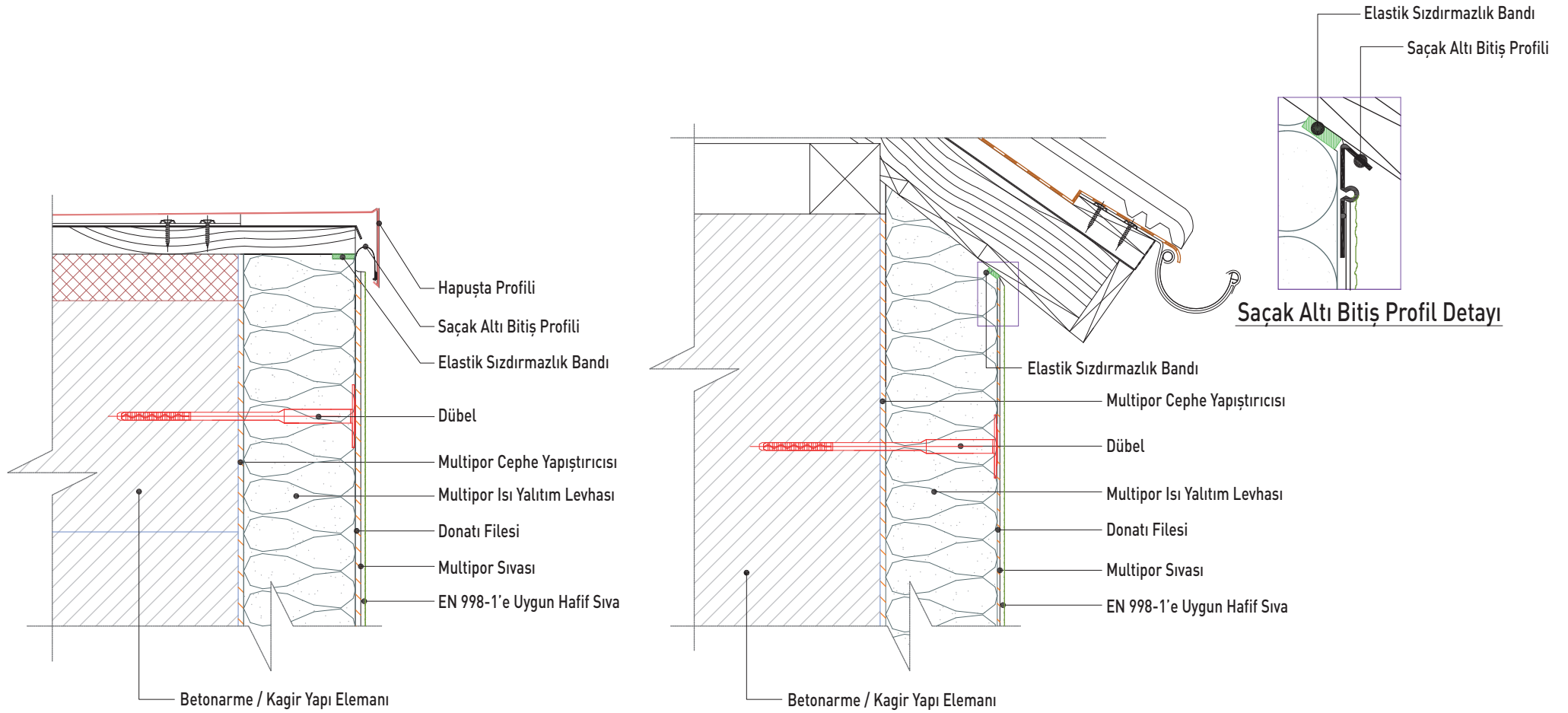

multipor

Multipor Mantolama Parapet ve Saçak Detayı

M - 003

REV:001

Eylül 2019

Türk Ytong Sanayi A.Ş.
Teknik Ürün Müdürlüğü

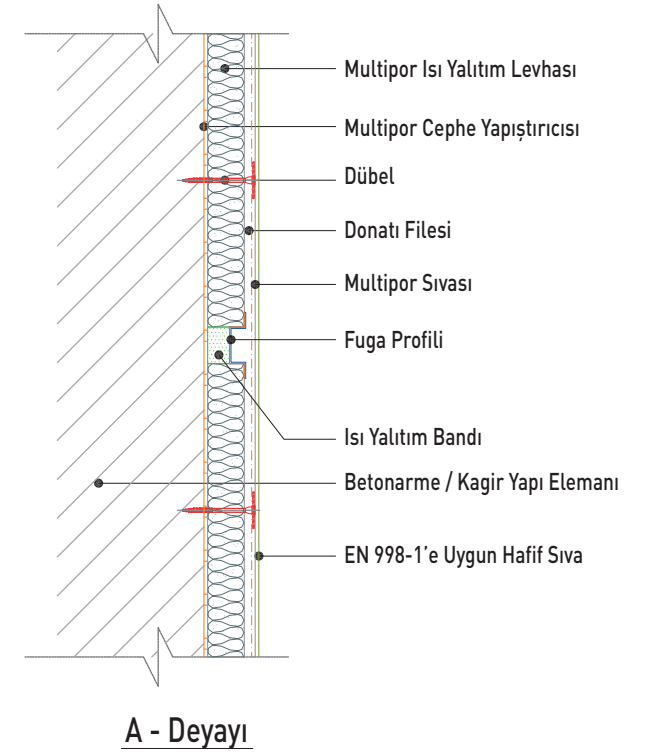
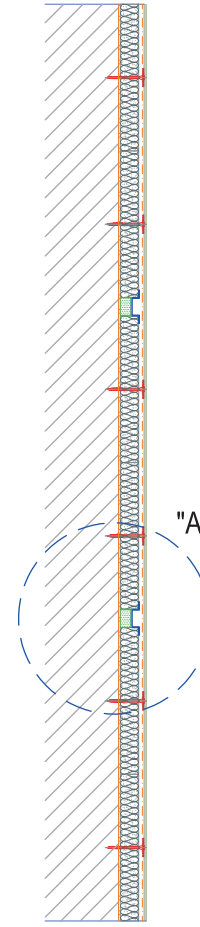
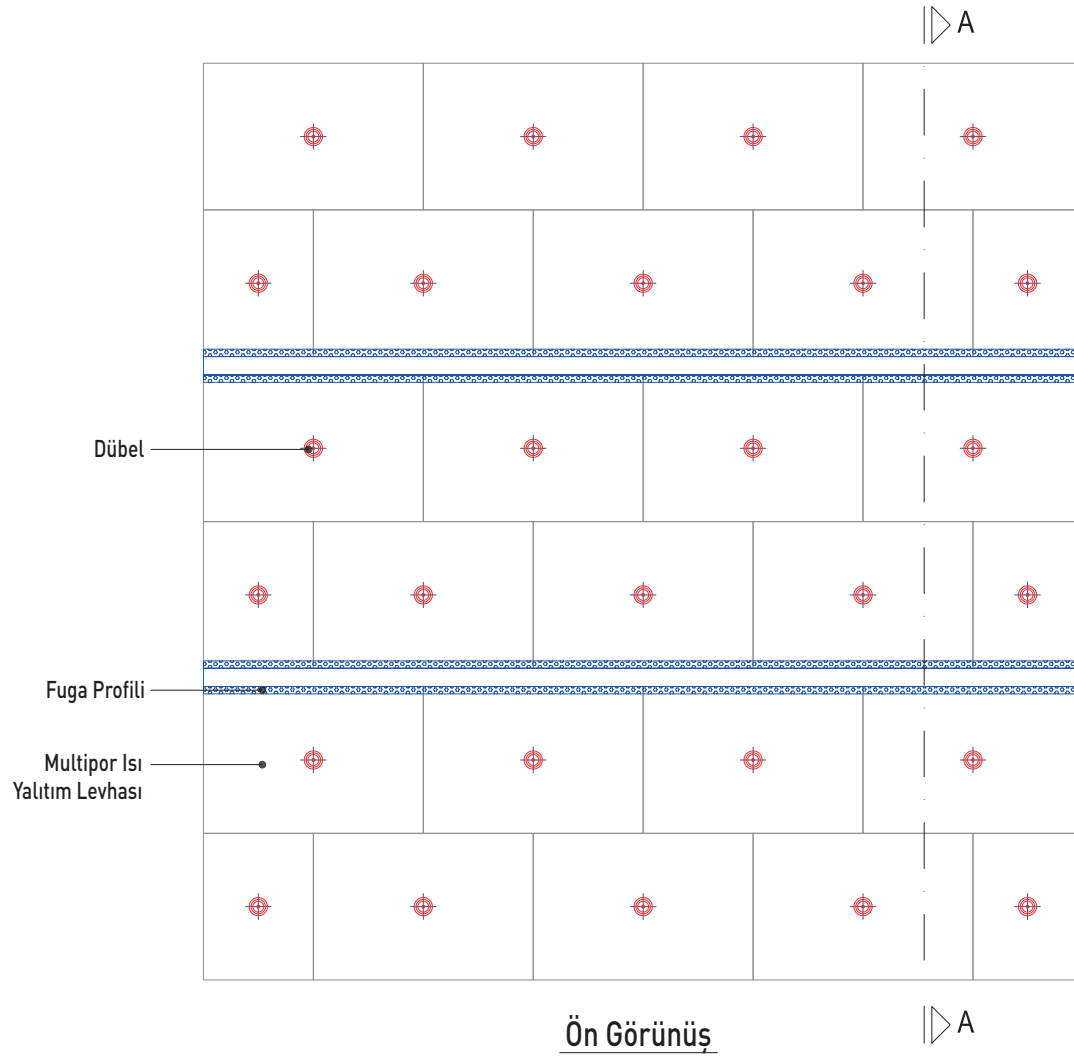

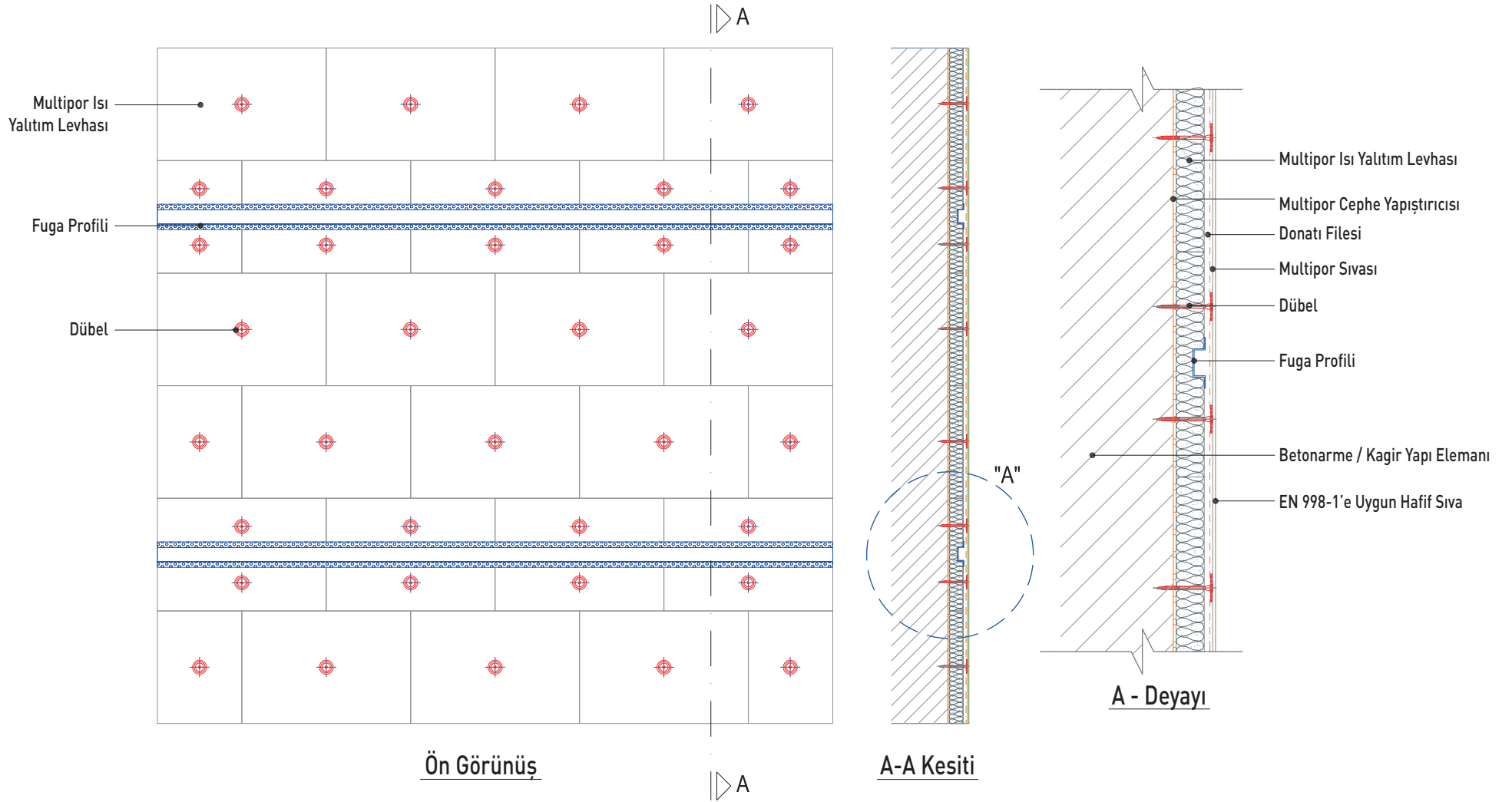

multipor

Multipor Mantolama Fuga Detayı - 2

M - 008

REV:001

Eylül 2019

Türk Ytong Sanayi A.Ş.
Teknik Ürün Müdürlüğü

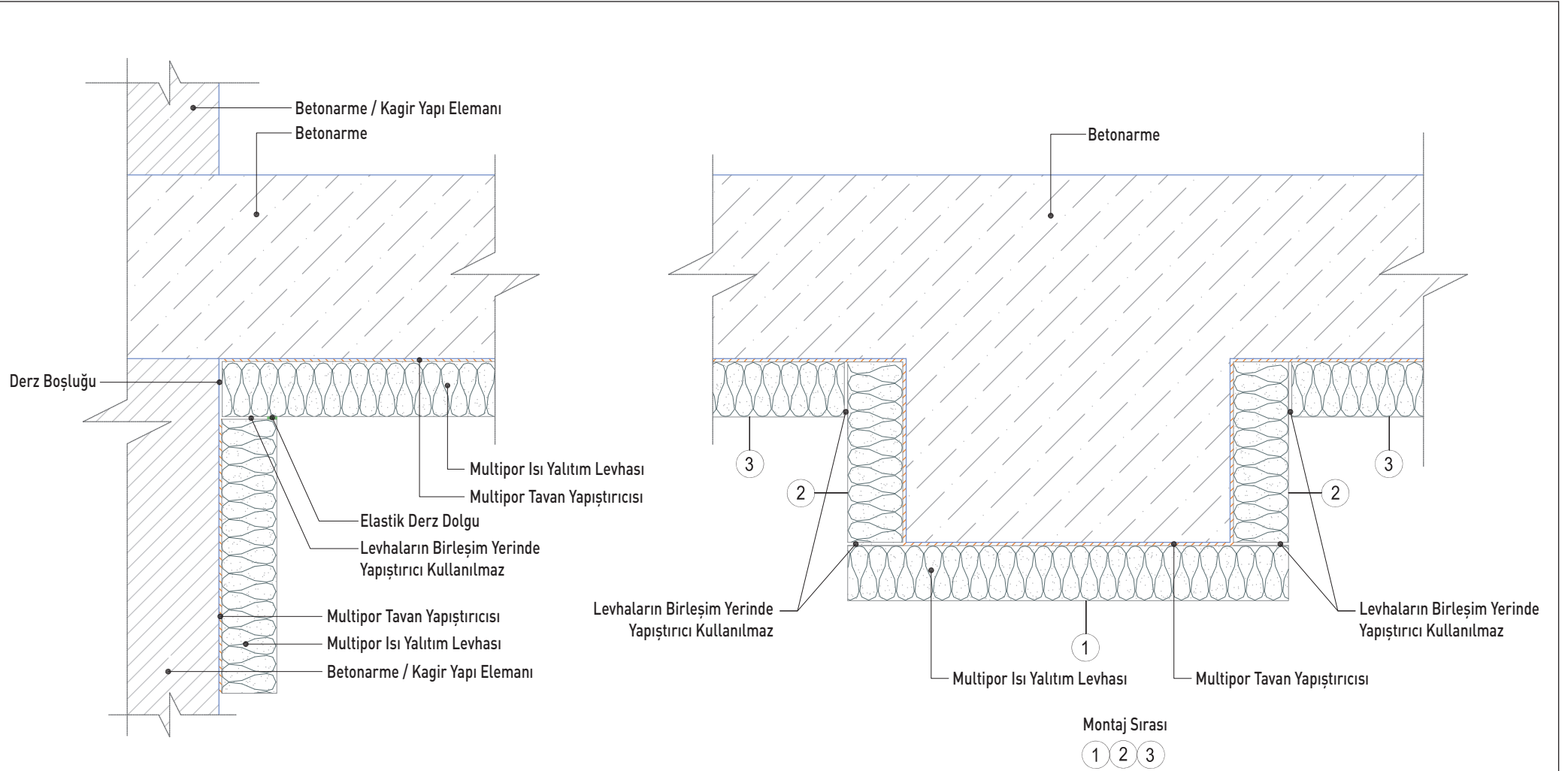

multipor

Multipor Otopark/Bodrum Kat Tavanı
Betonarme Kiriş ve Köşe Isı Yalıtımı Detayı

| | |
|------------|---------|
| M - 004 | REV:001 |
| Nisan 2017 | |

Türk Ytong Sanayi A.Ş.
 Teknik Ürün Müdürlüğü

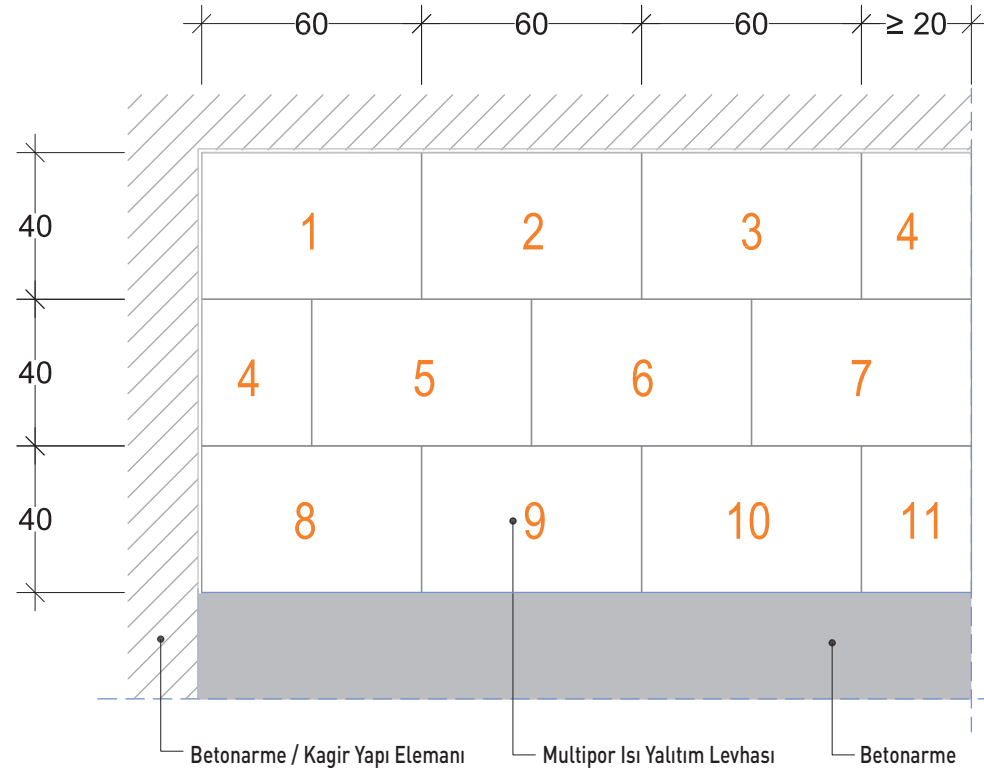

Not : Multipor levhalar üzerinde belirtilen rakamlar uygulama planına ilişkin kesim ve montaj sırasını göstermektedir.

multipor

Multipor Otopark / Bodrum Kat
Tavan Isı Yalıtım Planı

M - 005

REV:000

Kasım 2016

Türk Ytong Sanayi A.Ş.
Teknik Ürün Müdürlüğü

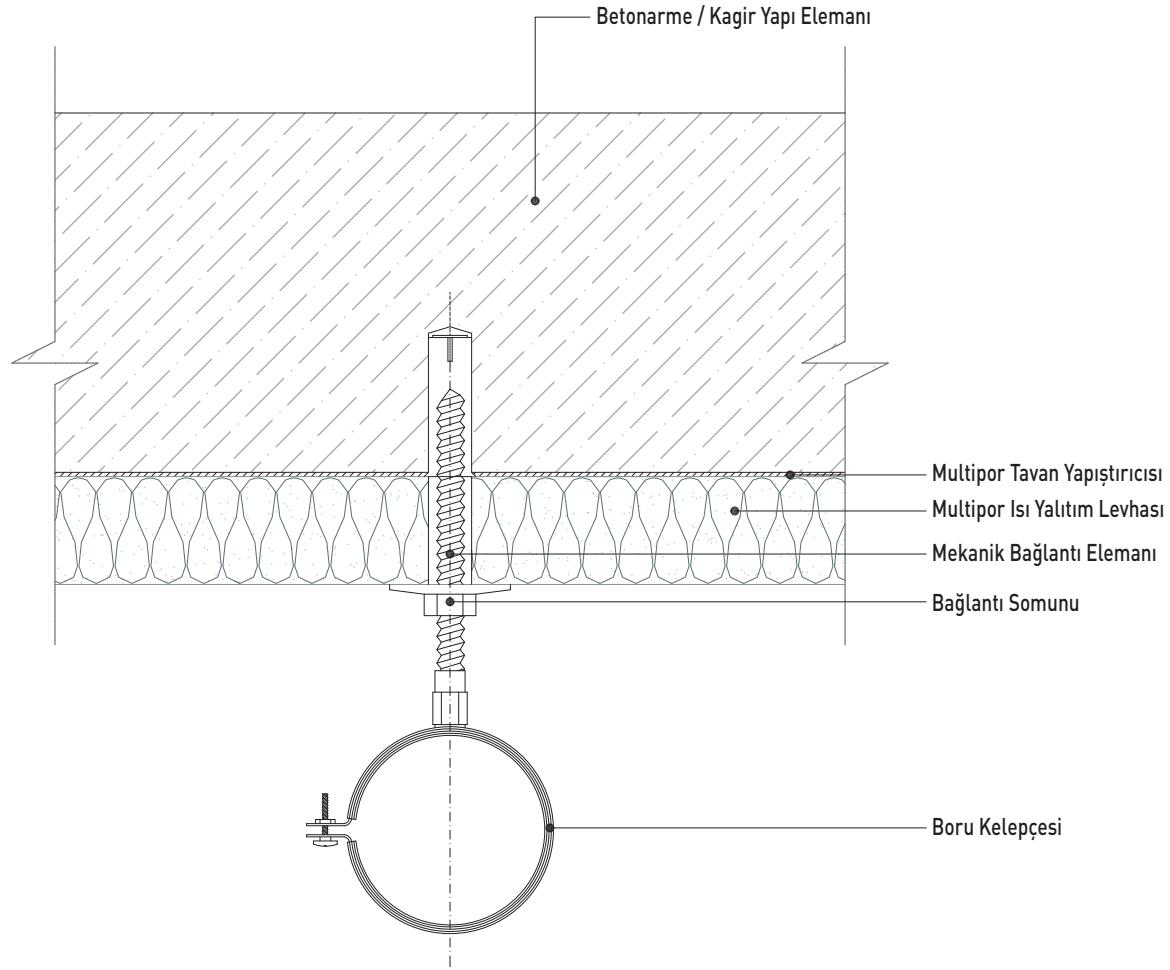

ultipor

Multipor Otopark Bodrum Kat
Mekanik Tesisat Taşıma Detayı

M - 009

REV:002

Nisan 2022

Türk Ytong Sanayi A.Ş.
Teknik Ürün Müdürlüğü

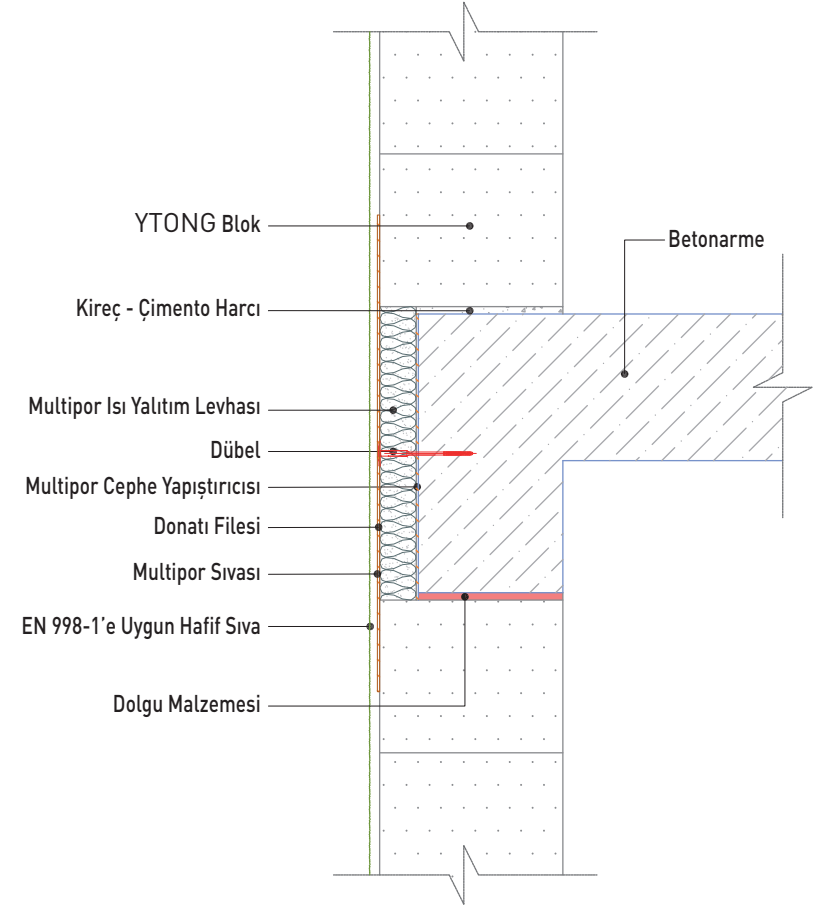
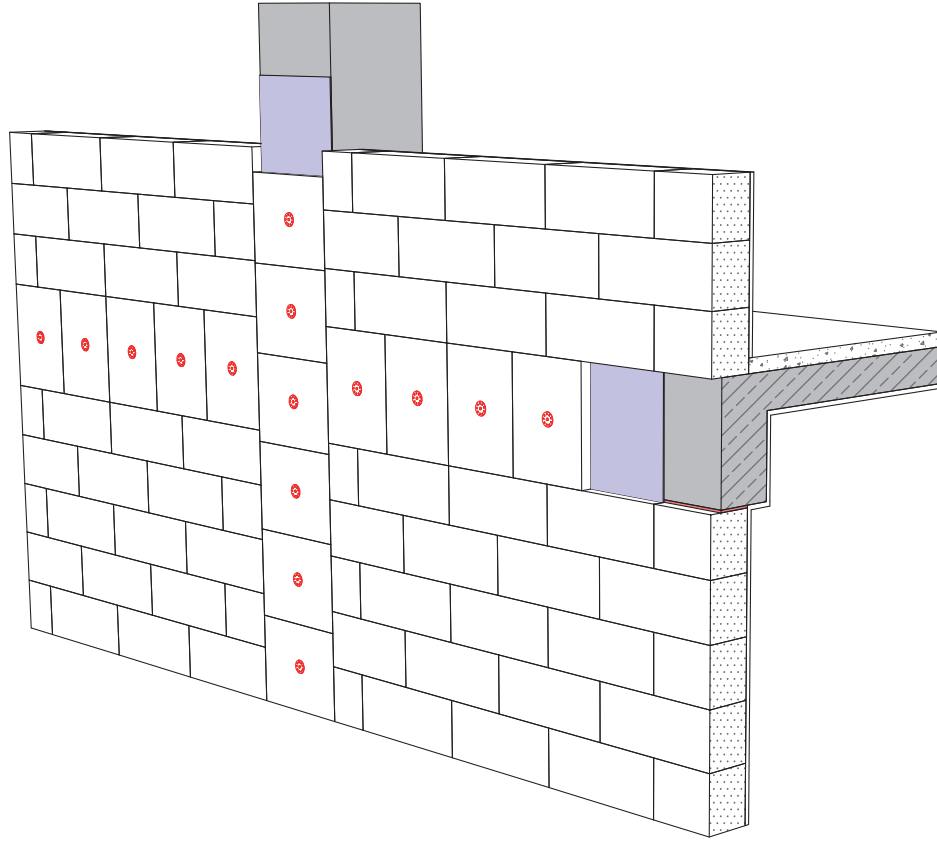

Not : Dolgu malzemesi, akustik ve yangın şartlarını sağlayacak şekilde seçilmelidir.

multipor

Ytong Multipor Cephe Sistem Kesiti

M - 006

REV:001

Eylül 2019

Türk Ytong Sanayi A.Ş.
Teknik Ürün Müdürlüğü

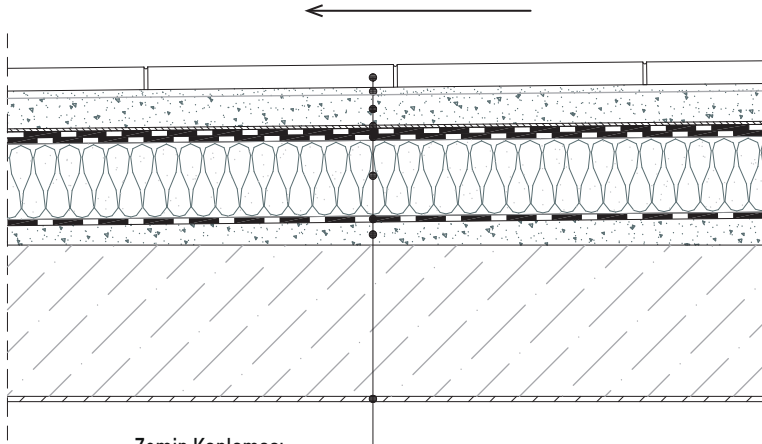

Zemin Kaplaması
Harç / Yapıştırıcı
Koruma Şapı
Ayırıcı Tabaka
Su Yalıtım Katmanları
Multipor Isı Yalıtım Levhası
Buhar Kesici
Eğim Şapı
Betonarme
YTONG Alçı Sıva

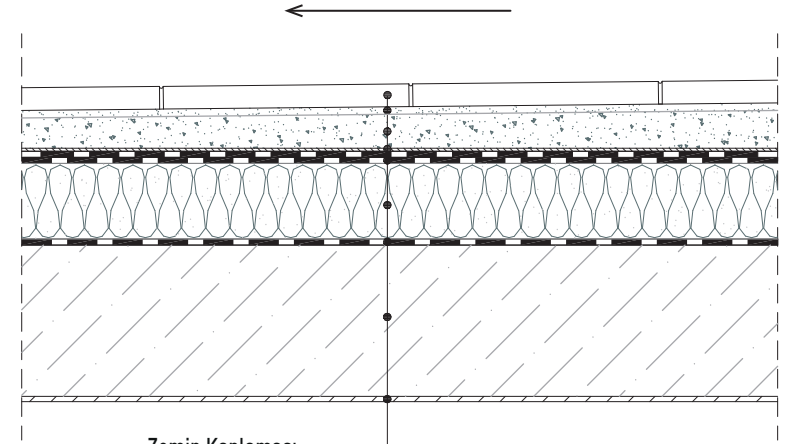

Zemin Kaplaması
Harç / Yapıştırıcı
Eğimli Koruma Şapı
Ayırıcı Tabaka
Su Yalıtım Katmanları
Multipor Isı Yalıtım Levhası
Buhar Kesici
Betonarme
YTONG Alçı Sıva

multipor

Multipor Gezilebilen Düz (Teras) Çatı Detayları

M - 010

REV:000

Nisan 2022

Türk Ytong Sanayi A.Ş.
Teknik Ürün Müdürlüğü

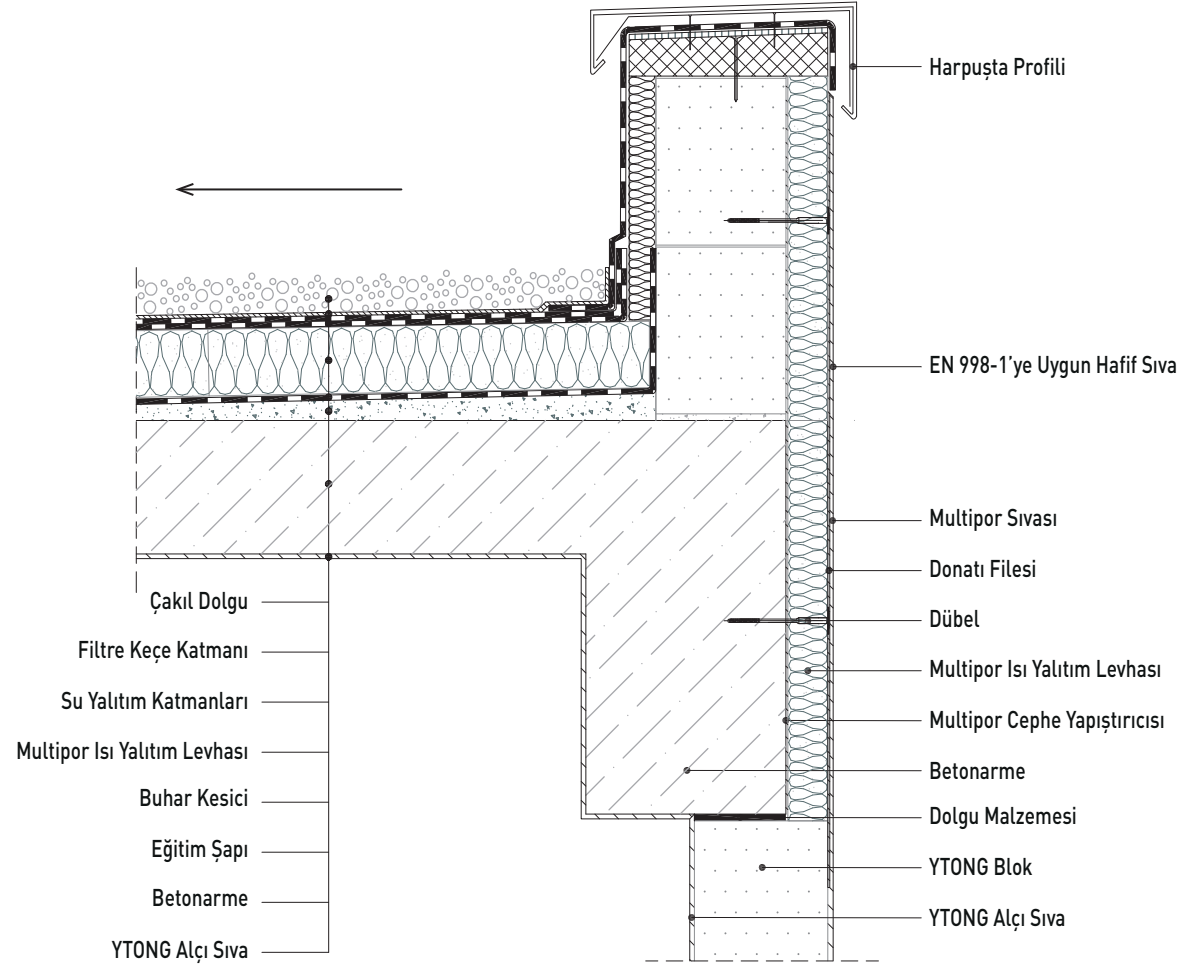
**multi**por

Multipor Gezilemeyen Düz (Teras) Çatı Detayı - 1

M - 011

REV:000

Nisan 2022

Türk Ytong Sanayi A.Ş.
Teknik Ürün Müdürlüğü

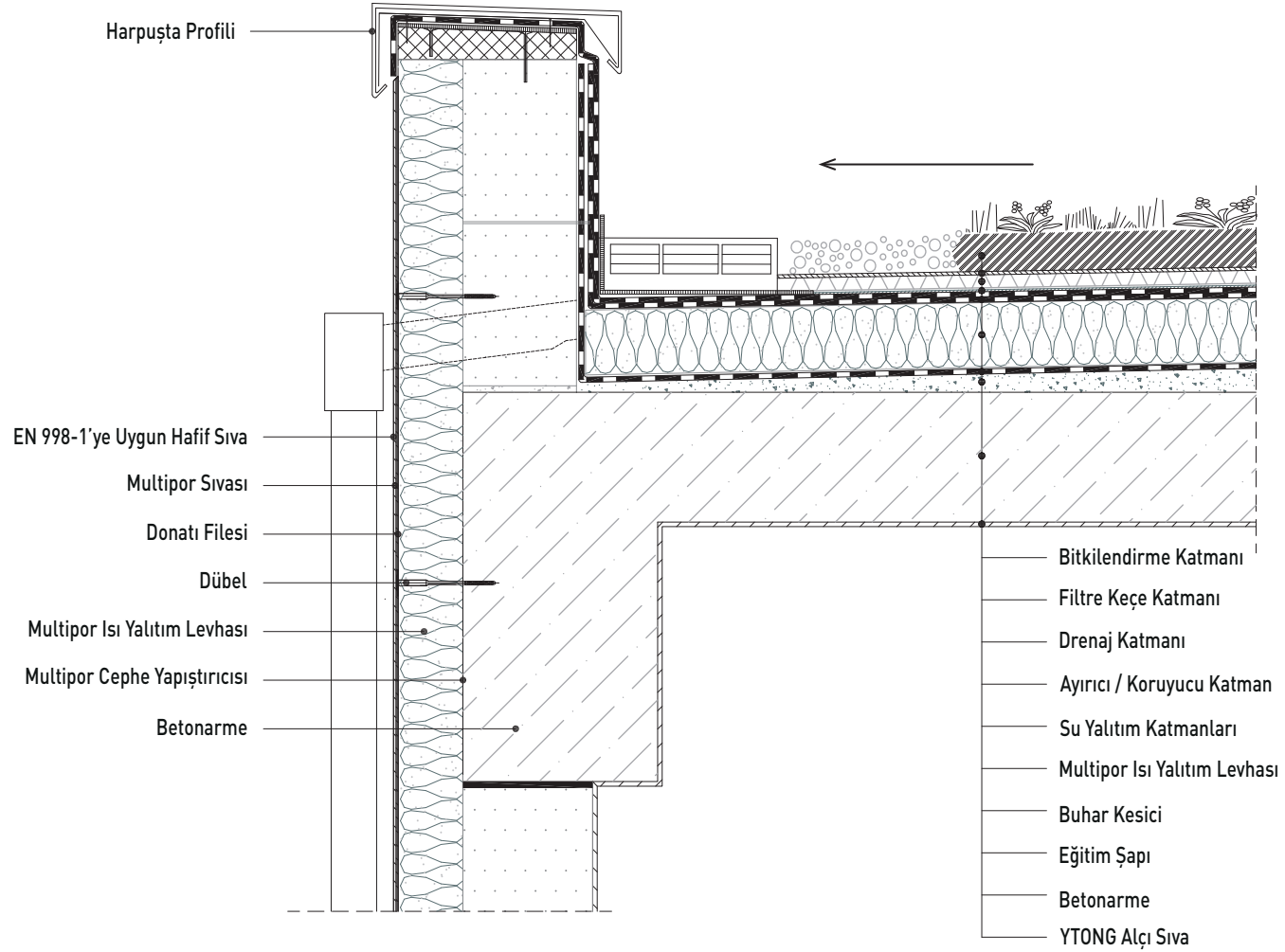

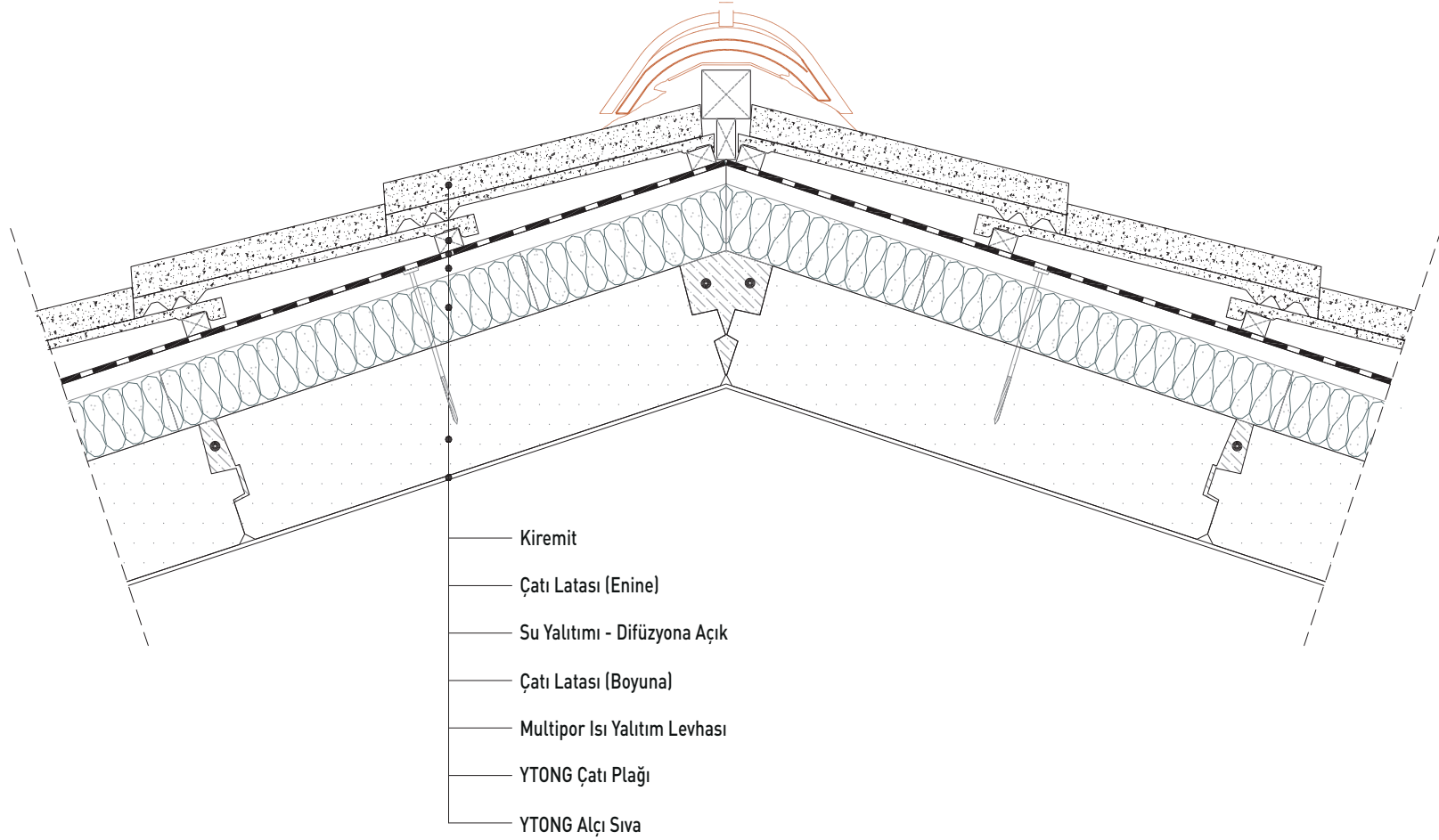
**multi**por

Multipor Eğimli Çatı Detayı-1

M - 013

REV:000

Nisan 2022

Türk Ytong Sanayi A.Ş.
Teknik Ürün Müdürlüğü

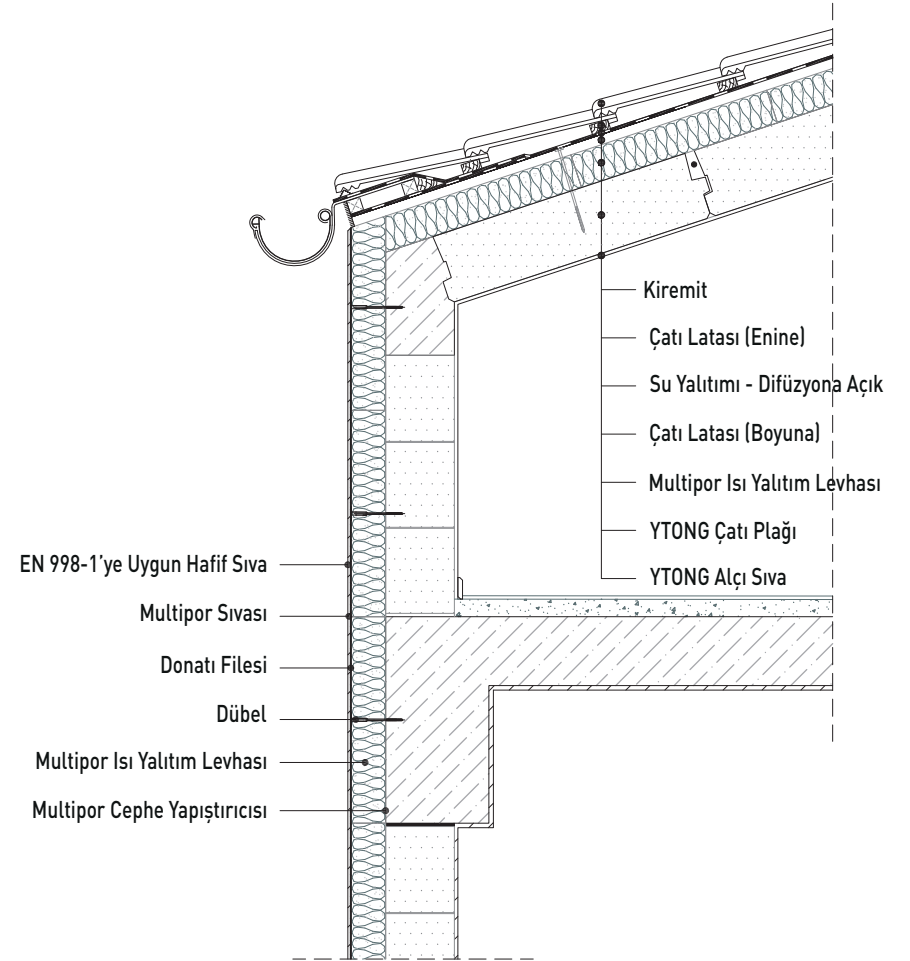
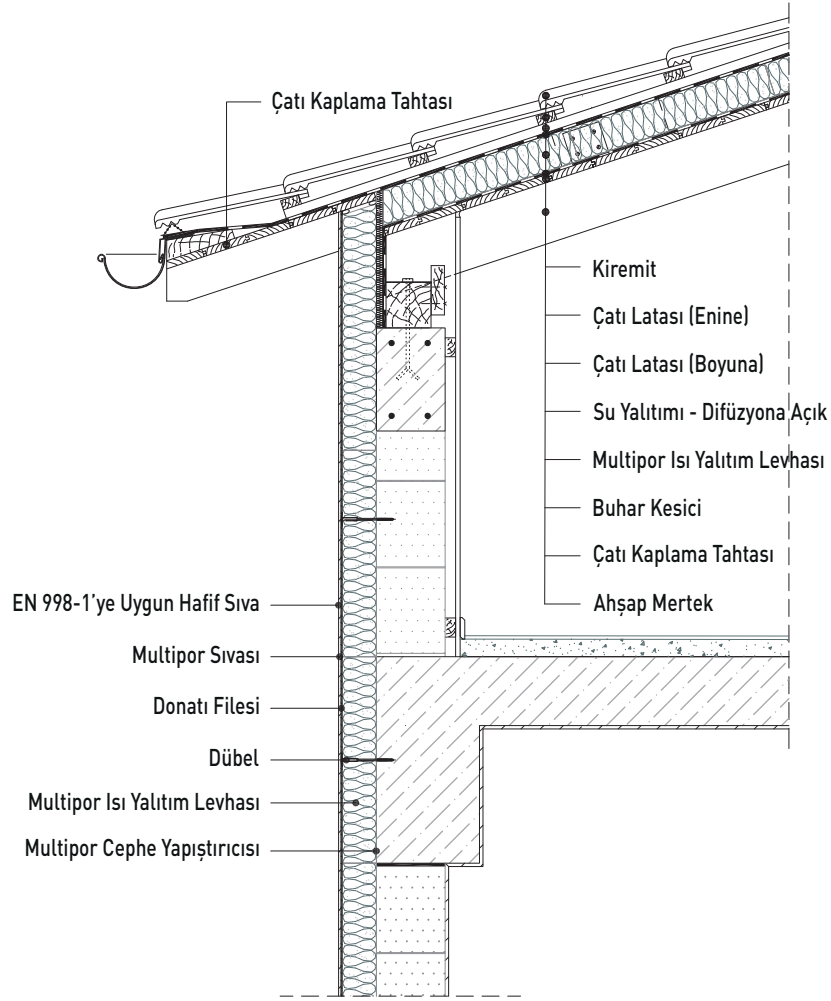

Mayıs 2023

Uyarı: Bu rehber Türk Ytong Sanayi A.Ş. tarafından yayımlanmıştır. Yayınlarımız, basım sürecine kadar en güncel bilgi ve en son teknik gelişmelerle hazırlanmaktadır. Yasal kurallar, standart ve yönetmelikler değişime uğrayabileceğinden, yayındaki bilgilerin hukuki bağlayıcılığı bulunmamaktadır. Her bir proje için, güncel ve geçerli şartların mutlaka denetlenmesini tavsiye ederiz.

YTONG



www.ytong.com.tr



online.ytong.com.tr

Türk Ytong Sanayi A.Ş.

Aydınevler Mh. Gökçe Sk. No:3
Maltepe 34854 İstanbul / Türkiye

Telefon: +90 0216 396 66 00

Faks: +90 216 396 19 61

Eposta: ytong@ytong.com.tr